

РУКОВОДСТВО ПО ЭКСПЛУАТАЦИИ

FOTON TUNLAND G



Предисловие

Чтобы помочь вам как можно скорее ознакомиться со структурой и техническими характеристиками пикапов серии Foton TUNLAND G, а также освоить правильные методы эксплуатации, технического обслуживания и ремонта автомобиля, мы составили данное руководство по эксплуатации. Пожалуйста, внимательно прочитайте Руководство и обратите внимание на следующие пункты перед использованием.

1 В целях обеспечения безопасности эксплуатации и технического обслуживания, пожалуйста, выполняйте эксплуатацию, уход и техническое обслуживание в соответствии с требованиями руководства и, пожалуйста, обращайте внимание на содержание надписей «Внимание», «Предупреждение» и «Опасно».

⚠! Внимание - указывает на незначительную опасность, требующую внимания. Потенциально опасная ситуация, которая, если ее не избежать, может привести к травмам легкой или средней тяжести.

⚠! Предупреждение - указывает на умеренную опасность, требующую принятия мер предосторожности. Потенциально опасная ситуация, которая, если ее не избежать, может привести к смерти или тяжелым травмам.

⚠! Опасно - указывает на высокую степень опасности, требующую принятия мер предосторожности. Неминуемая опасность, которая, если ее не избежать, может привести к смерти или тяжелым травмам.

2 Данное руководство по эксплуатации относится к пикапам серии Foton TUNLAND G. В связи с различными конфигурациями различных моделей некоторые устройства, приспособления или функции, описанные в нем, могут быть недоступны в приобретенной вами модели или отличаться от приобретенной вами модели.

3 Во избежание повреждения устройств автомобиля и даже приведения к несчастным случаям, связанным с обеспечением безопасности, пользователям строго запрещается изменять или добавлять оборудование без разрешения, особенно в системах, связанных с безопасностью вождения, таких как электрическая система, тормозная система, рулевое управление, топливная система. Пользователям строго запрещается модифицировать или добавлять топливные баки, а также изменять топливopроводы и типы топлива.

4 При замене деталей, пожалуйста, используйте оригинальные аксессуары, предоставляемые компанией, которые можно приобрести в авторизованных сервисных центрах Foton.

5 Компания не несет ответственности за любые споры, убытки и последствия, вызванные нарушением пользователем вышеуказанных пунктов 3 и 4, включая, но не ограничиваясь, дорожно-транспортными происшествиями, травмами, потерей имущества и т.д., и не несет никакой юридической ответственности.

6 Вся информация, представленная в данном руководстве, актуальна на момент публикации. Однако в связи с постоянным совершенствованием продуктов содержание данного руководства будет обновляться в любое время без предварительного уведомления.

7 При покупке автомобиля, пожалуйста, попросите предоставить и надлежащим образом храните все сопроводительные документы; при продаже автомобиля, пожалуйста, передайте все сопроводительные документы новому владельцу вместе, поскольку эти документы являются частью автомобиля.

8 После внимательного прочтения данного руководства по эксплуатации, если у вас возникнут какие-либо вопросы, вы можете посетить авторизованные сервисные центры Foton или обратиться в Центр обслуживания клиентов Foton. Круглосуточная

горячая линия по обслуживанию клиентов: 4008199199; телефон по обслуживанию и жалобам: 010-80722999, мы обеспечим вам безупречное обслуживание.

BEIQI FOTON MOTOR CO., LTD.

Январь 2026 года



Пользовательская информация

- 1 В процессе покупки проверьте комплектность всех сопроводительных технических документов.
- 2 Внимательно прочитайте данное руководство по эксплуатации перед началом эксплуатации автомобиля.
- 3 Пожалуйста, обслуживайте автомобиль в авторизованных сервисных центрах Foton в соответствии с указанным пробегом или сроком эксплуатации, в противном случае будет считаться, что вы добровольно отказались от своих гарантийных прав.
- 4 Если ваш автомобиль выйдет из строя в течение указанного гарантийного срока, обратитесь в авторизованный сервисный центр Foton для проведения технического обслуживания с гарантийным талоном на изделие. Компания предоставляет бесплатную гарантию на неисправности автомобиля, вызванные проблемами с качеством. Однако Компания не будет предоставлять гарантию на автомобили с неисправностями, не вызванными низким качеством продукции, а также на автомобили, которые были отремонтированы самостоятельно или в неавторизованных сервисных центрах без согласия Компании в случае неисправности.
- 5 При замене деталей и узлов автомобиля, пожалуйста, используйте оригинальные аксессуары Foton, чтобы обеспечить качество технического обслуживания и избежать потенциальных угроз безопасности или повреждение автомобиля из-за использования поддельных некачественных аксессуаров. Компания не предоставляет гарантию на неисправность автомобиля, вызванную использованием неоригинальных запчастей Foton.
- 6 Компания не дает гарантию на поломку или повреждение автомобиля, вызванные несоблюдением правил эксплуатации и технического обслуживания автомобиля в соответствии с требованиями данного руководства, а также перегрузкой или несанкционированной изменением или добавлением оборудования к автомобилю.

BEIQI FOTON MOTOR CO., LTD.
Январь 2026 года

1	Предисловие		
2	Пользовательская информация		
3	Изображения		
4	Важные пункты		
5	Управляющее устройство и приборы		
6	Система обеспечения безопасности пассажиров		
7	Подготовка к вождению		
8	Эксплуатация и вождение		
9	Ремонт и техническое обслуживание		
10	Технические параметры		
11	Политика конфиденциальности		
12	Указатель		
13	Аббревиатуры		

Содержание

Предисловие	2
Пользовательская информация	4
Изображения	1
Приборная панель (леворульный автомобиль)	1
Приборная панель (праворульный автомобиль)	2
Экстерьер автомобиля	3
Важные пункты	4
Эксплуатация автомобиля и управление им	4
Общие сведения о системе обеспечения безопасности пассажиров	4
Принадлежности, запчасти и модификации	5
Установка мобильной системы двусторонней радиосвязи	5
Топливо и топливный фильтр	5
Утилизация автомобиля	5
Рекомендации по вождению по обычным дорогам и бездорожью	5
Номер и заводская табличка	7
Идентификационный код транспортного средства (VIN)	7
Расположение номера двигателя	8
Обкатка нового автомобиля	10
Управляющее устройство и приборы	11
Устройство управления	11
Устройство управления	12
Приборы и световые индикаторы	13
Внешний вид комбинации приборов	13
Дизельный (12,3-дюймовая модель)	15
Бензиновый (12,3-дюймовая модель)	15
Приборная панель в сборе	16
Кнопки управления комбинацией приборов на рулевом колесе	18

Спидометр	18
Тахометр	19
Многофункциональный информационный дисплей	20
Световые индикаторы и сигнализаторы	32
Индикаторные органы управления (Устройство управления) 39	
Ключ	39
Двери	39
Запирание и отпирание дверей	40
Дистанционное определение местонахождения автомобиля.....	41
Замена аккумулятора.....	42
Подъем/опускание дверного стекла в автоматическом режиме (при наличии данной функции).....	44
Рулевое колесо	45
Управление аудиосистемой	46
Управление голосовой связью	46
Управление круиз-контролем (при наличии).....	47
Управление круиз-контролем и ограничением скорости (при наличии).....	47
Управление адаптивным круиз-контролем (при наличии)	47
Управление комбинацией приборов	47
Комбинированный переключатель управления освещением	48
Габаритные огни и подсветка номерного знака.....	48
Фары ближнего света.....	48
Фары дальнего света.....	48
Функция светового сопровождения	48
Автоматическое управление освещением (для некоторых моделей автомобиля)	48
Противотуманные фары	49
Сигнализация при обгоне	49
Указатель поворота.....	49
Аварийная световая сигнализация	49
Дневные ходовые огни (для некоторых моделей	

автомобиля)	50
Лампа-проектор (для некоторых моделей автомобиля)	50
Сигнализация при экстренном торможении (для некоторых моделей автомобиля)	50
Освещение салона.....	50
Фоновая подсветка салона (для некоторых моделей автомобиля)	51
Переключатель переднего стеклоочистителя.....	51
Сервисный режим стеклоочистителя.....	52
Зеркало заднего вида.....	52
Переключатели стеклоподъемников на водительской двери.....	54
Механическая коробка передач.....	56
Электрическая раздаточная коробка	56
Противосолнечный козырек	59
Косметическое зеркало	59
Индикаторные органы управления (Переключатели функций)	60
Описание особенностей комплектации	60
Дополнительные переключатели на приборной панели (опционально для автомобилей с механической коробкой передач)	60
Дополнительные переключатели на приборной панели (опционально для автомобилей с автоматической коробкой передач)	61
Основной блок переключателей на приборной панели	67
Дополнительный блок переключателей на приборной панели.....	68
Индикаторные органы управления (Аудиосистема)	70
Меры предосторожности по технике безопасности	70
Мультимедийный дисплей	70
Основные операции.....	71
Интерфейс телефона.....	72
Интерфейс радиоприемника.....	73
Цифровой радиоприемник.....	73

Интерфейс медиапроигрывателя	74
Настройки	77
Интерфейс панорамного обзора	80
Кондиционер	80
Подключение устройств	80
Настройки автомобиля	82
Автомобильный видеорегистратор	82
Камера заднего вида	83
Индикаторные органы управления (Система кондиционирования воздуха)	84
Краткое описание системы кондиционирования воздуха	84
Электрический выключатель кондиционера (базовая версия)	84
Электрический выключатель кондиционера (средняя версия)	88
Автоматический контроллер кондиционера	89
Контроллер кондиционера на заднем сиденье (опция)	91
Функции виртуальных кнопок на экране мультимедийной системы	92
Использование системы отопления	94
Использование системы кондиционирования воздуха	94
Использование обогрева ветрового стекла	94
Фильтрующий элемент вентилятора кондиционера	95
Рекомендации по использованию вентиляции	95
Индикаторные органы управления (Электрическое оборудование)	97
Прикуриватель	97
Потолочный разъем USB для зарядки устройств ..	97
Разъем USB для зарядки устройств на заднем сиденье	98
Комбинированный разъем USB	98
Электрическая розетка 220 В	98
Беспроводная зарядка	99

Индикаторные органы управления (Прочее оборудование) ...	100
Бардачок на центральной консоли	100
Бардачок	100
Подстаканники	101
Прочее оборудование со специальными приборами или устройствами	101
Окно радары микроволнового диапазона	101
Подготовка к вождению	102
Проверка безопасности перед началом движения	102
Перед запуском двигателя	102
После запуска двигателя	102
Во время движения	103
Меры предосторожности при установке двигателя с турбонаддувом	103
Эксплуатация и вождение	104
Перед запуском двигателя	104
Выключатель зажигания	104
Переключение режимов	104
Запуск по одному нажатию кнопки	104
Выключение в одно нажатие	105
Запуск двигателя	106
Запуск двигателя (дизельный двигатель)	106
Если смарт-ключ утерян	107
Запуск двигателя (бензиновый двигатель)	107
Противоугонная система автомобиля	110
Противоугонная система	110
Активация системы	110
Активация и сигнализация противоугонной системы	110
Повторный сигнала тревоги	110
Деактивация системы	110
Тормозная система	111
Краткое описание тормозной системы	111
Свободный ход педали тормоза	111
Вакуумный усилитель	111
Антиблокировочная тормозная система	111

Эффективный метод использования системы ABS	111
Возможные явления при работе ABS.....	112
Сигнализатор системы ABS	112
Индикатор износа тормозных колодок	113
Электронная система динамической стабилизации ESP (только для некоторых моделей).....	113
Функция круиз-контроля.....	117
Описание функции круиз-контроля	117
Индикатор состояния круиз-контроля.....	117
Выключатель круиз-контроля.....	117
Условия активации круиз-контроля и управление в этом режиме	117
Функция регулируемого ограничения скорости	119
Описание функции регулируемого ограничения скорости	119
Отображение информации и сигнализация регулируемого ограничения скорости.....	119
Переключатель регулируемого ограничения скорости	119
Условия активации и управление функцией регулируемого ограничения скорости.....	120
Функция предупреждения.....	121
Функция предупреждения о фронтальном столкновении (FCW).....	121
Система предупреждения о выходе из полосы движения (LDW)	122
Система контроля «слепых» зон (BSD)	125
Система панорамного обзора.....	129
Краткое описание системы	129
Основные принципы вождения автомобилей	133
Выбор топлива	133
Как экономить топливо и продлить срок службы автомобиля.....	134
Меры предосторожности по расходу моторного масла.....	136

Предупреждение о выхлопных газах двигателя...	137
Использование автомобиля за границей	137
Основные принципы вождения внедорожных автомобилей	138
Меры предосторожности при вождении по бездорожью.....	139
Основные принципы вождения в различных ситуациях.....	140
Основные правила вождения зимой	141
Задний бампер с подножкой	142
Подвеска и шасси (ходовая часть).....	143
Устройство для обработки выхлопных газов (дизельный двигатель).....	144
Правила технического обслуживания	144
Анализ индикаторов неисправностей	145
Заправка раствором мочевины и меры предосторожности при использовании раствора мочевины (только для дизельных двигателей Euro VI).....	146
Заправка раствором мочевины.....	147
Самоблокирующийся дифференциал (только для некоторых моделей)	149
Функции дифференциала.....	149
Функция блокировки дифференциала	149
Действия в аварийных ситуациях	151
Если автомобиль не заводится	151
Если двигатель заглох во время вождения	154
Если невозможно увеличить скорость вращения двигателя	154
Если автомобиль перегрелся.....	155
Если шина спущена.....	156
При потере ключей.....	160
Если автомобиль застрял.....	161
Если автомобиль необходимо буксировать.....	161
Буксировка прицепа (некоторые модели).....	166
Метод буксировки прицепа	166
Инструкции по вождению	166

Точка крепления тягового устройства.....	167
Технические параметры.....	168
Разъем электроприбора заднего прицепа	169
Система обеспечения безопасности пассажиров.....	171
Воздушная подушка безопасности/ SRS/ airbag (на некоторых моделях автомобилей).....	171
Инструкция и функции системы подушек безопасности SRS	171
Основные компоненты системы безопасности SRS	171
Принцип работы подушки безопасности SRS.....	172
Условия раскрытия подушки безопасности SRS .	172
Возможные случаи нераскрытия подушки безопасности.....	174
Ситуации раскрытия подушки безопасности SRS	175
Передние подушки безопасности (на некоторых моделях автомобилей).....	175
Боковые подушки безопасности передних сидений (на некоторых моделях автомобилей)	178
Подушки безопасности головы (на некоторых моделях автомобилей).....	179
Сиденье	182
Меры предосторожности на передних сиденьях ..	182
Ремонт и техническое обслуживание	193
Защита кузова от коррозии.....	193
Предотвращение образования коррозии.....	193
Наиболее распространенные причины коррозии автомобилей.....	193
Способы предотвращения образования коррозии	193
Проверка внутри кузова.....	194
Мойка и полировка	195
Мойка автомобиля	195
Полировка	196
Внутренняя очистка	197
Ремень безопасности	197
Автомобильное окно	197

Техническое обслуживание	199
Открыть капот двигателя.....	199
Необходимость регулярного технического обслуживания	199
Как самостоятельно проводить техническое обслуживание.....	200
Заправка моторным маслом.....	200
Когда проводить техническое обслуживание автомобиля?	200
Таблица планового технического обслуживания	202
Условия технического обслуживания	202
Таблица регулярных проверок и ремонта отдельных узлов двигателей серии 4F20TC	203
Таблица регулярных проверок и ремонта отдельных узлов бензинового двигателя 4G20TI5204	204
Таблица регулярных проверок и ремонта отдельных узлов бензинового двигателя 4K22D4T	206
Таблица периодических проверок и ремонта шасси и электрических компонентов	208
Таблица графика технического обслуживания в суровых условиях	209
Меры предосторожности при самостоятельном обслуживании	212
Двигатель и шасси	214
Проверка уровня моторного масла	214
Выбор моторного масла двигателя	214
О марках моторного масла	214
Маркировка проверки моторного масла	215
Проверка уровня охлаждающей жидкости двигателя	215
Проверка радиатора, конденсатора и промежуточного охладителя	217
Слив воды из топливного фильтра (дизельный двигатель).....	217
Проверка давления шин.....	217
Проверка и замена шин	218

Поочередная смена шин	219
Установка зимних шин или цепей противоскольжения.....	219
Замена колес	220
Предупреждения для алюминиевых колес	220
Электрический узел.....	222
Положение аккумуляторной батареи	222
Радар заднего хода	223
Добавление чистящего средства	224
Заменить лампы.....	224
Технические требования к уходу	226
Двигатель	226
Смазка двигателя	226
Класс моторного масла	226
Система впрыска мочевины	226
Система охлаждения	226
Муфта сцепления	226
Компоненты трансмиссии	226
Дифференциал.....	227
Смазка шасси.....	227
Механическая коробка передач.....	227
Колеса и шины.....	228
Колесо.....	228
Шина	229
Технические параметры	230
Модель автомобиля	230
Таблица параметров всего автомобиля	231
Параметры двигателя	247
Предохранитель.....	249
Проверка и замена предохранителей.....	249
Плавкие предохранители в моторном отсеке	249
Предохранитель в кабине водителя.....	251
Подсказка	252
Политика конфиденциальности	253
Политика конфиденциальности данных торца автомобиля...	253
Сокращенные термины	254

Изображения

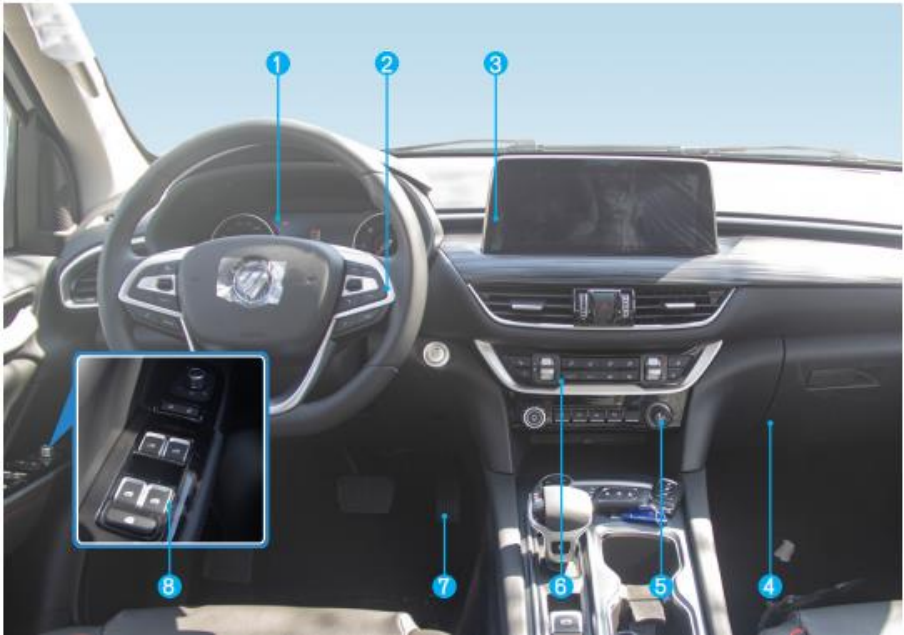
**Приборная панель
(леворульный автомобиль)**

1	Комбинация приборов	15
2	Многофункциональный руль	44
3	Мультимедийный дисплей	83
4	Бардачок	99
5	Прикуриватель	96
6	Нагревательное устройство, дефростер, кондиционер	83
7	Педаль тормоза	110
8	Выключатель стеклоподъемника	54

Приборная панель (праворульный автомобиль)



1	Бардачок	99
2	Нагревательное устройство, дефростер, кондиционер	83
3	Мультимедийный дисплей	69
4	Комбинация приборов	15
5	Выключатель стеклоподъемника	54
6	Многофункциональный руль	44
7	Педаль тормоза	110
8	Прикуриватель	96

Экстерьер автомобиля

**ⓘ Внимание**

- Внешний вид некоторых моделей немного отличается от представленного на рисунке.

Важные пункты

Эксплуатация автомобиля и управление им

Общие сведения о системе обеспечения безопасности пассажиров

Подраздел «Система обеспечения безопасности пассажиров» в разделе «Эксплуатация приборов и переключателей» данного руководства является наиболее важной частью, которую вы и ваша семья должны прочитать. В нем описываются функции и операции, связанные с сиденьями, ремнями безопасности, подушками безопасности SRS и системами обеспечения безопасности детей, а также возможные опасности, о которых вам следует знать. Эти системы будут работать в сочетании с общей конструкцией автомобиля для защиты пассажиров в случае столкновения. При правильном использовании с другими системами роль каждой из них будет усилена. Не существует отдельной системы обеспечения безопасности пассажиров, которая могла бы обеспечить вам и членам вашей семьи такую же защиту, как эти системы при совместном использовании. Вот почему для вас и членов вашей семьи важно понимать назначение, правильное использование и взаимосвязь каждой из этих систем. Цель всех систем обеспечения безопасности пассажиров состоит в том, чтобы помочь снизить вероятность смерти или серьезных травм в случае столкновения. Ни одна система не может гарантировать отсутствие травм в случае столкновения. Тем не менее, вы должны понимать эти системы и их правильное использование, чтобы у вас была возможность выжить или избежать серьезных травм в случае аварии. Ремень безопасности обеспечивает

предварительную защиту каждого пассажира в автомобиле, и все пассажиры в этом автомобиле должны правильно пристегиваться ремнями безопасности на протяжении всей поездки. Дети всегда должны сидеть в безопасном кресле, соответствующем их возрасту и росту. Подушки безопасности SRS (вспомогательная система безопасности), как следует из их названия, предназначены для работы с ремнями безопасности и в качестве вспомогательного средства для ремней безопасности. Они не могут заменить ремни безопасности. Подушки безопасности SRS очень эффективно снижают вероятность травм головы и грудной клетки, предотвращая непосредственный контакт головы и грудной клетки с внутренними частями автомобиля. Подушки безопасности SRS должны срабатывать на предельно высокой скорости, чтобы быть эффективными. Если пассажир находится слишком близко к подушке безопасности или какой-либо предмет или определенная часть тела оказываются между пассажиром и подушкой безопасности при раскрытии, то быстрое раскрытие подушки безопасности SRS может привести к тому, что она сама по себе станет потенциальным источником опасности, который может привести к серьезным травмам. Это всего лишь пример того, как инструкции по использованию в подразделе «Система обеспечения безопасности пассажиров» раздела «Эксплуатация приборов и переключателей» данного руководства могут помочь обеспечить правильное использование системы обеспечения безопасности пассажиров и как обеспечить большую безопасность вам

и членам вашей семьи в случае аварии. Компания хотела бы порекомендовать вам внимательно ознакомиться с правилами, приведенными в этих главах, и обращаться к ним по мере необходимости во время владения данным автомобилем.

Принадлежности, запчасти и модификации

Компания не соглашается использовать неоригинальные запчасти Foton для замены или установки запчастей вашего автомобиля и не может использовать неоригинальные запчасти Foton для модификации автомобиля, в противном случае это повлияет на работоспособность, безопасность или долговечность автомобиля и может нарушать местные законы. Кроме того, гарантия компании не распространяется на повреждения автомобиля или сбои в работе, вызванные модификацией.

Установка мобильной системы двусторонней радиосвязи

Установка мобильной системы двусторонней радиосвязи может повлиять на работу электронных систем автомобиля, таких как многоточечная система впрыска топлива, электронная система управления дроссельной заслонкой, топливный насос с электронным управлением, электронная система управления двигателем, антиблокировочная система тормозов, система подушек безопасности SRS и т.д., поэтому по порядку для подтверждения этого авторизованный сервисный центр Foton должен провести проверку установки.

Топливо и топливный фильтр

Обязательно регулярно заменяйте фильтрующий элемент топливного фильтра.

При замене фильтрующего элемента дизельного фильтра необходимо одновременно заменить уплотнительное кольцо, чтобы избежать

утечки масла, вызванной старением уплотнительного кольца.

1 Внимание

Чтобы продлить срок службы автомобиля, пожалуйста, следуйте следующим рекомендациям:

- Заправляться можно только на заправочных станциях, соответствующих установленным стандартам.
- Фильтр и фильтрующий элемент могут быть заменены только в авторизованных сервисных центрах Foton, чтобы предотвратить смешивание топлива с другими примесями и загрязненными предметами.

Утилизация автомобиля

Подушки безопасности SRS, установленные в автомобилях этой серии, содержат взрывоопасные химические вещества. Если автомобиль разобьется при сохранении подушек безопасности, это может привести к несчастным случаям, таким как пожар. Поэтому перед утилизацией автомобиля подушки безопасности SRS в автомобиле должны быть сняты и обработаны в авторизованных сервисных центрах Foton.

Рекомендации по вождению по обычным дорогам и бездорожью

Модели этой серии обладают более высоким клиренсом и высотой центра тяжести, что обеспечивает более широкие эксплуатационные характеристики. Таким образом, риск дорожно-транспортных происшествий при прохождении поворотов выше, чем у других типов транспортных средств. Кроме того, клиренс и центр тяжести моделей этой серии выше, чем у обычных автомобилей, которые могут быть склонны к опрокидыванию. Неправильное управление автомобилем

может привести к потере управления, аварии или опрокидыванию. Это может привести к смерти или серьезным травмам. Пожалуйста, ознакомьтесь с разделами «Основы вождения внедорожника» и «Меры предосторожности при вождении в условиях бездорожья» в главе «Основные принципы вождения автомобиля».

Номер и заводская табличка

Идентификационный код транспортного средства (VIN)

Идентификационный номер транспортного средства (VIN) - это номер, который указывает на то, что ваш автомобиль является легально произведенным. Этот номер является базовым номером транспортного средства и используется для регистрации транспортного средства. Идентификационный номер транспортного средства (VIN) можно найти в следующих местах:

1 Идентификационный код транспортного средства расположен в левой верхней части приборной панели и виден снаружи через лобовое стекло.



2 На заводской табличке производителя также указан идентификационный номер транспортного средства (VIN). Заводская табличка всего автомобиля расположена на стойке «В» с правой стороны кабины, которую можно увидеть, открыв дверь переднего пассажира.



3 Автомобили, экспортируемые в страны Персидского залива: VIN-код на раме всего автомобиля расположен снаружи передней части левого стрингера рамы, то есть в переднем положении над левым передним колесом всего автомобиля.



Автомобили, экспортируемые в другие страны: VIN-код на раме автомобиля расположен снаружи передней части правого стрингера рамы, то есть в переднем положении над правым передним колесом автомобиля.



4 Хранится в ЭБУ.

Расположение номера двигателя

Код двигателя:

Коды двигателя
4F20TC5/4F20TC2/4F20TC/4F20TC12/4
F20TC15/4F20TC37 расположены на
блоке цилиндров со стороны впуска
двигателя:

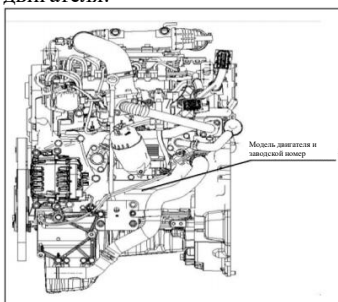

На крышке ГРМ двигателя
4F20TC5/4F20TC2/4F20TC/4F20TC12/4
F20TC15/4F20TC37 также указан код
двигателя:

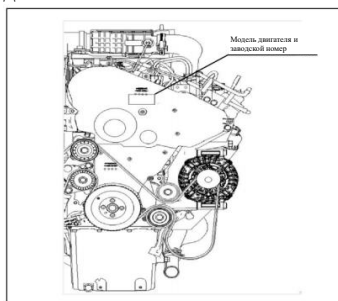

Модель двигателя и заводской номер
бензинового двигателя 4G20T15

выгравированы на задней части блока
цилиндров со стороны впуска двигателя:

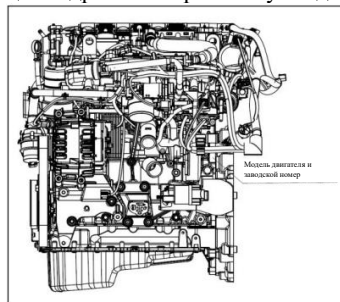

На крышке ГРМ бензинового двигателя
4G20T15 также приклеены таблички с
моделью двигателя, заводским номером
и датой производства:

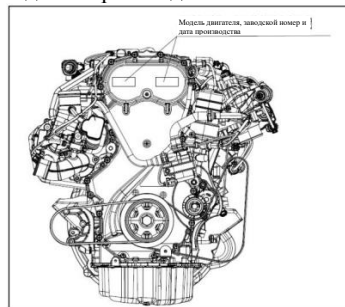

Модель двигателя и заводской номер бензинового двигателя 4K22D4T выгравированы на блоке цилиндров с левой стороны генератора, со стороны выхлопной трубы двигателя:

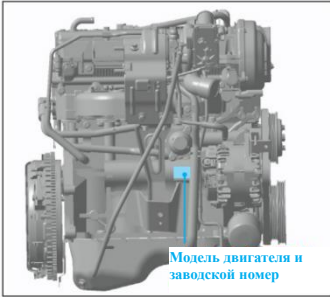

На крышке ГРМ бензинового двигателя 4K22D4T также приклеен табличка с кодом двигателя:

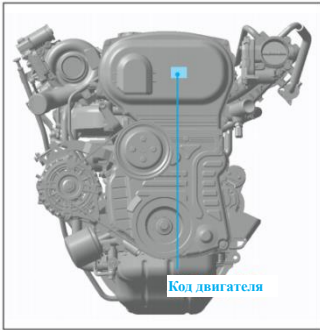

Обкатка нового автомобиля

Во время обкатки автомобиля следует вести его плавно и избегать движения на высокой скорости.

В течение первой 1000 километров пробега соблюдение следующих правил вождения поможет продлить срок службы автомобиля и сэкономить топливо.

- 1 При запуске и вождении не открывайте дроссельную заслонку полностью.
- 2 Избегайте ненужной работы двигателя на холостом ходу.
- 3 В течение первых 300 километров избегайте экстренного торможения.
- 4 Когда механическая коробка передач работает на высокой передаче, автомобиль не должен двигаться медленно.
- 5 Автомобиль не должен двигаться быстро или медленно с фиксированной скоростью в течение длительного времени.
- 6 Не буксируйте прицеп в течение первых 800 километров.

Управляющее устройство и приборы

Устройство управления

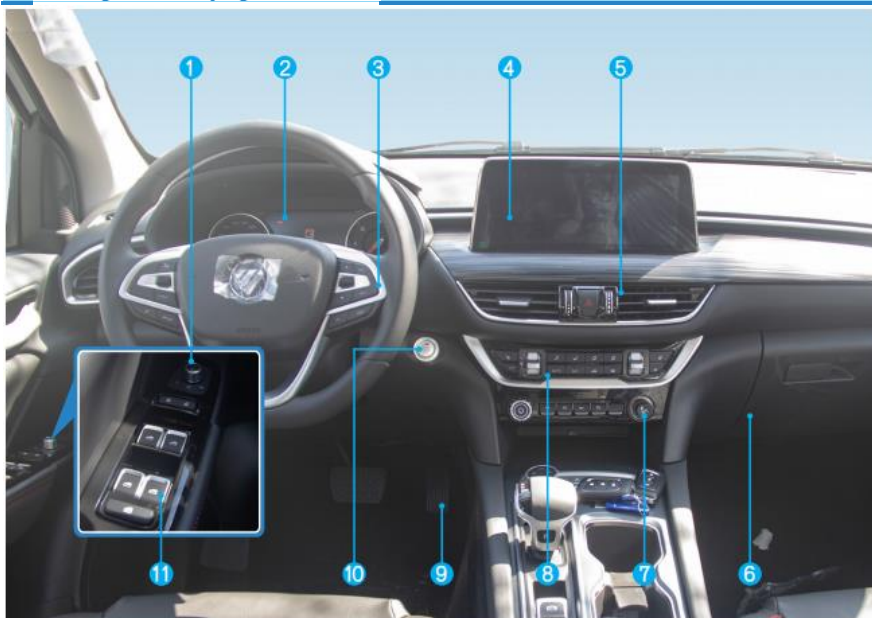

№ п.п	Наименование
1	Переключатель регулировки электрического зеркала заднего вида (некоторые модели)
2	Комбинация приборов
3	Многофункциональный руль
4	Мультимедийный дисплей
5	Решетка вентиляционного отверстия приборной панели
6	Бардачок
7	Прикуриватель
8	Комбинированный переключатель
9	Педали акселератора
10	Запуск по одному нажатию кнопки
11	Выключатель стеклоподъемника

Устройство управления

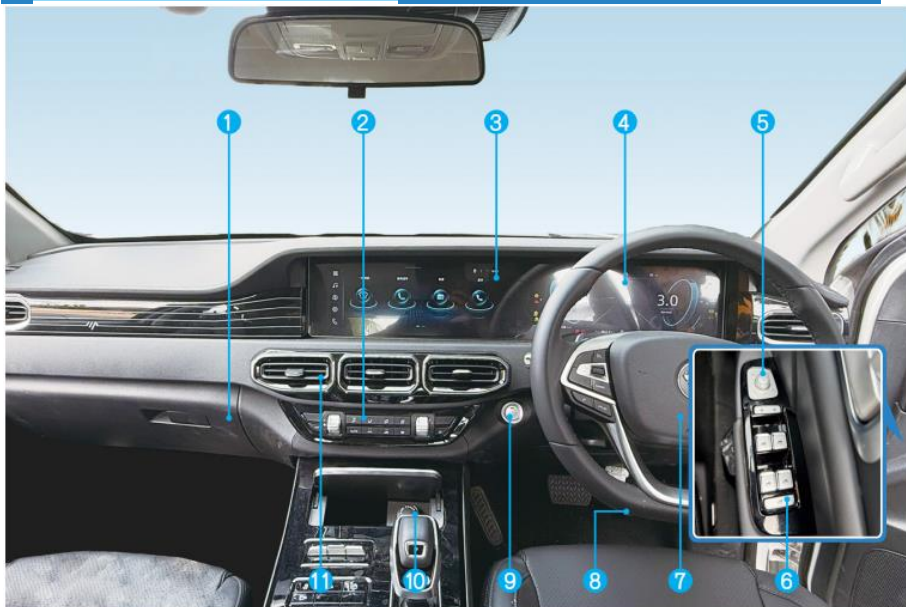

№ п.п	Наименование
1	Бардачок
2	Комбинированный переключатель
3	Мультимедийный дисплей
4	Комбинация приборов
5	Переключатель регулировки электрического зеркала заднего вида (некоторые модели)
6	Выключатель стеклоподъемника
7	Многофункциональный руль
8	Педаль акселератора
9	Запуск по одному нажатию кнопки
10	Прикуриватель
11	Решетка вентиляционного отверстия приборной панели

Приборы и световые индикаторы

Внешний вид комбинации приборов

Внешний вид комбинации приборов (модели в улучшенной комплектации с дизельным двигателем)

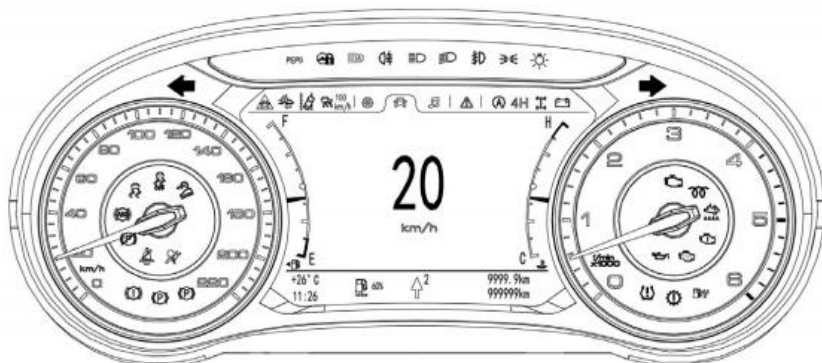

Внешний вид комбинации приборов (модели в стандартной комплектации с дизельным двигателем)

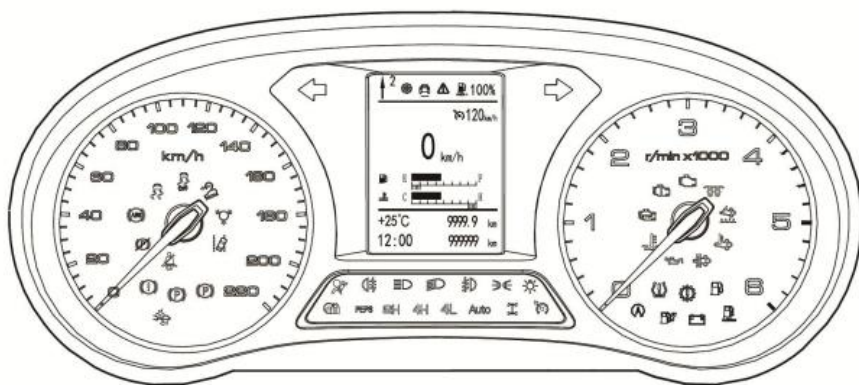

Внешний вид комбинации приборов (модели в улучшенной комплектации с бензиновым двигателем)

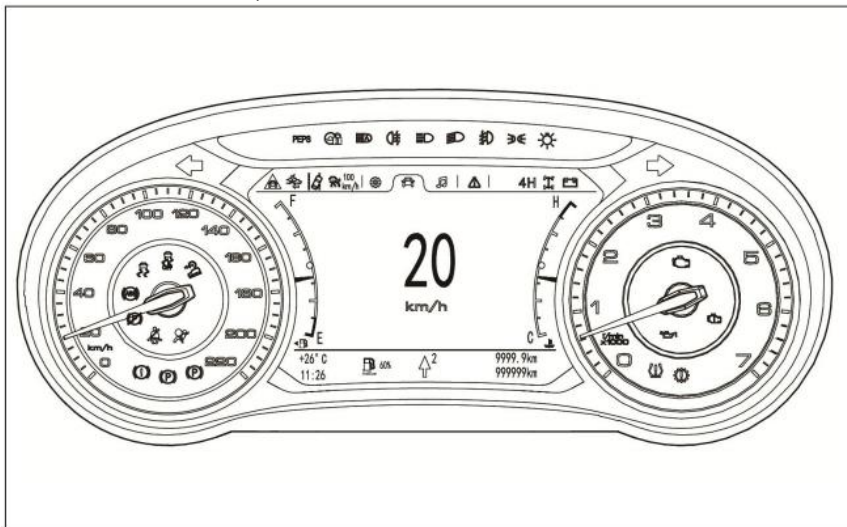

Внешний вид комбинации приборов (модели в стандартной комплектации с бензиновым двигателем)

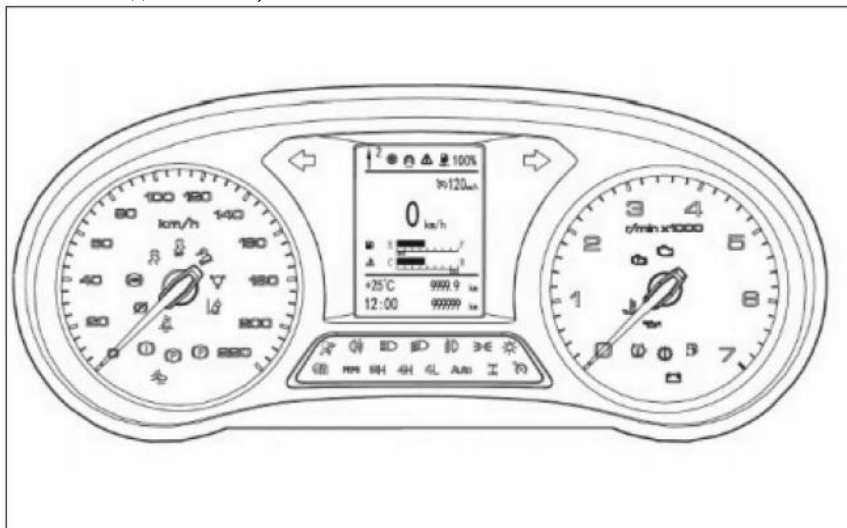

Дизельный (12,3-дюймовая модель)

Интерфейс приборов с научно-технической темой



Интерфейс приборов со классической темой

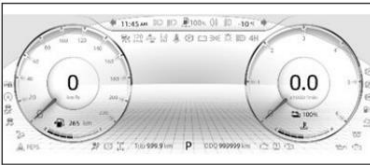

Интерфейс приборов со спортивной темой



Бензиновый (12,3-дюймовая модель)

Интерфейс приборов с научно-технической темой

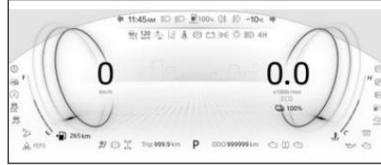

Интерфейс приборов со классической темой

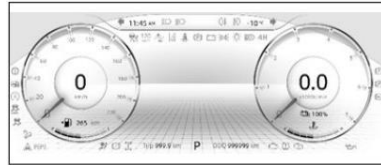

Интерфейс приборов со спортивной темой

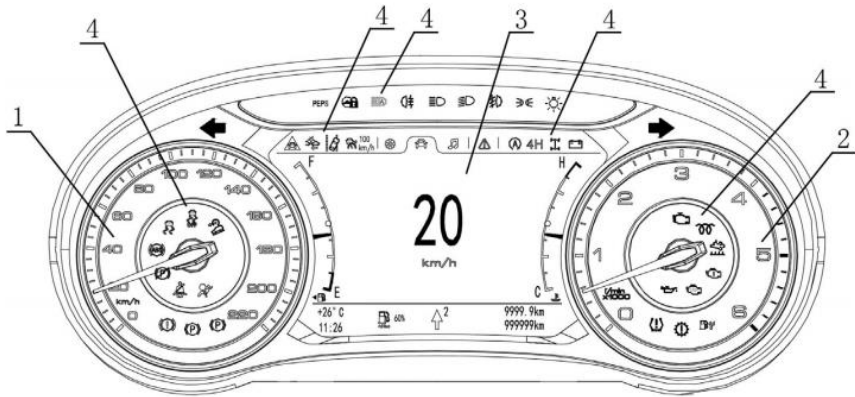

Приборная панель в сборе
Комбинация приборов (модели в улучшенной комплектации)

№ п.п	Наименование
1	Спидометр
2	Тахометр
3	Многофункциональный информационный дисплей
4	Световые индикаторы и сигнализаторы

Комбинация приборов (модели в стандартной комплектации)

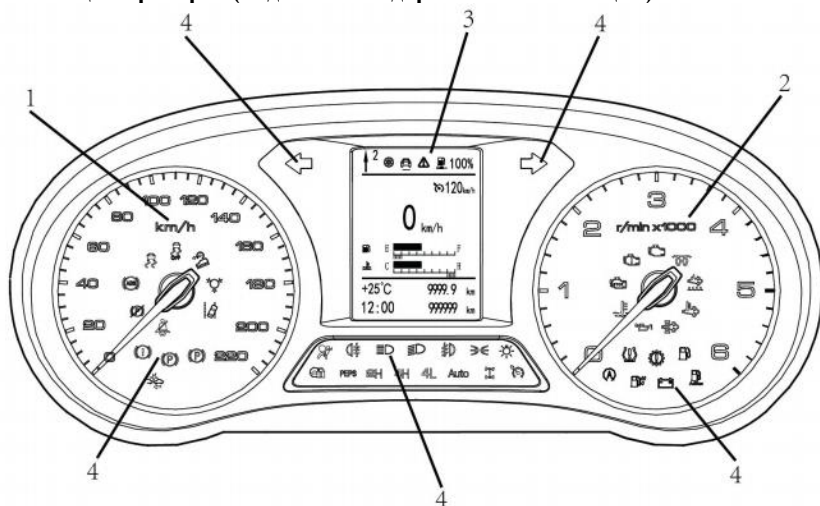

№ п.п	Наименование
1	Спидометр
2	Тахометр
3	Многофункциональный информационный дисплей
4	Световые индикаторы и сигнализаторы

Кнопки управления комбинацией приборов на рулевом колесе

На правой стороне рулевого колеса располагаются три кнопки, которые служат для управления отображением информации на комбинации приборов.



1. Кнопка «ВВЕРХ»

В интерфейсе отображения параметров вождения, мультимедийной информации или сообщений о неисправности нажмите кнопку «ВВЕРХ» для перехода вверх по страницам меню.

В интерфейсе настроек нажмите кнопку «ВВЕРХ» или «ВНИЗ» для входа в меню настроек.

2. Кнопка «ВНИЗ»

В интерфейсе отображения параметров вождения, мультимедийной информации или сообщений о неисправности нажмите кнопку «ВНИЗ» для перехода вниз по страницам меню.

В интерфейсе настроек нажмите кнопку «ВВЕРХ» или «ВНИЗ» для входа в меню настроек.

3. Кнопка «ОК»

Нажмите кнопку «ОК» для переключения между интерфейсами отображения настроек, параметров вождения, мультимедийной информации (только модели в улучшенной комплектации) и сообщений о неисправности. Нажмите кнопку «ОК» для подтверждения выбранного варианта.

Внимание

- В целях обеспечения безопасности вождения доступ к интерфейсу настроек во время движения автомобиля невозможен.

Спидометр

Спидометр показывает скорость движения автомобиля в километрах в час (км/ч), максимальное значение отображаемой скорости составляет 220 км/ч.

Модели в улучшенной комплектации

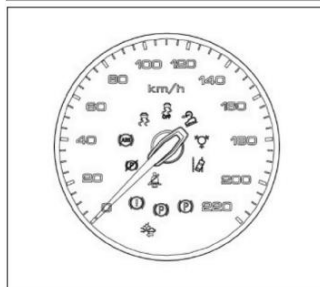
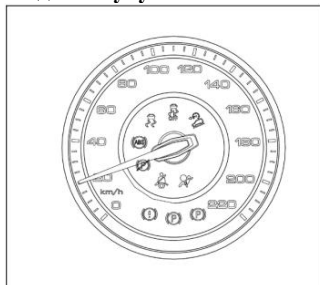

12,3-дюймовая модель (стандартные приборы)

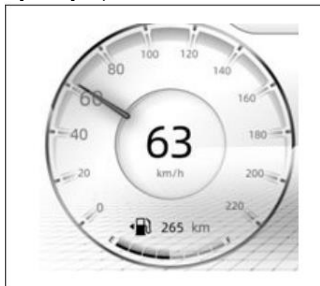

Тахометр

Тахометр показывает частоту вращения двигателя в минуту:

Дизельный двигатель

Диапазон отображения оборотов составляет (0-6000) об/мин,

Диапазон в красной зоне шкалы составляет (4000-6000) об/мин;

Бензиновый двигатель

Диапазон отображения оборотов составляет (0-7000) об/мин,

Диапазон в красной зоне шкалы составляет (6000-7000) об/мин;

Дизельные модели в улучшенной комплектации

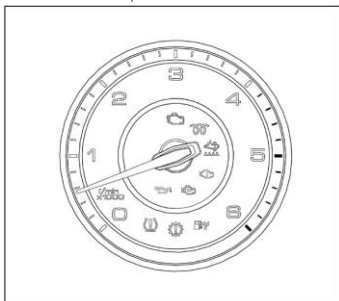

Дизельные модели в стандартной комплектации

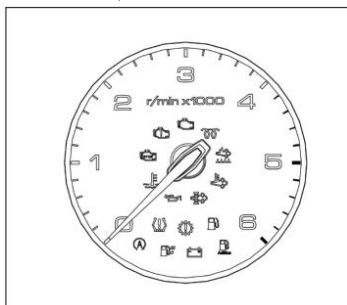

Бензиновые модели в стандартной комплектации

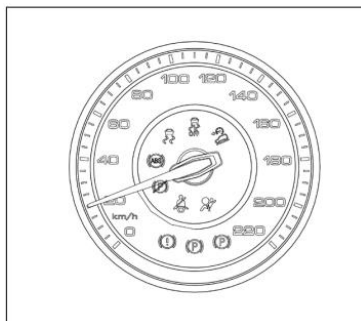

Дизельные модели 2022 (стандартные приборы)



Бензиновые модели 2022 (стандартные приборы)



⚠ Внимание

- Во избежание повреждения двигателя и его деталей во время движения следите за показаниями тахометра и не допускайте попадания стрелки тахометра в красную зону; при движении под уклон следите за тем, чтобы обороты двигателя не достигали красной опасной зоны.

Многофункциональный информационный дисплей
Модели в улучшенной комплектации

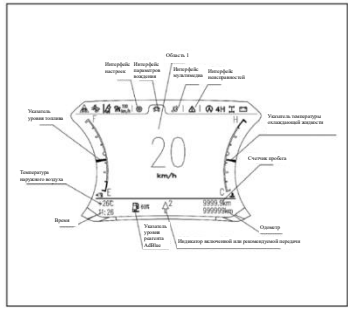

Модели в стандартной комплектации

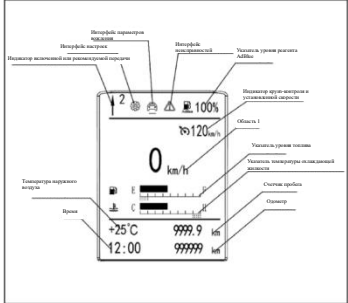

Указатель температуры воды
 1 Указатель температуры воды показывает температуру охлаждающей жидкости двигателя; отметка С обозначает низкую температуру, отметка Н - высокую температуру.
 2 Модели в улучшенной комплектации: когда температура охлаждающей жидкости двигателя становится

слишком высокой, индикатор переходит в красную зону.
 3 Модели в стандартной комплектации: когда температура охлаждающей жидкости двигателя становится слишком высокой, индикатор переходит в область аварийных сигналов с пунктирной линией под линией шкалы.
 Модели в улучшенной комплектации

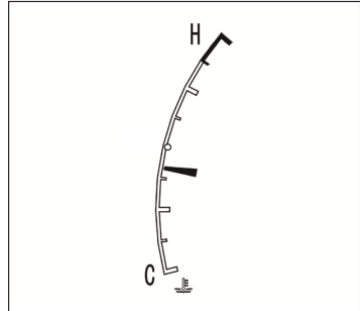

Модели в стандартной комплектации

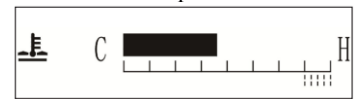

Модели 2022 (стандартные)

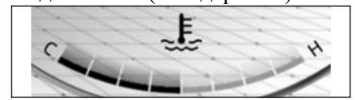

Указатель уровня топлива
 Указатель уровня топлива: показывает количество оставшегося топлива в топливном баке, отметка Е обозначает пустой бак, а отметка F - полный бак. Если количество топлива в топливном баке становится менее 1/8 от объема бака, стрелка переходит в красную зону шкалы. При этом следует своевременно заправить автомобиль топливом.

Модели в улучшенной комплектации

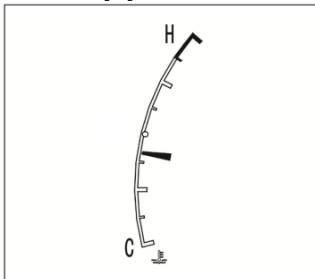

Модели в стандартной комплектации



Модели 2022 (стандартные)

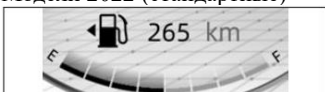

Часы и показания температуры наружного воздуха

1 Часы: если в автомобиле установлена аудиосистема, значение времени на комбинации приборов синхронизируется со значением времени на дисплее аудиосистемы, и установить его вручную нельзя. Если аудиосистема не установлена, время можно настроить вручную. Порядок настройки: нажимая кнопки «ВВЕРХ» или «ВНИЗ» на рулевом колесе, выберите пункт «Настройка времени», затем нажмите кнопку «ОК» для входа в режим настройки часов. Нажимая кнопки «ВВЕРХ» или «ВНИЗ», установите значение часов, затем нажмите кнопку «ОК» для перехода в режим настройки минут и установите значение минут аналогичным образом.

2 Указатель температуры наружного воздуха: показывает температуру воздуха снаружи автомобиля.



Одометр и счетчик пройденного пути

1 Одометр: показывает общий пробег автомобиля за время эксплуатации, диапазон показаний составляет 0-999 999 км.

2 Счетчик пройденного пути: показывает пробег автомобиля за определенный период времени, диапазон показаний составляет 0-9999,9 км. Для сброса показаний счетчика пройденного пути нажмите кнопку «ВВЕРХ» или «ВНИЗ» в интерфейсе настроек и выберите пункт «Сбросить значение пройденного пути», нажмите кнопку «ОК» для входа в меню настроек, нажимая кнопку «ВВЕРХ» или «ВНИЗ», выберите пункт «Вы уверены, что хотите сбросить значение пройденного пути?» и нажмите кнопку «ОК» для подтверждения действия.

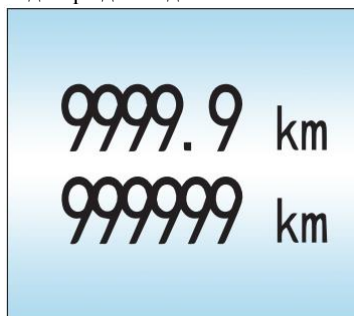

Указатель уровня реагента AdBlue (некоторые модели с дизельным двигателем)

1 Показывает количество оставшегося реагента AdBlue в процентах;
 2 Модели в улучшенной комплектации: когда уровень реагента AdBlue становится слишком низким, индикатор слева загорается желтым светом. Модели в стандартной комплектации: цвет индикатора уровня реагента AdBlue не изменяется.

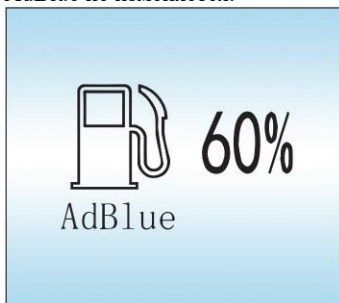

Индикатор рекомендуемой передачи

На моделях с механической коробкой передач индикатор отображает «направление» переключения и номер оптимальной передачи. Для обеспечения максимальной экономии топлива выполняйте переключения передач в соответствии с указаниями этого индикатора. Стрелка «вверх» указывает на необходимость переключения на повышенную передачу, а стрелка «вниз» - на пониженную, цифра рядом со стрелкой указывает рекомендуемую передачу.

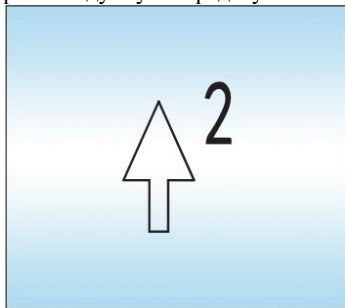

Индикатор передачи автоматической коробки переключения передач

На моделях с автоматической коробки переключения передач индикатор отображает P/R/N/D, а в режиме движения вперед - D/E/S/M1/M2/M3/M4/M5/M6/M7/M8.

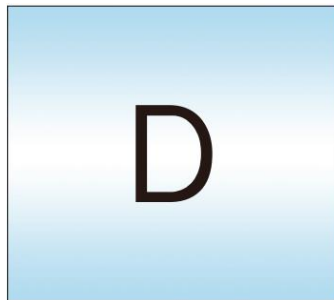

Меню настроек

1 Соответствующий значок на экране дисплея служит для вызова интерфейса настроек. При этом в области 1 ЖК-дисплея отображается информация о настройках системы.

2 Нажмите кнопку «ОК» на рулевом колесе для переключения между интерфейсами отображения настроек, параметров вождения, мультимедийной информации (только для моделей в улучшенной комплектации) и сообщений о неисправностях. Во время движения автомобиля переключиться на интерфейс настроек нельзя. После ввода в меню настроек, нажмите кнопку «ВВЕРХ» или «ВНИЗ» для выбора требуемого подменю, а затем нажмите кнопку «ОК» для подтверждения выбора.

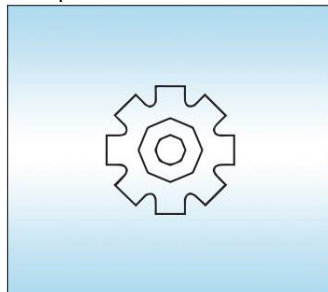

Интерфейс настроек

Модели в улучшенной комплектации

При необходимости пользователь может отрегулировать яркость подсветки, сбросить показания счетчика пройденного пути, просмотреть номер версии ПО, изменить единицы измерения (давление: кПа или бар; пробег: км), включить или отключить сигнализатор превышения скорости и установить значение скоростного предела для срабатывания сигнализации (кроме моделей с установленным ограничением скорости), установить системное время и часы (при отсутствии штатной аудиосистемы), настроить работу дверных замков (отпирание дверей вручную или автоматически при выключении двигателя, дистанционное опирание только двери водителя или всех дверей), а также выбрать язык интерфейса, назад.

Страница 1

Настройки яркости
Сброс показаний счетчика пройденного пути
Версия программного обеспечения
Настройка единицы измерения
Сигнализация о превышении скорости

Страница 2

Формат времени
Настройки времени
Настройки дверного замка
Настройки языка
Назад

Модели в стандартной комплектации

При необходимости пользователь может изменить единицы измерения пробега (км) и давления (кПа или бар), установить системное время и часы (при отсутствии штатной аудиосистемы), отрегулировать яркость подсветки, сбросить показания счетчика

пройденного пути, включить или отключить сигнализатор превышения скорости и установить значение скоростного предела для срабатывания сигнализации (кроме моделей с установленным ограничением скорости), настроить отпирание дверных замков при выключении двигателя (автоматически или вручную), настроить дистанционное опирание дверей (только дверь водителя или все двери), выбрать язык интерфейса и просмотреть номер версии ПО, выбрать назад.

Страница 1

▶ **Единица измерения расстояния**
Единица измерения давления
Формат времени
Настройки времени

Страница 2

▶ Настройки яркости
Сброс показаний счетчика пройденного пути
Сигнализация о превышении скорости
Настройки языка

Страница 3

▶ Настройки отпирания замков при выключении двигателя
Настройки дистанционного опирания дверей
Версия программного обеспечения
Назад

Меню параметров вождения

1 Соответствующий значок на экране дисплея служит для вызова интерфейса параметров вождения или событий. При этом в области 1 ЖК-дисплея отображается общая информация о рабочих параметрах автомобиля или событиях;

2 Нажмите кнопку «ОК» на рулевом колесе для переключения между интерфейсами отображения настроек, параметров вождения, мультимедийной информации (только для моделей в улучшенной комплектации) и сообщений о неисправностях. Когда автомобиль неподвижен, нажмите кнопку «ВВЕРХ» или «ВНИЗ» для переключения между соответствующими параметрами или событиями. Во время движения автомобиля переключиться на интерфейс настроек нельзя. Если автомобиль находится в движении и активно какое-либо событие, отображается только информация о событии, и переключение в режим отображения параметров невозможно.

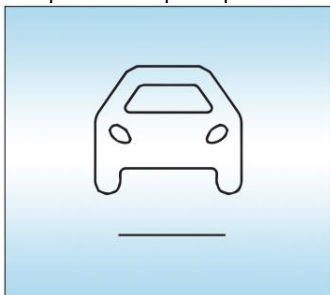

Интерфейс параметров вождения - цифровой указатель скорости автомобиля

Данный интерфейс отображается на дисплее по умолчанию и показывает текущую скорость движения автомобиля. Нажмите кнопку «ВВЕРХ» или «ВНИЗ» для переключения на другие параметры.

Модели в улучшенной комплектации



Модели в стандартной комплектации



Интерфейс параметров вождения - общая информация о движении

Модели в улучшенной комплектации

На экране общей информации об условиях движения одновременно отображаются следующие четыре параметра: мгновенный расход топлива, средний расход топлива, напряжение аккумуляторной батареи и запас хода. Эти четыре информации отображаются в одном интерфейсе.



Модели в стандартной комплектации

На экране общей информации об условиях движения могут отображаться следующие семь параметров: время вождения автомобиля, время работы двигателя, средний расход топлива, мгновенный расход топлива, средняя скорость автомобиля, запас хода и напряжение аккумуляторной батареи. Эти семь параметров отображаются последовательно в разных интерфейсах

при нажатии кнопок «ВВЕРХ» и «ВНИЗ».

Напряжение в бортовой сети
Показывает текущее напряжение в бортовой сети автомобиля.

Напряжение
12.5 V

Мгновенный расход топлива
Показывает текущий мгновенный расход топлива во время движения автомобиля.

Мгновенный расход топлива

7.8L/100km

Средний расход топлива
Показывает средний расход топлива за время одной поездки на автомобиле. Данное значение отображается только в справочных целях.

Средний расход топлива

7.8L/100km

Средняя скорость автомобиля
Показывает среднюю скорость движения автомобиля за время одной поездки. Данное значение отображается только в справочных целях.

Средняя скорость

50.0 km/h

Запас хода

Запас хода отражает изменение прогнозируемого пробега автомобиля на остатке топлива в зависимости от дорожных условий и манеры вождения водителя. В зависимости от текущих условий запас хода может отличаться от фактической величины остаточного пробега автомобиля.

Запас хода

100km

Время вождения автомобиля (для моделей в стандартной комплектации)
Суммарное время движения автомобиля.

Время в пути

11h50min

Время работы двигателя (для моделей в стандартной комплектации)

Суммарное время работы двигателя автомобиля.

Время работы двигателя

1h50min

Интерфейс параметров вождения после запуска (только для моделей в улучшенной комплектации)

1 При переключении на этот интерфейс на экране отображается информация о параметрах автомобиля с момента последнего включения зажигания (она удаляется после выключения двигателя).

2 Нажмите и удерживайте кнопку «ОК» для сброса всех значений и удаления информации после запуска.



Пробег с момента запуска

Показывает пройденное автомобилем расстояние с момента последнего включения зажигания.

Средний расход топлива с момента запуска

Показывает средний расход топлива с момента последнего включения зажигания.

Время работы двигателя после запуска

Показывает время работы двигателя с момента последнего включения зажигания.

Средняя скорость автомобиля А, соответствующая времени работы двигателя после запуска

Показывает среднюю скорость движения автомобиля, соответствующую времени работы двигателя с момента последнего включения зажигания.

Время вождения автомобиля после запуска

Показывает время вождения автомобиля с момента последнего включения зажигания.

Средняя скорость автомобиля В, соответствующая времени вождения автомобиля после запуска

Показывает среднюю скорость движения автомобиля, соответствующую времени вождения автомобиля с момента последнего включения зажигания.

Интерфейс параметров вождения после сброса показаний (только для моделей в улучшенной комплектации)

1 При переключении на этот интерфейс на экране отображается информация о параметрах автомобиля с момента последнего сброса показаний счетчика пройденного пути.

2 Нажмите и удерживайте кнопку «ОК» для удаления всех значений и информации после сброса показаний.



Пробег после сброса показаний

Показывает пробег автомобиля с момента последнего сброса показаний и соответствует отображаемому значению счетчика пройденного пути.

Средний расход топлива после сброса показаний

Показывает средний расход топлива с момента последнего сброса показаний счетчика пройденного пути.

Время работы двигателя после сброса показаний

Показывает время работы двигателя с момента последнего сброса показаний счетчика пройденного пути.

Средняя скорость автомобиля А, соответствующая времени работы двигателя после сброса показаний

Показывает среднюю скорость движения автомобиля, соответствующую времени работы двигателя с момента последнего сброса показаний счетчика пройденного пути.

Время вождения автомобиля после сброса показаний

Показывает время вождения автомобиля с момента последнего

сброса показаний счетчика пройденного пути.

Средняя скорость автомобиля В, соответствующая времени вождения автомобиля после сброса показаний

Показывает среднюю скорость движения автомобиля, соответствующую времени вождения автомобиля с момента последнего сброса показаний счетчика пройденного пути.

Интерфейс отображения информации системы TPMS

Если на автомобиле установлена система контроля давления в шинах (TPMS), при переключении на этот интерфейс отображается информация о состоянии шин.

Модели в улучшенной комплектации

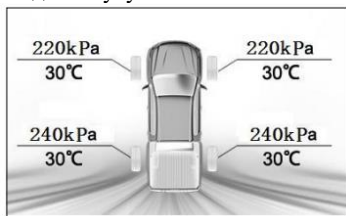

Модели в стандартной комплектации

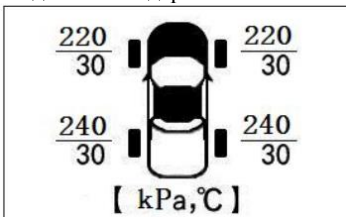

Меню мультимедиа (только для моделей в улучшенной комплектации)

1 Если на автомобиле установлена мультимедийная система, на дисплее комбинации приборов может отображаться некоторая информация о работе этой системы.

2 Нажмите кнопку «ОК» на рулевом колесе для переключения между интерфейсами отображения настроек,

параметров вождения, мультимедийной информации (только для моделей в улучшенной комплектации) и сообщений о неисправностях. Во время движения автомобиля переключиться на интерфейс настроек нельзя.

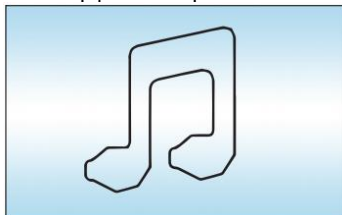

Интерфейс радиоприемника (только для моделей в улучшенной комплектации)

Отображается текущий радиочастотный диапазон и частота принимаемой радиостанции.



Воспроизведение композиций (только для моделей в улучшенной комплектации)

Отображается значок, длительность воспроизведения, общая продолжительность и индикатор хода воспроизведения текущей композиции, сохраненной на локальном носителе аудиосистемы.



Воспроизведение через Bluetooth (только для моделей в улучшенной комплектации)

Отображается значок текущей композиции, воспроизводимой с подключенного Bluetooth-устройства.



Интерфейс сообщений о неисправностях

1 Соответствующий значок на экране дисплея служит для вызова интерфейса сообщений о неисправностях.

2 При активации сообщения о неисправности на экране отображается окно с соответствующим предупреждением. Нажатием кнопки «ОК» на рулевом колесе можно временно скрыть окно с сообщением. Сообщение о неисправности автоматически отобразится снова при следующем включении зажигания.

3 Нажмите кнопку «ОК» на рулевом колесе для переключения между интерфейсами отображения настроек, параметров вождения, мультимедийной информации (только для моделей в улучшенной комплектации) и сообщений о неисправностях. Во время движения автомобиля переключиться на интерфейс настроек нельзя. В интерфейсе сообщений о неисправностях нажимайте кнопку «ВВЕРХ» или «ВНИЗ» на рулевом колесе для переключения между страницами с информацией о неисправностях.



В данном интерфейсе отображаются только некоторые сообщения о текущих неисправностях автомобиля, главным образом те, для которых на комбинации приборов не предусмотрены соответствующие сигнализаторы. Включение светового сигнализатора, даже при отсутствии сообщения о неисправности в данном интерфейсе, свидетельствует о наличии неисправности в автомобиле. Обратитесь к разделу «Световые индикаторы и сигнализаторы».

Модели в улучшенной комплектации

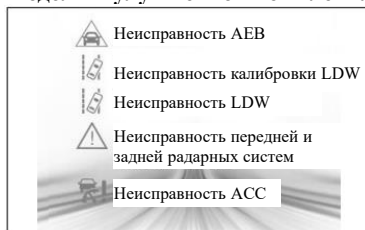

Модели в стандартной комплектации

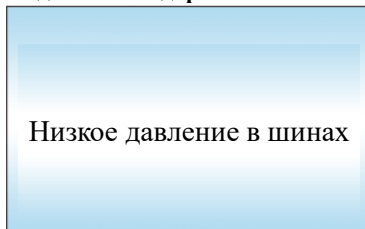

Предупреждающие сообщения и рекомендации

Предупреждения о событиях или действиях включают в себя следующие сообщения:

- Сообщения системы предупреждения столкновений: Поддерживайте безопасную дистанцию;

Нажмите педаль тормоза.

- Предупреждающая индикация парковочного радара.
- Предупреждения системы контроля «слепых» зон:

Обнаружен перестраивающийся автомобиль. Соблюдайте осторожность. Будьте осторожны при открывании дверей.

Соблюдайте осторожность при движении задним ходом.

Система BSD отключена.

- Предупреждающая индикация открытой двери.
- Предупреждения системы контроля давления в шинах:

Инициализация системы TPMS;

Инициализация системы TPMS успешно завершена;

Инициализация системы TPMS не выполнена;

Быстрое падение давления в шине. Выполните ремонт как можно скорее.

- Сообщение ограничителя скорости:

Превышение скорости. Снизьте скорость.

- Сообщение системы контроля усталости водителя: Остановите автомобиль для отдыха.
- Сообщения системы бесключевого доступа и запуска двигателя:

Низкий уровень заряда батареи ключа;

Ключ не обнаружен;

Нажмите педаль сцепления для запуска двигателя;

Нажмите педаль тормоза для запуска двигателя;

Переключитесь на передачу Р или N для запуска двигателя;

Переключитесь на нейтральную передачу для запуска двигателя;

Приложите ключ к запасной антенне;

Переключитесь на передачу Р для выключения двигателя;

Переключитесь на нейтральную передачу для выключения двигателя;

Питание не отключено. Отключите питание!

Габаритные огни не выключены. Выключите габаритные огни!

- Уклон слишком крутой. Будьте осторожны (при наличии системы EPB).
- Нажмите педаль тормоза для переключения передачи (автомобиль с автоматической коробкой передач).
- Не переключайтесь в положение Р во время движения (автомобиль с автоматической коробкой передач).
- Переключение передач невозможно. Коробка передач переведена в аварийный режим (автомобиль с автоматической коробкой передач).
- Рычаг селектора находится в положении N (автомобиль с автоматической коробкой передач).
- Сбой стояночной блокировки в положении Р (автомобиль с автоматической коробкой передач).
- Рычаг селектора находится в положении Р (автомобиль с автоматической коробкой передач).

Принудительное переключение передач не выполнено (автомобиль с автоматической коробкой передач).

- Включена передача в трансмиссии (автомобиль с автоматической коробкой передач).
- Запуск АЕВ (автомобиль с системой автоматического экстренного торможения).
- Функция АЕВ отключена (автомобиль с системой автоматического экстренного торможения).
- АСС-обгон водителя (автомобиль с адаптивным круиз-контролем).
- АСС переходит в режим ожидания (автомобиль с адаптивным круиз-контролем).
- Сообщения функции регенерации сажевого фильтра:

Требуется регенерация сажевого фильтра. Обратитесь к руководству по эксплуатации.

Выполняется регенерация сажевого фильтра.

- Не пристегнут ремень безопасности водителя.
- Не пристегнут ремень безопасности переднего пассажира.
- Не пристегнут задний левый ремень безопасности.
- Не пристегнут задний средний ремень безопасности.
- Не пристегнут задний правый ремень безопасности.
- Фары выключаются через 30/60/90 с.

1 В случае появления предупреждающего сообщения примите соответствующие меры для устранения неисправности, чтобы не допустить нарушения работы двигателя или безопасности движения. Когда активно сообщение о событии, переключиться на другие интерфейсы во время движения автомобиля невозможно.

2 Когда автомобиль неподвижен, пользователь может переключаться между окном с предупреждающим сообщением (в пределах интерфейса параметров вождения) и экранами с параметрами вождения (порядок переключения: предупреждающее сообщение - обычный интерфейс параметров вождения). Также возможно переключение между интерфейсами настроек, мультимедиа и сообщений о неисправностях.

3 За более подробными сведениями о работе вышеупомянутых функций обратитесь к соответствующему описанию системы предупреждения фронтального столкновения, системы предупреждения о выходе из полосы движения, системы контроля «слепых» зон и системы управления двигателем.

Предупреждение о превышении скорости

В случае обязательного требования законодательством страны-импортера, на дисплее отображается предупреждающее сообщение о превышении скорости и звучит предупреждающий звуковой сигнал, если скорость автомобиля превышает установленный скоростной предел. Предупреждение может подаваться несколько раз в течение одного цикла зажигания при соблюдении условий для активации функции. Данная функция является обязательной для стран-импортеров, в которых действуют законодательные требования в отношении сигнализации о превышении скорости. Для стран с более лояльным законодательством данная функция по умолчанию отключена, и с помощью настроек можно включить или отключить сигнализатор превышения скорости и установить значение скоростного предела для срабатывания сигнализации.

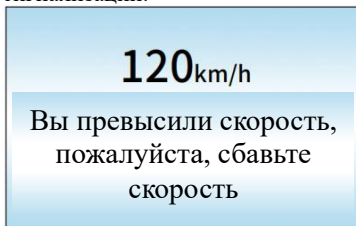

Предупреждающая индикация парковочного радара

При активации парковочного радара на экране дисплея отображается ряд сегментных индикаторов для передних и задних парковочных датчиков. Чем ближе препятствие находится к автомобилю, тем меньше число сегментов на индикаторе. Работа индикаторов сопровождается подачей звуковых сигналов разной частоты. Кроме того, на экране отображается минимальное расстояние от переднего и

заднего радаров до препятствия. Если автомобиль не оборудован передним парковочным радаром, функция сигнализации для него не работает.

Модели в улучшенной комплектации

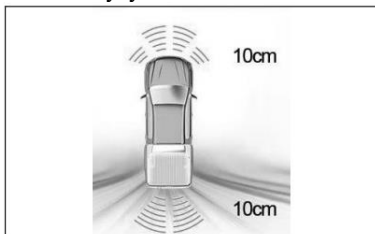

Модели в стандартной комплектации



Предупреждающая индикация открытой двери

Предупреждающая индикация открытой двери отображается, когда открыта любая из дверей автомобиля (включая капот двигателя); если во время движения автомобиля открывается любая из дверей автомобиля, индикация отображается на дисплее и некоторое время звучит предупреждающий сигнал.

Модели в улучшенной комплектации

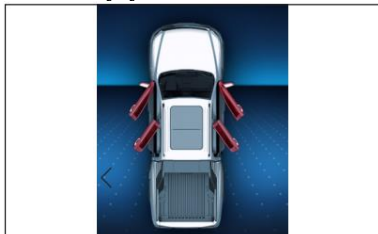

Модели в стандартной комплектации



Сообщение об усталости водителя

Для предотвращения вождения автомобиля в состоянии усталости на дисплее отображается сообщение «Сделайте перерыв» и подается предупреждающий звуковой сигнал, когда суммарное время работы двигателя достигает 4 часов.



Модели в улучшенной комплектации

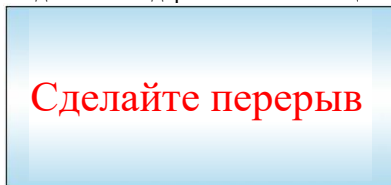

Модели в стандартной комплектации

















Световые индикаторы и сигнализаторы



№ п.п	Иконка	Описание
1		Индикатор включения указателей левого поворота: этот индикатор мигает при включении указателей левого поворота. При включении аварийной световой сигнализации одновременно мигают левые и правые указатели поворота. Работа аварийной сигнализации сопровождается подачей предупреждающего звукового сигнала.
2		Индикатор включения указателей правого поворота: этот индикатор мигает при включении указателей правого поворота. При включении аварийной световой сигнализации одновременно мигают левые и правые указатели поворота. Работа аварийной сигнализации сопровождается подачей предупреждающего звукового сигнала.
3		Индикатор включения дальнего света фар: этот индикатор загорается при включении дальнего света фар.
4		Индикатор включения ближнего света фар: этот индикатор загорается при включении ближнего света фар.
5		Индикатор включения габаритных огней: этот индикатор загорается при включении габаритных огней автомобиля.
6		Индикатор включения передних противотуманных фар: этот индикатор загорается при включении передних противотуманных фар.
7		Индикатор включения задних противотуманных фонарей: этот индикатор загорается при включении задних противотуманных фонарей.
8		Индикатор включения главного выключателя освещения: этот индикатор загорается при включении главного выключателя освещения.
9		<p>Сигнализатор неисправности тормозной системы: при включении зажигания этот сигнализатор загорается для самопроверки. Если в системе не обнаружены неисправности, сигнализатор автоматически гаснет. В случае низкого уровня тормозной жидкости или неисправности функции EBD этот сигнализатор загорается и горит непрерывно.</p> <div style="background-color: yellow; border: 1px solid black; padding: 5px; margin: 5px 0;"> <p style="text-align: center;">⚠ Внимание</p> </div> <ul style="list-style-type: none"> Если сигнализатор загорается во время движения автомобиля, это указывает на неисправность тормозной системы. Следует доставить автомобиль в авторизованный сервисный центр Foton для проверки и ремонта.
10		<p>Сигнализатор неисправности системы подушек безопасности: если автомобиль оборудован системой подушек безопасности, при включении зажигания этот сигнализатор загорается для самопроверки. Если в системе не обнаружены неисправности, сигнализатор автоматически гаснет. В случае возникновения неисправности этот сигнализатор загорается и горит непрерывно. Как можно скорее доставьте автомобиль в авторизованный сервисный центр Foton для проверки и ремонта.</p> <p>Если сигнализатор загорается во время движения автомобиля, это указывает на неисправность системы подушек безопасности. Как можно скорее проверьте систему.</p>
11		Сигнализатор неисправности системы ABS: если автомобиль оборудован системой ABS, при включении зажигания этот сигнализатор загорается для самопроверки. Если в системе не обнаружены неисправности, сигнализатор автоматически гаснет. В случае возникновения неисправности этот

№ п.п	Иконка	Описание
		<p>сигнализатор загорается и горит непрерывно. Как можно скорее доставьте автомобиль в авторизованный сервисный центр Foton для проверки и ремонта. Если сигнализатор загорается во время движения автомобиля, это указывает на неисправность системы ABS. Если при этом не горит сигнализатор неисправности тормозной системы, тормозная система автомобиля остается работоспособной (без функции ABS). Как можно скорее доставьте автомобиль в авторизованный сервисный центр Foton для проверки и ремонта.</p>
12		<p>Сигнализатор высокой температуры охлаждающей жидкости: это сигнализатор загорается при высокой температуре охлаждающей жидкости. В этом случае необходимо уменьшить нагрузку на двигатель или остановить автомобиль, чтобы не допустить повреждения двигателя.</p>
13		<p>Сигнализатор пристегнутого ремня безопасности: этот сигнализатор загорается, если не пристегнут ремень безопасности водителя или переднего пассажира (только на некоторых моделях автомобилей). Если ремень безопасности не пристегнут во время движения автомобиля, сигнализатор начинает мигать, и одновременно подается предупреждающий звуковой сигнал.</p>
14		<p>Сигнализатор низкого уровня топлива (желтый): этот сигнализатор загорается, когда уровень топлива в топливном баке становится слишком низким, для напоминания водителю о необходимости заправить автомобиль.</p>
15		<p>Сигнализатор неисправности системы снижения выбросов двигателя (индикатор OBD): этот сигнализатор загорается при включении зажигания. Если после самопроверки и запуска двигателя в системе не обнаружены неисправности, сигнализатор автоматически гаснет. В случае возникновения неисправности этот сигнализатор загорается и горит непрерывно. Как можно скорее доставьте автомобиль в авторизованный сервисный центр Foton для проверки и ремонта.</p> <p>Если этот сигнализатор загорается во время движения автомобиля, это указывает на неисправность системы снижения выбросов двигателя. Как можно скорее доставьте автомобиль в авторизованный сервисный центр Foton для проверки и ремонта.</p>
16		<p>Сигнализатор неисправности системы зарядки: при включении зажигания этот сигнализатор загорается. Если после запуска двигателя в системе не обнаружены неисправности, сигнализатор автоматически гаснет. В случае возникновения неисправности этот сигнализатор загорается и горит непрерывно. Как можно скорее доставьте автомобиль в авторизованный сервисный центр Foton для проверки и ремонта.</p> <p>Если сигнализатор неисправности системы зарядки загорается во время движения автомобиля, выключите все лишнее электрическое оборудование и как можно скорее доставьте автомобиль в авторизованный сервисный центр Foton для проверки и ремонта.</p>
17		<p>Сигнализатор низкого давления моторного масла: этот сигнализатор загорается при включении зажигания. Если после запуска двигателя в системе не обнаружены неисправности, сигнализатор автоматически гаснет. В случае аварийного снижения давления моторного масла этот сигнализатор загорается и звучит предупреждающий сигнал.</p> <p>Если сигнализатор низкого давления масла загорается во время движения автомобиля, это указывает на неисправность двигателя. Остановите автомобиль, выключите двигатель и проверьте уровень моторного масла.</p> <div style="background-color: yellow; padding: 5px; margin-top: 10px;"> <p style="text-align: center;">ⓘ Внимание</p> <ul style="list-style-type: none"> ● Если загорается сигнализатор низкого давления масла, это указывает на ненадлежащее давления масла в двигателе. Не продолжайте движение на автомобиле, пока не восстановится </div>

№ п.п	Иконка	Описание
		нормальное давление масла. Как можно скорее устраните причину неисправности.
18		Главный сигнализатор неисправности двигателя (индикатор SVS): при включении зажигания этот сигнализатор загорается для самопроверки. Если неисправности не обнаружены, сигнализатор автоматически гаснет. Если этот сигнализатор загорается во время движения автомобиля, это указывает на неисправность двигателя. Как можно скорее доставьте автомобиль в авторизованный сервисный центр Foton для проверки и ремонта.
19		Сигнализатор системы PEPS: при включении зажигания этот сигнализатор загорается для самопроверки, если неисправности не обнаружены, сигнализатор автоматически гаснет; сигнализатор загорается при возникновении неисправности в системе PEPS.
20		Сигнализатор неисправности электронной блокировки рулевой колонки: при включении зажигания этот сигнализатор загорается для самопроверки, если неисправности не обнаружены, сигнализатор автоматически гаснет; сигнализатор загорается в случае неисправности электронной блокировки рулевой колонки.
21		Сигнализатор низкого разрежения в вакуумной системе: в случае низкого разрежения проверьте герметичность вакуумной системы. Двигаясь с небольшой скоростью, доставьте автомобиль в авторизованный сервисный центр Foton для проверки и ремонта. Кроме того, частые нажатия педали тормоза во время движения на затяжном спуске также могут привести к падению разрежения и включению сигнализатора. Соблюдайте осторожность во время движения.
22		Сигнализатор наличия воды в топливном фильтре: сигнализатор наличия воды в топливном фильтре загорается, когда в топливном фильтре накапливается большое количество воды. Незамедлительно слейте воду из топливного фильтра.
23		Сигнализатор предпускового подогрева дизельного двигателя: перед запуском двигателя включите зажигание и дождитесь, когда сигнализатор предпускового подогрева погаснет.
24		Сигнализатор остановки дизельного двигателя: при включении зажигания этот сигнализатор загорается для самопроверки. Если неисправности не обнаружены, сигнализатор автоматически гаснет. Если двигатель автомобиля серьезно неисправен, этот сигнализатор загорается и горит непрерывно. В этом случае при запуске двигателя также включается предупреждающий звуковой сигнал. Незамедлительно доставьте автомобиль в авторизованный сервисный центр Foton для проверки и ремонта.
25		Сигнализатор системы ESP: если автомобиль оборудован системой ESP, при включении зажигания этот сигнализатор загорается для самопроверки и через несколько секунд гаснет, указывая на исправную работу системы. Если этот сигнализатор мигает во время движения автомобиля, это указывает на срабатывание системы ESP; если сигнализатор горит непрерывно, это свидетельствует о неисправности системы ESP.
26		Индикатор отключения системы ESP: если автомобиль оборудован системой ESP, при включении зажигания этот сигнализатор загорается для самопроверки и через несколько секунд гаснет, указывая на исправную работу системы. Если во время движения автомобиля водитель нажимает выключатель отключения системы ESP, этот индикатор загорается, указывая на отключение системы. Система ESP возобновляет работу после повторного нажатия выключателя водителем. Кроме того, если выключатель удерживается нажатым длительное время, индикатор расценивает это как неправильное срабатывание и не изменяет своего состояния.

№ п.п	Иконка	Описание
27		<p>Индикатор системы контроля скорости на спуске (HDC): если автомобиль оборудован системой HDC, при включении зажигания этот индикатор загорается желтым светом для самопроверки. Индикатор автоматически гаснет, если во время самопроверки в системе не обнаружены неисправности, или горит непрерывно в случае обнаружения неисправности. Постоянное свечение индикатора зеленым светом указывает на включение функции удержания при начале движения на уклоне, а его мигание зеленым светом - на работу данной функции (см. описание функции удержания при начале движения на уклоне).</p>
28		<p>Индикатор включения режима полного привода (4H): если автомобиль оборудован системой полного привода, при включении зажигания этот индикатор загорается для самопроверки. Постоянное свечение этого индикатора указывает на включение режима полного привода (4H), мигание индикатора указывает на переключение раздаточной коробки в режим 4H, а при отключении полного привода (4H) индикатор гаснет.</p>
29		<p>Индикатор включения понижающей передачи в режиме полного привода (4L): если автомобиль оборудован системой полного привода, при включении зажигания этот индикатор загорается для самопроверки. Постоянное свечение этого индикатора указывает на включение понижающей передачи в режиме полного привода (4L), мигание индикатора указывает на переключение раздаточной коробки в режим 4L, а при выключении понижающей передачи индикатор гаснет.</p> <div style="border: 1px solid black; background-color: yellow; padding: 5px; margin-top: 10px;"> <p style="text-align: center;">⚠ Внимание</p> <ul style="list-style-type: none"> ● В режиме 4L система ESP поддерживает работу только функции ABS, а сигнализатор системы ESP горит непрерывно, что является нормальным показателем. </div>
30		<p>Индикатор включения режима заднего привода (2H): если автомобиль оборудован системой полного привода, при включении зажигания этот индикатор загорается для самопроверки. Постоянное свечение этого индикатора указывает на включение режима заднего привода (2H), мигание индикатора указывает на переключение раздаточной коробки в режим 2H, а при выключении данного режима индикатор гаснет.</p>
31		<p>Индикатор неисправности системы полного привода: если автомобиль оборудован системой полного привода, при включении зажигания этот индикатор загорается для самопроверки. После завершения самопроверки индикатор автоматически гаснет при отсутствии неисправностей, или продолжает гореть в случае обнаружения неисправности. Постоянное свечение индикатора указывает на наличие типичной неисправности, мигание индикатора указывает на серьезную неисправность, а его выключение – на отсутствие неисправностей.</p>
32		<p>Индикатор включения интеллектуального режима полного привода: если автомобиль оборудован интеллектуальной системой полного привода, при включении зажигания этот индикатор загорается для самопроверки. Постоянное свечение индикатора указывает на включение автоматического режима (AUTO), мигание индикатора указывает на переключение в режим AUTO, а при выключении данного режима индикатор гаснет.</p>
33		<p>Сигнализатор системы TPMS: если автомобиль оборудован системой TPMS, при включении зажигания этот сигнализатор загорается для самопроверки и через несколько секунд гаснет, указывая на исправную работу системы. Сигнализатор загорается при недостаточном давлении в шине и мигает при резком падении давления или отсутствии сигналов</p>

№ п.п	Иконка	Описание
		от датчика системы TPMS. В этом случае незамедлительно остановите автомобиль и выполните соответствующие проверки.
34		Сигнализатор неисправности коробки передач: если автомобиль оборудован автоматической коробкой передач, при включении зажигания этот индикатор загорается для самопроверки. После самопроверки сигнализатор гаснет при отсутствии неисправностей в коробке передач или продолжает гореть в случае обнаружения неисправности.
35		Сигнализатор неисправности системы доочистки отработавших газов: на некоторых моделях автомобилей, оборудованных дизельными двигателями, при включении зажигания этот сигнализатор загорается для самопроверки, после чего гаснет, если в системе не обнаружены неисправности. В случае низкого уровня реагента AdBlue, его плохого качества или повышенного расхода, нарушения работы системы впрыска реагента или превышения допустимых выбросов двигателя этот сигнализатор горит непрерывно или мигает и одновременно звучит предупреждающий сигнал. Следует принять надлежащие меры в соответствии с отображаемыми на экране рекомендациями.
36		Сигнализатор предупреждения о фронтальном столкновении (улучшенная комбинация приборов): если автомобиль оборудован системой предупреждения о фронтальном столкновении, при включении зажигания этот сигнализатор загорается для самопроверки и затем гаснет, указывая на исправную работу системы. Сигнализатор загорается зеленым светом при активации системы, мигает красным светом при подаче предупреждения о возможном столкновении или горит желтым светом в случае неисправности системы.
37		Сигнализатор системы предупреждения о выходе из полосы движения (улучшенная комбинация приборов) : если автомобиль оборудован системой предупреждения о выходе за границы полосы движения, этот сигнализатор горит зеленым светом, когда система находится в рабочем режиме, или загорается желтым светом в случае неисправности системы.
38		Индикатор состояния обнаружения линий дорожной разметки (улучшенная комбинация приборов): если автомобиль оборудован системой предупреждения о выходе за границы полосы движения, и данная система включена, но не активирована, обнаруженные линии дорожной разметки отображаются зеленым светом, а не обнаруженные отображаются прозрачными.
39		Сигнализатор выхода из полосы движения в правую сторону (улучшенная комбинация приборов): если автомобиль оборудован системой предупреждения о выходе за границы полосы движения, этот сигнализатор мигает желтым светом, когда автомобиль отклоняется от текущей полосы движения в правую сторону и пересекает линию дорожной разметки.
40		Сигнализатор выхода из полосы движения в левую сторону (улучшенная комбинация приборов): если автомобиль оборудован системой предупреждения о выходе за границы полосы движения, этот сигнализатор мигает желтым светом, когда автомобиль отклоняется от текущей полосы движения в левую сторону и пересекает линию дорожной разметки.

№ п.п	Иконка	Описание
41		<p>Сигнализатор низкого уровня реагента AdBlue (желтый): на некоторых моделях автомобилей, оборудованных дизельными двигателями, при включении зажигания этот сигнализатор загорается для самопроверки, после чего гаснет, если в системе не обнаружены неисправности. Этот индикатор загорается при низком уровне реагента AdBlue.</p>
42		<p>Индикатор включения круиз-контроля и установки крейсерской скорости (модели в улучшенной комплектации): если автомобиль оборудован системой круиз-контроля, при включении круиз-контроля этот индикатор загорается на дисплее зеленым светом, а вместо показаний цифрового спидометра отображается значение установленной крейсерской скорости. Когда система круиз-контроля находится в режиме ожидания, этот индикатор горит белым светом. Текущее значение установленной крейсерской скорости отображается с правой стороны от индикатора. При установке крейсерской скорости некоторые значения на дисплее могут пропускаться.</p>
43		<p>Индикатор включения круиз-контроля и установки крейсерской скорости (модели в стандартной комплектации): на автомобилях, оборудованных системой круиз-контроля, при активировании данной функции одновременно загораются зеленый индикатор на приборном щитке и белый индикатор на ЖК-дисплее, а показаний цифрового спидометра отображается значение установленной крейсерской скорости. В режиме ожидания круиз-контроля горит только белый индикатор. Текущее значение установленной крейсерской скорости отображается с правой стороны от белого индикатора. При установке крейсерской скорости некоторые значения на дисплее могут пропускаться.</p>
44		<p>Индикатор включения ограничителя скорости и установки скоростного ограничения (модели в улучшенной комплектации): на автомобилях, оснащенных функцией регулируемого ограничения скорости, этот индикатор отображается на ЖК-дисплее зеленым цветом при активации ограничителя скорости, или отображается серым цветом, когда ограничитель скорости находится в режиме ожидания. Если фактическая скорость автомобиля превышает установленное водителем значение регулируемого ограничения скорости, на дисплее начинает мигать красный сигнализатор. Текущее установленное значение регулируемого скоростного ограничения отображается с правой стороны от сигнализатора. При установке регулируемого скоростного ограничения некоторые значения на дисплее могут пропускаться.</p>
45		<p>Сигнализатор неисправности регулируемого ограничителя скорости (модели в улучшенной комплектации): если автомобиль оснащен функцией регулируемого ограничения скорости, в случае ее неисправности этот индикатор на ЖК-дисплее загорается желтым светом.</p>
46		<p>Индикатор включения функции ACC (модели в улучшенной комплектации): если автомобиль оснащен системой адаптивного круиз-контроля, при включении адаптивного круиз-контроля на ЖК-дисплее загорается белый индикатор.</p>
47		<p>Индикатор работы функции ACC (модели в улучшенной комплектации): если автомобиль оснащен системой адаптивного круиз-контроля, при работы адаптивного круиз-контроля на ЖК-дисплее загорается зеленый индикатор.</p>

№ п.п	Иконка	Описание
47		Индикатор неисправности функции АСС (модели в улучшенной комплектации): если автомобиль оснащен системой адаптивного круиз-контроля, при неисправности адаптивного круиз-контроля на ЖК-дисплее загорается красный индикатор.
48		Индикатор выключения функции АЕВ (модели в улучшенной комплектации): если автомобиль оснащен системой автоматического экстренного торможения, при выключении автоматического экстренного торможения на ЖК-дисплее загорается желтый индикатор.
49		Индикатор неисправности функции АЕВ (модели в улучшенной комплектации): если автомобиль оснащен системой автоматического экстренного торможения, при неисправности автоматического экстренного торможения на ЖК-дисплее загорается желтый индикатор.
50		Индикатор функции автоматического включения дальнего света (модели в улучшенной комплектации): если автомобиль оснащен системой автоматического включения дальнего света, включается функция автоматического включения дальнего света, и на комбинации приборов загорается зеленый индикатор.
51		Сигнализатор неисправности электрического стояночного тормоза (EPB): на автомобилях, оснащенных электрическим стояночным тормозом (EPB), этот сигнализатор загорается желтым светом в случае неисправности стояночной тормозной системы.
52		Индикатор работы функции AUTOHOLD: на автомобилях, оснащенных электрическим стояночным тормозом (EPB), этот сигнализатор загорается зеленым светом при срабатывании системы автоматического стояночного торможения.

Индикаторные органы управления (Устройство управления)

Ключ

В автомобиле ключ используется для включения зажигания и запуска двигателя, а также отпирания и запираия дверей.

Умный ключ

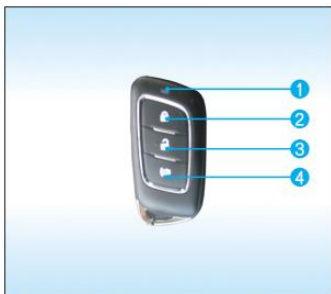

- 1 Индикатор состояния;
- 2 Кнопка запираия;
- 3 Кнопка отпирания;
- 4 Кнопка определения местонахождения автомобиля;
- 5 Кнопка извлечения ключа.

Смарт-ключ позволяет отпирать и запирать все двери автомобиля и активировать противоугонную сигнализацию на расстоянии до 10 метров от автомобиля. При использовании ключа нажимайте кнопки плавно и полностью.

Смарт-ключ - это сложно электронное устройство. Во избежание его повреждения соблюдайте следующие меры предосторожности:

1 Не располагайте смарт-ключ в местах с высокой температурой, например, на приборной панели в солнечную погоду.

2 Не пытайтесь самостоятельно разбирать смарт-ключ.

3 Не подвергайте смарт-ключ сильным ударам и не роняйте его на землю.

4 Не допускайте попадания воды на смарт-ключ.

Если смарт-ключ не срабатывает в пределах своего нормального радиуса действия либо индикатор на нем потускнел или погас, выполните следующие действия:

1 Проверьте пространство вокруг автомобиля на наличие радиостанций или других радиопередающих устройств, которые могут нарушать нормальную работу передатчика ключа.

2 Возможно, разряжена батарея. Проверьте батарею в пульте дистанционного управления.

В случае утери смарт-ключа как можно скорее обратитесь в авторизованный сервисный центр, чтобы исключить вероятность угона вашего автомобиля.

Двери

Снаружи автомобиля вставьте ключ в замочную скважину водительской двери и поверните его против часовой стрелки, чтобы запереть дверь, или по часовой стрелке, чтобы отпереть дверь. После отпирания двери потяните наружную ручку, чтобы открыть дверь.

Изнутри автомобиля переведите кнопку блокировки двери в положение разблокировки и потяните внутреннюю ручку, чтобы открыть дверь. Переведите кнопку блокировки двери в положение блокировки, чтобы запереть дверь автомобиля.

⚠ Внимание

- Категорически запрещается открывать двери во время движения автомобиля.
- Опасно управлять автомобилем с неполностью закрытыми дверьми. Пожалуйста, обратите внимание на состояние дверей автомобиля на комбинации приборов, чтобы убедиться, что все двери автомобиля надежно закрыты.
- Двери должны быть заперты с помощью ключа снаружи автомобиля, и категорически запрещается использовать метод, заключающийся в том, чтобы перевести кнопку блокировки двери в положение блокировки и закрыть дверь с помощью наружной ручки.

Запирание и отпирание дверей

Запирание и отпирание при помощи пульта дистанционного управления

При запирании и отпирании дверей автомобиля нажимайте кнопки на пульте дистанционного управления плавно и полностью.

При запирании дверей с помощью пульта дистанционного управления автоматически активируется противоугонная сигнализация автомобиля, а при их отпирании сигнализация деактивируется. Подробное описание данной функции см. в подразделе «Противоугонная система» раздела «Запуск двигателя и вождение автомобиля».

После закрывания всех дверей нажмите кнопку запирания, чтобы одновременно запереть все двери автомобиля. При этом все указатели поворотов мигнут один раз.

Нажмите кнопку отпирания, чтобы открыть все двери автомобиля; если в настройках комбинации приборов

выбрано отпирание только двери водителя, нажмите кнопку отпирания один раз, чтобы открыть только дверь водителя, либо нажмите кнопку снова, чтобы открыть остальные двери автомобиля. При этом одновременно все указатели поворота мигнут два раза. Если после отпирания ни одна из дверей не будет открыта в течение 30 секунд, все двери автомобиля будут заперты повторно автоматически.

Запирание и отпирание при помощи системы бесключевого доступа (некоторые модели автомобилей)

При наличии смарт-ключа двери автомобиля можно запереть и отпереть с использованием системы бесключевого доступа.

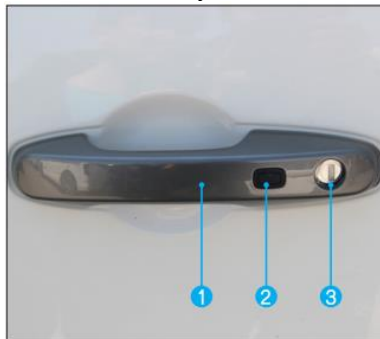

- 1 Дверная ручка;
- 2 Микропереключатель;
- 3 Замочная скважина.



После закрывания всех дверей нажмите кнопку микровыключателя, чтобы

одновременно запереть все двери автомобиля. При этом все указатели поворотов мигнут один раз.

Если все двери автомобиля заперты, нажмите кнопку микровыключателя один раз, чтобы одновременно отпереть все двери. При этом одновременно все указатели поворота мигнут два раза.

Запирание и отпирание при помощи кнопки центрального замка

После закрывания всех дверей нажмите кнопку центрального замка, чтобы одновременно запереть все двери автомобиля. Нажмите кнопку центрального замка еще раз, чтобы отпереть все двери.

Автоматическое запирание во время движения

Если автомобиль оборудован подушками безопасности и все двери закрыты, при достижении автомобилем определенной скорости все двери автоматически запираются.

Автоматическое отпирание при выключении зажигания

Если все двери автомобиля заперты, то при переключении выключателя зажигания из положения ON в положение OFF все двери автоматически отпираются. Эту функцию можно отключить, выбрав соответствующий пункт в меню настроек в комбинации приборов.

Автоматическое отпирание при столкновении

Если выключатель зажигания находится в положении ON, то в случае столкновения все двери автомобиля автоматически отпираются несколько раз. После отпирания дверей функция запирания дверных замков временно деактивируется до тех пор, пока не будет выключено зажигание.

запирания дверей выбран пункт «Двукратное мигание + звуковой сигнал», то при запирании дверей указатели поворотов мигают один раз и подается однократный звуковой сигнал, а при отпирании дверей указатели поворотов мигают два раза и дважды подается звуковой сигнал.



Предупреждение

- Если во время запирания дверей указатели поворотов не мигают, проверьте, надежно ли закрыты все двери и капот двигателя.
- Запирания дверей с помощью пульта дистанционного управления или системы бесключевого доступа возможно только при выключенном зажигании. Во избежание перегрева и перегорания обмотки электродвигателя замка избегайте многократного отпирания и запирания дверей в течение короткого промежутка времени. При перегреве электродвигателя замка система автоматически переходит в защищенный режим. В этом случае функция запирания замков временно деактивируется. Необходимо подождать некоторое время для восстановления нормальной работы дверных замков.



Внимание

- Если на экране мультимедийной системы в настройках оповещения для дистанционного отпирания и

Дистанционное определение местонахождения автомобиля

Когда выключатель зажигания находится в положении OFF и заперты все двери, для определения его местонахождения можно использовать

смарт-ключ. Нажмите и удерживайте соответствующую кнопку на пульте дистанционного управления для активации функции определения местонахождения автомобиля. После этого все указатели поворотов на автомобиле будут непрерывно мигать в течение 10 секунд. Если на экране мультимедийной системы в настройках оповещения для функции определения местонахождения автомобиля выбран пункт «Двукратное мигание + звуковой сигнал», то при активации данной функции в течение 10 секунд будут мигать все указатели поворота и одновременно будет звучать сигнал. Нажатие кнопки отпирания дверей во время работы функции определения местонахождения автомобиля приведет к отключению данной функции и отпиранию всех дверей автомобиля. Нажатие кнопки запираания дверей во время работы функции определения местонахождения автомобиля приводит к немедленному отключению данной функции.

Замена аккумулятора

Для замены используйте литиевую батарею CR2032 с напряжением 3 В.

Предупреждение

- Необходимо уделять особое внимание тому, чтобы дети не проглотили замененные батареи или компоненты смарт-ключа.

Внимание

- Будьте внимательны, чтобы не потерять какие-либо детали во время замены батареи смарт-ключа.
- Для замены используйте только рекомендуемые нашей компанией батареи или батареи такого же типа.
- Утилизируйте разряженную батарею в соответствии с

местными действующими нормами и правилами.

При замене батареи придерживайтесь следующего порядка действий:

1 При помощи плоской отвертки, обернутой клейкой лентой, раскройте верхнюю и нижнюю части корпуса смарт-ключа;

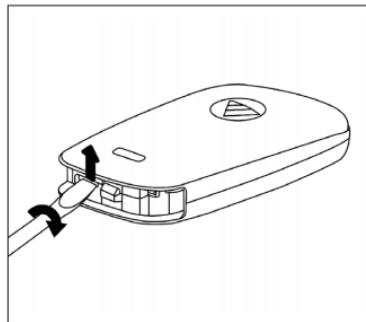

2 Снимите верхнюю часть корпуса смарт-ключа.

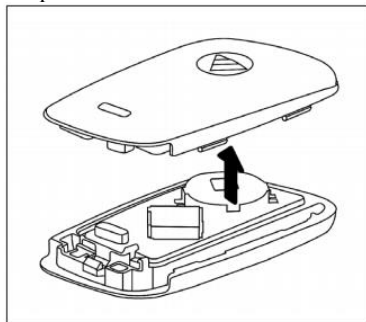

3 Извлеките разряженную батарею, установите вместо нее новую и плотно закройте верхнюю и нижнюю части корпуса смарт-ключа.

Внимание

- Проследите за соблюдением правильной полярности подключения батареи смарт-ключа.
- Во избежание коррозии не располагайте смарт-ключ в местах с высокой влажностью.
- Не касайтесь каких-либо внутренних деталей смарт-

ключа и не смещайте их, в противном случае он может работать неправильно.

- Вставляя батарею в смарт-ключ, следите за тем, чтобы не погнуть электроды, и чтобы внутрь корпуса не попали пыль и масляные пятна.

После замены батареею проверьте исправность работы смарт-ключа. Если смарт-ключ по-прежнему не работает, обратитесь в авторизованный сервисный центр Foton.

Подъем/опускание дверного стекла в автоматическом режиме (при наличии данной функции)

1 Кратковременно нажмите вниз или потяните вверх переключатель электрического стеклоподъемника во 2-е фиксированное положение, чтобы автоматически открыть или закрыть окно даже после отпущания переключателя. Чтобы остановить стекло в идеальном положении во время его перемещения, нажмите или потяните переключатель еще раз и затем отпустите его.

2 Если при достижении определенной высоты подъема дверное стекло наталкивается на какой-либо предмет, препятствующий его дальнейшему перемещению, подъем стекла автоматически прекращается и стекло опускается на несколько сантиметров, чтобы можно было устранить возникшее препятствие.

3 Частые поочередные подъемы и опускания дверного стекла могут привести к временному прекращению работы стеклоподъемника (примерно на 5 минут). Это необходимо для защиты электродвигателя от повреждения. Нормальная работа стеклоподъемника будет восстановлена после остывания электродвигателя.

4 Функция автоматического подъема дверного стекла. Функция автоматического подъема дверного стекла перестает работать в случае внезапного отключения электропитания в автомобиле. Для восстановления ее работоспособности необходимо выполнить инициализацию электрического стеклоподъемника. Порядок выполнения инициализации:

- Потяните переключатель стеклоподъемника со стороны водителя вверх, чтобы стекло поднялось в самое верхнее положение, и продолжайте удерживать переключатель в течение 3-5 секунд;

- Потяните переключатель стеклоподъемника со стороны водителя вниз, чтобы стекло опустилось в самое нижнее положение, и продолжайте удерживать переключатель в течение 3-5 секунд.

- После этого потяните переключатель стеклоподъемника в соответствующее положение и проверьте, поднимается ли автоматически дверное стекло. Если да, то инициализация завершена. Если нет, повторите описанные выше действия еще раз.



Предупреждение

- Запрещается оставлять детей без присмотра в автомобиле.
- При использовании стеклоподъемника водитель должен следить за тем, чтобы ничего не мешало движению дверного стекла.
- Если в салоне автомобиля находятся домашние животные, внимательно следите за ними во время закрывания окон.
- Если в салоне автомобиля находятся дети, не разрешайте им играть с переключателями стеклоподъемников. В этом случае следует заблокировать стеклоподъемники соответствующим выключателем со стороны водителя, чтобы ребенок не мог случайно привести их в действие и травмироваться.
- Запрещается высовывать какие-либо части тела или домашних животных в открытое окно во время движения автомобиля.
- Функция предотвращения защемления может не сработать, если диаметр предмета, зажато между стеклом и оконной рамой, меньше 4 мм.
- Функция предотвращения защемления перестает работать в случае внезапного отключения электропитания. Пожалуйста, следуйте инструкциям, чтобы узнать, как управлять функцией предотвращения защемления.

Рулевое колесо

Рулевое колесо можно отрегулировать для обеспечения удобной посадки на сиденье.

Рулевое колесо леворульного автомобиля



Рулевое колесо праворульного автомобиля



Удерживая рулевое колесо рукой, потяните вниз блокировочную рукоятку, установите рулевое колесо в подходящее положение и затем потяните блокировочную рукоятку вверх, чтобы зафиксировать рулевое колесо.

Блокировочная рукоятка леворульного автомобиля

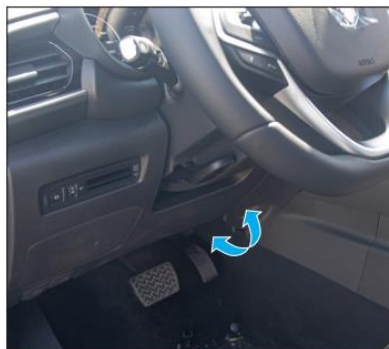

Блокировочная рукоятка праворульного автомобиля



⚠ Предупреждение

- Не регулируйте положение рулевого колеса во время движения автомобиля. В противном случае из-за ошибок управления могут произойти дорожно-транспортные происшествия, которые приведут к серьезным травмам.
- После завершения регулировки покачайте рулевое колесо в вертикальном направлении, чтобы убедиться в его надежной фиксации. В противном случае рулевое колесо может внезапно повернуться, что может привести к аварии и серьезным травмам.

Управление аудиосистемой

При помощи кнопок на рулевом колесе можно управлять следующими функциями аудиосистемы:

- A Увеличение громкости;
- D Уменьшение громкости;
- B Переход к предыдущей радиостанции или музыкальной композиции;
- C Переход к следующей радиостанции или музыкальной композиции;
- E Переключение режимов;

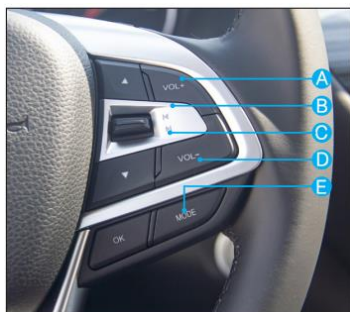

F Отключение звука.

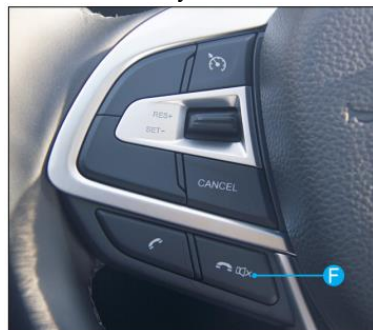

Управление голосовой связью

- A Распознавание голосовых команд;
- B Ответ на входящий вызов;
- C Завершение вызова.

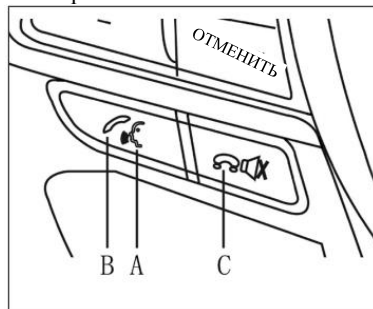

Управление круиз-контролем (при наличии)

Вариант I:



Подробные сведения приведены в разделе «Круиз-контроль».

Управление круиз-контролем и ограничением скорости (при наличии)

Вариант II:

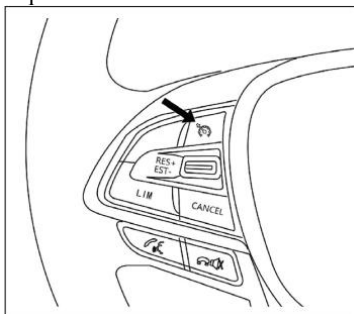

Подробные сведения см. в разделе «Круиз-контроль и установка максимальной скорости автомобиля».

Управление адаптивным круиз-контролем (при наличии)

Вариант III:

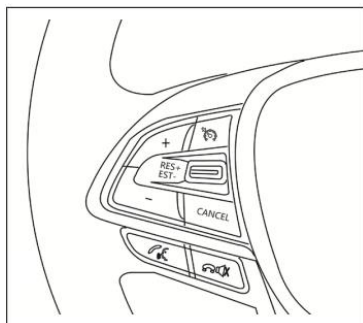

Подробные сведения см. в разделе «Адаптивный круиз-контроль».

Управление комбинацией приборов

A Кнопка «ВВЕРХ»;

B Кнопка «ВНИЗ»;

C Кнопка «ОК».

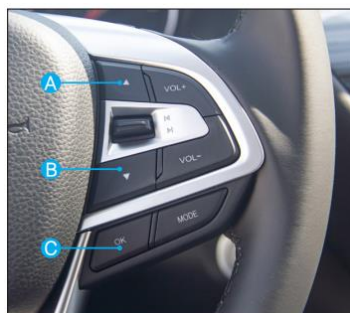

При помощи этих кнопок можно настроить отображение параметров на дисплее комбинации приборов. Подробные сведения см. в разделе «Кнопки управления комбинацией приборов на рулевом колесе».

Комбинированный переключатель управления освещением



Габаритные огни и подсветка номерного знака

Когда выключатель зажигания находится в положении OFF, ACC или ON, поверните рукоятку комбинированного переключателя освещения в положение , чтобы включить габаритные огни и фонарь подсветки номерного знака.

Фары ближнего света

Когда выключатель зажигания находится в положении ON, поверните рукоятку комбинированного переключателя освещения в положение ближнего света , чтобы включить ближний свет фар.



Внимание

- Не используйте габаритные огни вместо ближнего света во время движения автомобиля. Это очень опасно и может стать причиной дорожно-транспортного происшествия.
- Яркость свечения габаритных огней недостаточна для освещения дороги впереди автомобиля или улучшения видимости автомобиля другими водителями и пешеходами. Поэтому всегда включайте ближний свет при

наступлении	темноты	или
ухудшении	видимости	на
дороге.		

Фары дальнего света

При включенном ближнем свете фар нажмите на комбинированный переключатель освещения в направлении от рулевого колеса, чтобы включить дальний свет фар. После отпущания переключатель автоматически вернется в исходное положение. Нажмите на комбинированный переключатель освещения в направлении от рулевого колеса еще раз, чтобы выключить дальний свет фар. После отпущания переключатель автоматически вернется в исходное положение.

Функция светового сопровождения

После выключения зажигания в течение короткого периода времени поверните комбинированный переключатель освещения из положения OFF в положение включения ближнего света фар и затем обратно в положение OFF, чтобы активировать задержку выключения ближнего света фар. Подробнее настройки функции описаны в пункте «Настройки автомобиля» главы «Аудиосистема».

Автоматическое управление освещением (для некоторых моделей автомобиля)

Когда выключатель зажигания находится в положении ON, поверните рукоятку комбинированного переключателя освещения в положение автоматического управления освещением. При этом габаритные огни и ближний свет фар автомобиля будут включаться и выключаться автоматически в зависимости от яркости окружающего освещения.

⚠ Внимание

- Наружное освещение может не включаться автоматически при ухудшении видимости снаружи автомобиля, например, при движении в густом тумане. В этом случае необходимо включить фары вручную.
- Функция автоматического управления освещением является только вспомогательной. При любых обстоятельствах водитель несет личную ответственность за своевременное включение световых приборов автомобиля.

Противотуманные фары

Когда выключатель зажигания находится в положении ON и включены габаритные огни, переведите переключатель противотуманных фар в

положение , чтобы включить передние противотуманные фары; переведите переключатель в это же положение еще раз, чтобы выключить противотуманные фары.

Когда включены передние противотуманные фары или ближний свет фар, переведите переключатель задних противотуманных фонарей в

положение , чтобы включить задние противотуманные фонари; переведите переключатель в это же положение еще раз, чтобы выключить задние противотуманные фонари.

Сигнализация при обгоне

Когда выключатель зажигания находится в положении ON, потяните комбинированный переключатель освещения в направлении к рулевому

колесу, чтобы активировать функцию сигнализации при обгоне. После отпущания переключателя функция деактивируется. При выполнении обгона повторите указанное действие несколько раз, чтобы подать сигнал водителю движущегося впереди автомобиля.

Указатель поворота

Когда выключатель зажигания находится в положении ON, переместите комбинированный переключатель освещения вверх или вниз, чтобы включить соответствующие указатели поворота.

При выполнении перестроения слегка сместите комбинированный переключатель вверх или вниз и сразу отпустите его. Переключатель автоматически вернется в исходное положение, а соответствующие указатели поворота и индикатор на комбинации приборов мигнут три раза для подачи сигнала о смене полосы движения.

Аварийная световая сигнализация

В случае неисправности автомобиля или дорожного-транспортного происшествия включите аварийную сигнализацию для предупреждения других участников дорожного движения. Автомобили и электромобили с АТ и левым рулем:

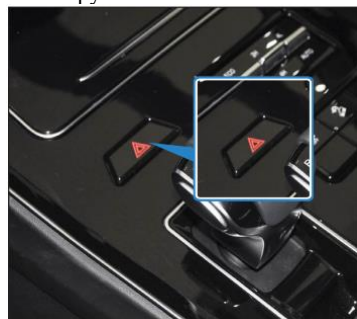

Автомобили и электромобили с АТ и левым рулем:



Автомобили с МТ и левым рулем/правым рулем:



Дневные ходовые огни (для некоторых моделей автомобиля)

В целях улучшения видимости автомобиля другим участникам дорожного движения дневные ходовые огни включаются автоматически после запуска двигателя при выключении стояночного тормоза или переводе рычага селектора из положения Р в любое другое положение.

Дневные ходовые огни автоматически выключаются при включении ближнего света или передних противотуманных фар, при включении стояночного тормоза, при переводе рычага селектора в положение Р или при остановке двигателя.

Предупреждение

- Дневные ходовые огни не предназначены для движения в ночное время.

Лампа-проектор (для некоторых моделей автомобиля)

Когда выключатель зажигания находится в положении OFF, лампа-проектор загорается и гаснет в зависимости от состояния дверного замка. Когда выключатель зажигания находится в положении ON, лампа-проектор загорается и гаснет в зависимости от состояния водительской или пассажирской двери.

Сигнализация при экстренном торможении (для некоторых моделей автомобиля)

При резком торможении автомобиля на высокой скорости стоп-сигналы начинают прерывисто мигать.

Освещение салона



- 1 Выключатель левого светильника;
- 2 Выключатель автоматического управления освещением салона;
- 3 Выключатель SOS;
- 4 Выключатель правого светильника;

5 Главный выключатель потолочных светильников;

Нажмите выключатель левого светильника, чтобы включить левый потолочный светильник;

Нажмите выключатель еще раз для выключения светильника. Управление правым потолочным светильником осуществляется аналогичным образом;

Нажмите главный выключатель потолочных светильников, чтобы одновременно включить оба потолочных светильников, нажмите выключатель еще раз для выключения светильников.

Если нажат выключатель автоматического управления освещением салона, освещение салона включается при открывании любой двери автомобиля.

Для отключения данной функции повторно нажмите выключатель.

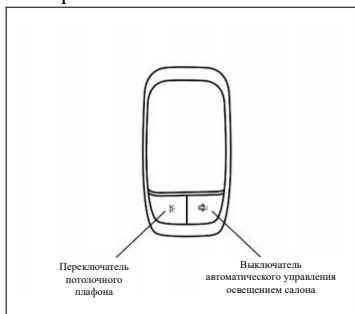

Нажмите выключатель потолочного плафона для включения плафона освещения салона. Нажмите выключатель еще раз для выключения потолочного плафона.

Если нажат выключатель автоматического управления освещением салона, освещение салона включается при открывании любой двери автомобиля. Для отключения данной функции повторно нажмите выключатель.

После включения функции автоматического управления освещением салона потолочные

светильники загораются и гаснут постепенно в зависимости от состояния двери и выключателя зажигания.

Выключатель SOS предназначен для связи с диспетчерским центром и вызова аварийно-спасательных служб с целью оказания помощи пострадавшим в случае дорожно-транспортного происшествия.

Фоновая подсветка салона (для некоторых моделей автомобиля)

Включить, отключить фоновую подсветку и изменить ее цвет можно в настройках мультимедийной системы автомобиля.

После включения функции фоновой подсветки лампы салона будут автоматически загораться и гаснуть при изменении состояния габаритных огней, дверных замков или передних дверей автомобиля. Для изменения цвета фоновой подсветки выберите соответствующий вариант на экране мультимедийной системы.

Переключатель переднего стеклоочистителя

1 Комбинированный переключатель переднего стеклоочистителя имеет следующие рабочие положения снизу вверх:

- Режим MIST: однократный цикл очистки ветрового стекла. Когда выключатель зажигания находится в положении ON, переведите переключатель стеклоочистителя в положение MIST и отпустите. Переключатель автоматически вернется в исходное положение, а щетки стеклоочистителя выполнят один рабочий проход.
- Режим OFF: исходное положение переключателя, при котором стеклоочиститель выключен.
- Режим INT: прерывистый режим работы стеклоочистителя.

- Режим AUTO: автоматический режим работы стеклоочистителя (некоторые модели автомобилей);

Когда выключатель зажигания находится в положении ON и переключатель стеклоочистителя устанавливается в режим AUTO, активируется автоматический режим работы стеклоочистителя. После активации этого режима стеклоочиститель автоматически включается при попадании капель воды на ветровое стекло, а скорость его работы регулируется в зависимости от интенсивности осадков.

- Режим LO: низкая скорость работы стеклоочистителя.
- Режим HI: высокая скорость работы стеклоочистителя.

2 Когда выключатель зажигания находится в положении ON, потяните комбинированный переключатель в сторону рулевого колеса для включения стеклоочистителя и одновременной подачи омывающей жидкости на ветровое стекло.

Во время работы стеклоочистителя в прерывистом режиме поверните регулятор чувствительности в соответствующую сторону, чтобы изменить интервал прерывистой очистки.



При работе стеклоочистителя в автоматическом режиме поворотом регулятора чувствительности изменяется чувствительность датчика дождя к интенсивности осадков. При

этом частота срабатывания стеклоочистителя регулируется автоматически при изменении интенсивности дождя (в зависимости от конкретных настроек системы).

⚠ Внимание	
●	При активации автоматического режима стеклоочиститель выполняет однократный цикл очистки ветрового стекла с низкой скоростью для уведомления водителя о включении данной функции.
●	При помощи регулятора чувствительности на рукоятке комбинированного переключателя отрегулируйте чувствительность стеклоочистителя к интенсивности дождя.

Сервисный режим стеклоочистителя

Переведите выключатель зажигания в положение OFF и в течение короткого периода времени поверните переключатель стеклоочистителя в положение низкой скорости очистки, чтобы включить сервисный режим стеклоочистителя. При этом щетки стеклоочистителя переместятся на середину ветрового стекла и остановятся для облегчения обслуживания автомобиля.

После завершения обслуживания переведите выключатель зажигания в положение ON, поверните переключатель стеклоочистителя в любое положение, а затем верните его в положение OFF, чтобы вернуть щетки стеклоочистителя в исходное положение.

Зеркало заднего вида

Наружные зеркала заднего вида

Отрегулируйте наружные зеркала заднего вида таким образом, чтобы в

них была видна только боковая часть автомобиля.

Зеркало заднего вида с пассажирской стороны имеют выпуклую форму, поэтому будьте очень внимательны при оценке размеров отраженных объектов или расстояния до них. Все объекты, отраженные в выпуклом зеркале, кажутся меньше размерами и расположенными дальше, чем в обычном зеркале. На автомобилях, оснащенных функцией обогрева наружных зеркал, включение нагревательных элементов осуществляется поворотом переключателя регулировки зеркал в соответствующее положение.



Предупреждение

- Не регулируйте положение наружных зеркал заднего вида во время движения автомобиля. Это может привести к неправильному управлению автомобилем водителем и несчастным случаям, которые могут привести к смерти или серьезным травмам.
- В некоторых моделях при включении функции обогрева повышается температура поверхности зеркала заднего вида, пожалуйста, не прикасайтесь к нему.

Регулировка наружных зеркал заднего вида с электроприводом

Положение наружных зеркал заднего вида можно отрегулировать при

помощи многопозиционного переключателя:

Когда ручка переключателя повернута в среднее положение «O», переключатель находится в выключенном состоянии.

Главный переключатель позволяет выбрать зеркало, положение которого необходимо отрегулировать.

Поверните ручку в положение «L» или «R» для выбора левого или правого зеркала соответственно.

Управляющий переключатель позволяет сдвинуть ручку в любом из четырех направлений, чтобы отрегулировать положение зеркала.



Внимание

- Если наружные зеркала заднего вида замерзли, не пытайтесь отрегулировать их положение или вручную очистить поверхность стекла. Для устранения обледенения нанесите на зеркала противобледенительный спрей.

Переключатель обогрева зеркала заднего вида - когда индикатор ручки поворачивается в положение обогрева над переключателем, включается функция обогрева зеркала заднего вида. После прогрева в течение некоторого времени функция обогрева выключается. В это время индикатор ручки все еще находится в положении обогрева. Если пользователю

необходимо снова включить функцию обогрева зеркала заднего вида, необходимо перевести переключатель из положения обогрева, снова перевести его в положение обогрева, чтобы снова включить функцию обогрева зеркала заднего вида.



⚠ Предупреждение

- Не эксплуатируйте автомобиль со сложенными зеркалами заднего вида. Перед началом движения обязательно разложите наружные зеркала заднего вида со стороны водителя и пассажира, и отрегулируйте их надлежащим образом.

Складывание наружных зеркал заднего вида

Для облегчения парковки автомобиля в узких пространствах наружные зеркала заднего вида можно сложить.

Чтобы сложить наружное зеркало, надавите на его корпус в направлении назад.

Антибликовое салонное зеркало заднего вида

Отрегулируйте положение зеркала заднего вида таким образом, чтобы в нем была видна задняя часть автомобиля.

⚠ Внимание

- При уменьшении ослепляющего действия также ухудшается видимость предметов в зеркале заднего вида.



⚠ Предупреждение

- Не регулируйте положение наружных зеркал заднего вида во время движения автомобиля. В противном случае это может привести к неправильному управлению автомобилем водителем и несчастным случаям, которые могут привести к смерти или серьезным травмам.

Переключатели стеклоподъемников на водительской двери



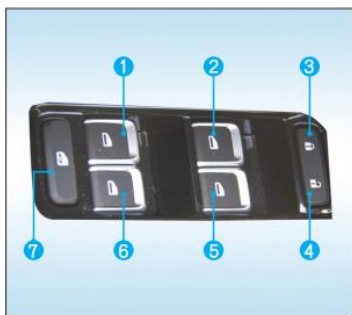

- 1 Выключатель стеклоподъемника задней левой двери;
- 2 Выключатель стеклоподъемника передней левой двери;
- 3 Выключатель запирающего центрального замка;
- 4 Выключатель отпирающего центрального замка;
- 5 Выключатель стеклоподъемника передней правой двери;
- 6 Выключатель стеклоподъемника задней правой двери;
- 7 Выключатель блокировки стеклоподъемников.

Ручное управление

Чтобы открыть или закрыть окно, нажмите или потяните соответствующий переключатель и удерживайте его, пока стекло не достигнет требуемого положения, а затем отпустите переключатель.

ⓘ Внимание
<ul style="list-style-type: none"> ● Перед закрытием окна убедитесь в том, что движению стекла ничего не мешает. В противном случае это может привести к чрезвычайно серьезным травмам.

Опускание стекла в автоматическом режиме

Кратковременно нажмите и отпустите соответствующий переключатель,

чтобы задействовать режим автоматического опускания стекла водительской двери.

Блокировка стеклоподъемников

После нажатия выключателя блокировки стеклоподъемников становится невозможным использование переключателей на передней пассажирской и задних дверях для управления работой соответствующих стеклоподъемников. Чтобы восстановить нормальную работу переключателей стеклоподъемников на передней пассажирской и задних дверях, нажмите выключатель блокировки еще раз.

ⓘ Внимание
<ul style="list-style-type: none"> ● Если в салоне автомобиля находятся дети, рекомендуется размещать их на заднем сиденье, которое является относительно безопасным местом, и включать блокировку стеклоподъемников.

Дистанционное открывание дверных окон

Когда выключатель зажигания находится в положении OFF, нажмите и удерживайте кнопку отпирающих дверей на пульте дистанционного управления, чтобы автоматически полностью опустить стекло водительской двери. Во время опускания стекла нажмите кнопки запирающих дверей на пульте дистанционного управления, чтобы мгновенно остановить перемещение стекла.

Переключатель стеклоподъемника на пассажирской двери

На подлокотнике каждой пассажирской двери установлено по одному переключателю стеклоподъемника. При помощи этого переключателя можно управлять открыванием и закрытием соответствующего окна.



Механическая коробка передач

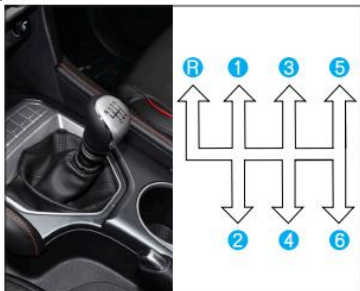

Правильный способ для переключения передач

1 Нажимая на рычаг селектора, нажмите педаль сцепления до упора, затем переключите передачу и медленно отпустите педаль сцепления. Для передачи заднего хода следует поднять подъемный механизм передачи заднего хода, а затем переведите автомобиль в режим заднего ход.

2 Не нажимайте ногой на педаль сцепления, когда переключение передач не выполняется; в противном случае это может привести к чрезмерному износу или внезапному отключению питания сцепления.

3 При парковке на пандусе не используйте сцепление, чтобы удерживать автомобиль на стоянке. Используйте стояночный тормоз.

4 Слишком быстрое или слишком медленное переключение передач приведет к снижению нагрузки и может вызвать стук. Частое включение двигателя на максимальных оборотах на каждой передаче приведет к чрезмерному износу и расходу топлива.



⚠ Предупреждение

- Переключение передач следует выполнять на ровной дороге. Переключение передач на дороге с крутым поворотом может привести к боковому заносу!
- Переключать передачу заднего хода можно только после полной остановки автомобиля. При включенном двигателе педаль сцепления должна быть полностью выжата в течение 3 секунд, затем рычаг селектора можно перевести на передачу заднего хода, чтобы избежать шума и защитить коробку передач от повреждений!
- Включение режима Eco-roll (режим «наката») во время движения автомобиля запрещено, в противном случае может произойти авария!
- Когда автомобиль движется вперед в обычном режиме, не следует включать передачу заднего хода, в противном случае может произойти авария!

Электрическая раздаточная коробка

Рабочие режимы раздаточной коробки

Электрическая раздаточная коробка имеет три режима работы: режим привода на два колеса (2H), режим полного привода (4H) и режим полного

привода для движения с низкой скоростью (4L). Переключение режимов раздаточной коробки осуществляется с помощью переключателя режимов полного привода.

Режим 2H предназначен для движения по дорогам с твердым покрытием и автострадам; при движении по заснеженным или покрытым грязью дорогам, п песку и плохим дорогам может использоваться режим 4H. В особых условиях при движении на низкой скорости и с высоким крутящим моментом в течение короткого периода времени следует использовать режим 4L, чтобы улучшить маневренность автомобиля на бездорожье. Режим 4L снижает скорость в 2,48 раза для достижения максимального тягового усилия.

Переключение режимов работы электрической раздаточной коробки

Переключение из 2Н в 4Н

Переключиться в режим 4Н можно на неподвижном автомобиле (если нажата педаль сцепления и рычаг селектора находится в положении N) или во время движения по прямой с постоянной скоростью. После успешного завершения переключения на комбинации приборов будет постоянно гореть индикатор 4Н. Скорость движения автомобиля во время переключения не должна превышать 60 км/ч.

Переключение из 4Н в 2Н

Переключиться в режим 2Н можно на неподвижном автомобиле (если нажата педаль сцепления и рычаг селектора находится в положении N) или во время движения по прямой с постоянной скоростью. После успешного завершения переключения на комбинации приборов загорится индикатор 2Н и погаснет индикатор 4Н. Скорость движения автомобиля во время переключения не должна превышать 60 км/ч.

Переключение из 4Н в 4L

Остановите автомобиль, полностью нажмите педаль сцепления на неподвижном автомобиле, поверните переключатель в положение 4L и продолжайте удерживать педаль сцепления нажатой не менее 5 секунд. Когда на комбинации приборов загорится индикатор 4L и погаснет индикатор 4Н, это будет указывать на успешное завершение переключения.

Переключение из 4L в 4Н

Остановите автомобиль, полностью нажмите педаль сцепления на неподвижном автомобиле, поверните переключатель в положение 4Н и продолжайте удерживать педаль сцепления нажатой не менее 5 секунд. Когда на комбинации приборов загорится индикатор 4Н и и погаснет

индикатор 4L, это будет указывать на успешное завершение переключения.

Переключение из 2Н в 4L

Остановите автомобиль, полностью нажмите педаль сцепления на неподвижном автомобиле, поверните переключатель в положение 4L и продолжайте удерживать педаль сцепления нажатой не менее 5 секунд. Когда на комбинации приборов загорится индикатор 4L, это будет свидетельствовать об успешном завершении переключения.

Переключение из 4L в 2Н

Остановите автомобиль, полностью нажмите педаль сцепления на неподвижном автомобиле, поверните переключатель в положение 2Н и продолжайте удерживать педаль сцепления нажатой не менее 5 секунд. Когда на комбинации приборов погаснет индикатор 4L и загорится индикатор 2Н, это будет свидетельствовать об успешном завершении переключения.

ⓘ Внимание

- Запрещается использовать режим 4Н или 4L на сухих и твердых поверхностях, в противном случае может возникнуть шум, повышенный износ шин, повышенный расход топлива и т.д.;
- В целях обеспечения безопасности автомобиля при переключении режимов 2Н и 4Н скорость должна быть ниже 60 км/ч, в противном случае переключение не может быть завершено;
- В процессе переключения режимов не следует допускать большого угла поворота переднего колеса, в противном случае переключение режимов будет затруднено;
- Не следует выбирать режим полного привода при резком

повороте, в противном случае это может вызвать ощущение торможения и даже привести к потере управления автомобилем или его опрокидыванию;

- При выборе режима 4H рекомендуется поддерживать скорость автомобиля ниже 80 км/ч;
- При выборе режима 4L рекомендуется поддерживать скорость автомобиля ниже 30 км/ч.

Противосолнечный козырек

Если солнечные лучи мешают управлению автомобилем, откиньте солнцезащитный козырек вниз.

Косметическое зеркало

Чтобы воспользоваться косметическим зеркалом, опустите солнцезащитный козырек.

Индикаторные органы управления (Переключатели функций)

Описание особенностей комплектации

Пожалуйста, обратите внимание, что настоящее руководство содержит описание функций всех переключателей, предусмотренных для автомобилей этой серии. Поэтому некоторые из описываемых функций могут отсутствовать в конкретной модели автомобиля или могут быть доступны только в некоторых странах. Для получения более подробной информации о конфигурации обратитесь к рекламным материалам или проконсультируйтесь с дилером, у которого вы приобрели автомобиль.

Дополнительные переключатели на приборной панели (опционально для автомобилей с механической коробкой передач)



Переключатель режимов полного привода (опционально для автомобилей с механической коробкой передач)

Раздаточная коробка с электрическим управлением имеет три режима работы: 2H, 4H и 4L. Выберите с помощью этого переключателя подходящий режим движения в зависимости от условий эксплуатации автомобиля.

Положение переключателя	Режим привода	Условия эксплуатации
2H	Режим привода на два колеса	Может использоваться для движения по обычным дорогам или автомагистралям, когда необходима высокая топливная экономичность
4H	Режим постоянного полного привода	Может использоваться для движения с нормальной скоростью по глубокому снегу, песку или неровным дорогам.
4L	Режим постоянного полного привода с понижающей передачей	Может использоваться для движения по крутым уклонам, грязи или бездорожью.

Порядок использования переключателя полного привода (для автомобилей с механической коробкой передач).

Исходное положение	Целевое положение	Порядок переключения
2Н	4Н	Переключиться в режим 4Н можно на неподвижном автомобиле (если нажата педаль сцепления и рычаг селектора находится в положении N) или во время движения по прямой с постоянной скоростью. После успешного завершения переключения на комбинации приборов будет постоянно гореть индикатор 4Н. Скорость движения автомобиля во время переключения не должна превышать 60 км/ч.
4Н	2Н	Переключиться в режим 2Н можно на неподвижном автомобиле (если нажата педаль сцепления и рычаг селектора находится в положении N) или во время движения по прямой с постоянной скоростью. После успешного завершения переключения на комбинации приборов загорится индикатор 2Н и погаснет индикатор 4Н. Скорость движения автомобиля во время переключения не должна превышать 60 км/ч.
4Н	4L	Остановите автомобиль, полностью нажмите педаль сцепления на неподвижном автомобиле, поверните переключатель в положение 4L и продолжайте удерживать педаль сцепления нажатой не менее 5 секунд. Когда на комбинации приборов загорится индикатор 4L и погаснет индикатор 4Н, это будет указывать на успешное завершение переключения.
4L	4Н	Остановите автомобиль, полностью нажмите педаль сцепления на неподвижном автомобиле, поверните переключатель в положение 4Н и продолжайте удерживать педаль сцепления нажатой не менее 5 секунд. Когда на комбинации приборов загорится индикатор 4Н и погаснет индикатор 4L, это будет указывать на успешное завершение переключения.

Дополнительные переключатели на приборной панели (опционально для автомобилей с автоматической коробкой передач)



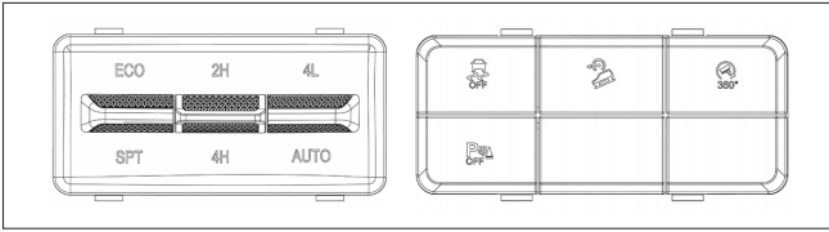

Переключатель режимов полного привода (опционально для автомобилей с автоматической коробкой передач)

Раздаточная коробка с электрическим управлением имеет четыре режима работы: 2H, 4H, 4L и AUTO. Выберите с помощью этого переключателя подходящий режим движения в зависимости от условий эксплуатации автомобиля.

Положение переключателя	Режим привода	Условия эксплуатации
2H	Режим привода на два колеса	Может использоваться для движения по обычным дорогам или автомагистралям, когда необходима высокая топливная экономичность
AUTO	Автоматический режим включения полного привода	Может использоваться для движения по снегу или грязным дорогам.
4H	Режим постоянного полного привода	Может использоваться для движения с нормальной скоростью по песку или неровным дорогам.
4L	Режим постоянного полного привода с понижающей передачей	Может использоваться для движения по крутым уклонам, грязи или бездорожью.

Порядок использования переключателя режимов полного привода (опционально для автомобилей с автоматической коробкой передач) приведен в таблице ниже.

Исходное положение	Целевое положение	Порядок переключения
2H	AUTO	Переключиться в режим AUTO можно на неподвижном автомобиле (если нажата педаль сцепления и рычаг селектора находится в положении N) или во время движения по прямой с постоянной скоростью. После успешного завершения переключения на комбинации приборов погаснет индикатор 2H и загорится индикатор AUTO. Скорость движения автомобиля во время переключения не должна превышать 60 км/ч.
AUTO	2H	Переключиться в режим 2H можно на неподвижном автомобиле (если нажата педаль сцепления и рычаг селектора находится в положении N) или во время движения по прямой с постоянной скоростью. После успешного завершения переключения на комбинации приборов погаснет индикатор AUTO и загорится индикатор 2H. Скорость движения автомобиля во время переключения не должна превышать 60 км/ч.
2H	4H	Переключиться в режим 4H можно на неподвижном автомобиле (если нажата педаль сцепления и рычаг селектора находится в положении N) или во время движения по прямой с постоянной скоростью. После успешного завершения переключения на комбинации приборов будет постоянно гореть индикатор 4H. Скорость движения автомобиля во время переключения не должна превышать 60 км/ч.
4H	2H	Переключиться в режим 2H можно на неподвижном автомобиле (если нажата педаль сцепления и рычаг селектора находится в положении N) или во время движения по прямой с постоянной скоростью. После успешного завершения переключения на комбинации приборов погаснет индикатор 4H и загорится индикатор 2H. Скорость движения автомобиля во время переключения не должна превышать 60 км/ч.
2H	4L	Полностью нажмите педаль сцепления на неподвижном автомобиле, поверните переключатель в положение 4L и продолжайте удерживать педаль сцепления нажатой не менее 5 секунд. Когда на комбинации приборов погаснет индикатор 2H и

		загорится индикатор 4L, это будет свидетельствовать об успешном завершении переключения.
4L	2H	Остановите автомобиль, полностью нажмите педаль сцепления на неподвижном автомобиле, поверните переключатель в положение 2H и продолжайте удерживать педаль сцепления нажатой не менее 5 секунд. Когда на комбинации приборов погаснет индикатор 4L и загорится индикатор 2H, это будет свидетельствовать об успешном завершении переключения.
AUTO	4H	Переключиться в режим 4H можно на неподвижном автомобиле (если нажата педаль сцепления и рычаг селектора находится в положении N) или во время движения по прямой с постоянной скоростью. После успешного завершения переключения на комбинации приборов погаснет индикатор AUTO и загорится индикатор 4H. Скорость движения автомобиля во время переключения не должна превышать 60 км/ч.
4H	AUTO	Переключиться в режим AUTO можно на неподвижном автомобиле (если нажата педаль сцепления и рычаг селектора находится в положении N) или во время движения по прямой с постоянной скоростью. После успешного завершения переключения на комбинации приборов погаснет индикатор 4H и постоянным светом загорится индикатор AUTO. Скорость движения автомобиля во время переключения не должна превышать 60 км/ч.
AUTO	4L	Полностью нажмите педаль сцепления на неподвижном автомобиле, поверните переключатель в положение 4L и продолжайте удерживать педаль сцепления нажатой не менее 5 секунд. Когда на комбинации приборов погаснет индикатор AUTO и загорится индикатор 4L, это будет свидетельствовать об успешном завершении переключения.
4L	AUTO	Остановите автомобиль, полностью нажмите педаль сцепления на неподвижном автомобиле, поверните переключатель в положение AUTO и продолжайте удерживать педаль сцепления нажатой не менее 5 секунд. Когда на комбинации приборов погаснет индикатор 4L и загорится индикатор AUTO, это будет

		свидетельствовать об успешном завершении переключения.
4H	4L	Остановите автомобиль, полностью нажмите педаль сцепления на неподвижном автомобиле, поверните переключатель в положение 4L и продолжайте удерживать педаль сцепления нажатой не менее 5 секунд. Когда на комбинации приборов загорится индикатор 4L и погаснет индикатор 4H, это будет указывать на успешное завершение переключения.
4L	4H	Остановите автомобиль, полностью нажмите педаль сцепления на неподвижном автомобиле, поверните переключатель в положение 4H и продолжайте удерживать педаль сцепления нажатой не менее 5 секунд. Когда на комбинации приборов загорится индикатор 4H и погаснет индикатор 4L, это будет указывать на успешное завершение переключения.

Выключатель системы ESP (опция)



Нажмите выключатель системы ESP, чтобы отключить данную систему. На комбинации приборов загорится индикатор отключения системы ESP. Нажмите этот выключатель еще раз для включения системы ESP. Индикатор отключения системы ESP на комбинации приборов погаснет.

индикатор функции HDC. Нажмите этот выключатель еще раз для выключения функции HDC. Индикатор функции HDC на комбинации приборов погаснет.

ⓘ Внимание

- Не удерживайте выключатель системы ESP нажатым дольше 10 секунд. В противном случае система может расценить это как неправильное срабатывание и отключить функцию ESP.
- После нажатия выключателя система ESP отключается и остается отключенной до повторного нажатия выключателя.

Выключатель функции HDC (опция)



Нажмите выключатель функции HDC, чтобы включить функцию контроля скорости на пуске. На комбинации приборов загорится

ⓘ Внимание

- Если во время движения на крутом спуске скорость автомобиля становится слишком высокой, нажмите выключатель функции HDC, чтобы принудительно ограничить скорость автомобиля и избежать частых нажатий педали тормоза.

Выключатель системы кругового обзора (опция)



При соблюдении условий для работы системы кругового обзора нажмите этот выключатель для включения или отключения системы.

Выключатель АЕВ в сборе (опционально для автомобилей с автоматической коробкой передач)



Нажмите выключатель системы АЕВ, чтобы отключить данную систему. На комбинации приборов погаснет индикатор системы АЕВ. Нажмите этот выключатель еще

раз для включения системы АЕВ. Индикатор системы АЕВ на комбинации приборов загорится.

Выключатель АНВ в сборе (опционально для автомобилей с автоматической коробкой передач)



Когда условия системы будут выполнены, нажмите кнопку АНВ, и на комбинации приборов появится индикатор. В это время это означает, что активирована функция вспомогательной системы дальнего света. Нажмите выключатель АНВ еще раз, индикатор на комбинации приборов погаснет, а вспомогательная функция дальнего света будет отключена.

Основной блок переключателей на приборной панели



Ручка регулировки громкости (кнопка питания)

Нажмите эту кнопку при включенной системе для отключения/включения звука мультимедийной системы; Нажмите и удерживайте эту кнопку при включенной системе для перевода мультимедийной системы в режим ожидания и отображения времени на дисплее; Нажмите эту кнопку при выключенной системе для включения питания мультимедийной системы; Во время проигрывания музыки поворачивайте ручку влево для уменьшения громкости звука или вправо для ее увеличения.



Кнопка перехода назад

При воспроизведении в режиме радиоприемника: переключение на предыдущую радиостанцию с меньшей частотой;

При воспроизведении в режиме медиапроигрывателя: переход к предыдущей композиции;
 При отображении фотографий: переход к предыдущей фотографии.



Кнопка перехода вперед

При воспроизведении в режиме радиоприемника: переключение на следующую радиостанцию с большей частотой;
 При воспроизведении в режиме медиапроигрывателя: переход к следующей композиции;
 При отображении фотографий: переход к следующей фотографии.



Кнопка паузы/воспроизведения

Останавливает/возобновляет воспроизведение текущего аудио- или видео файла.



Выключатель переднего парковочного радара

При наблюдении условий для работы системы нажмите этот выключатель для включения или отключения переднего парковочного радара.



Дополнительный блок переключателей на приборной панели



Переключатель регулировки направления света фар

В зависимости от нагрузки на автомобиль и ее распределения изменяется угол наклона светового пучка фар. С помощью этого переключателя можно отрегулировать направление светового пучка фар ближнего света, чтобы предотвратить ослепление водителей встречных автомобилей.

Данный автомобиль оборудован устройством регулировки светового пучка по вертикали, которое позволяет отрегулировать направление ближнего света при включенном зажигании.

Когда автомобиль находится в нагруженном состоянии, он отклоняется назад, а световой пучок фар отклоняется вверх. В этом случае необходимо установить переключатель в соответствующее положение, отрегулировав пучок ближнего света по высоте с учетом количества пассажиров и веса груза в автомобиле.



Выключатель принудительной регенерации сажевого фильтра (опция)

Когда на экране комбинации приборов появляется сообщение о необходимости регенерации сажевого фильтра, это указывает на то, что текущий режим работы двигателя не соответствует условиям для выполнения регенерации. В этом случае следует увеличить нагрузку на двигатель для запуска процесса регенерации либо остановить автомобиль, перевести двигатель в режим холостого хода и нажать выключатель принудительной регенерации сажевого фильтра. Запрещается выключать двигатель в процессе регенерации сажевого фильтра. Во время регенерации сажевого фильтра (на комбинации приборов отображается сообщение «Выполняется регенерация сажевого фильтра») температура выхлопных газов существенно повышается. Убедитесь в том, что выхлопная труба автомобиля не направлена на людей или предметы, которые могут легко расплавиться, загореться или взорваться.



Индикаторные органы управления (Аудиосистема)

Меры предосторожности по технике безопасности

Настоящее руководство содержит описание всех доступных для данного автомобиля функций независимо от особенностей комплектации для разных стран. Поэтому некоторые из приведенных функций могут отсутствовать в конкретном автомобиле или могут не предлагаться на рынке. За информацией об особенностях комплектаций автомобиля обратитесь к местному дилеру.

Предупреждение

- При использовании аудиосистемы не отвлекайтесь от управления автомобилем. Во время вождения автомобиля соблюдайте требования правил дорожного движения.
- Во избежание возникновения опасных ситуаций водителю запрещается пользоваться аудиосистемой или отвлекаться на управление ею во время движения автомобиля.
- Громкость аудиосистемы следует отрегулировать таким образом, чтобы во время движения водитель мог слышать звуки снаружи автомобиля. Не устанавливайте слишком высокий уровень громкости, чтобы не допустить снижения безопасности вождения.
- В целях безопасности некоторые функции аудиосистемы во время движения автомобиля недоступны.

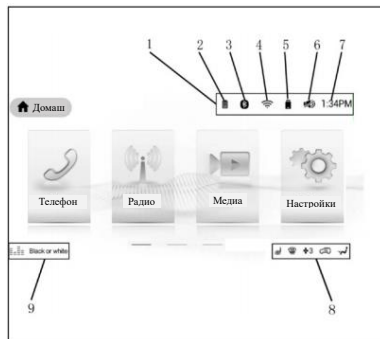

- 1 Панель индикаторов состояния;
- 2 Индикатор уровня зарядки батареи мобильного телефона: уровень зарядки батареи мобильного телефона отображается после подключения через интерфейс Bluetooth.
- 3 Индикатор Bluetooth: значок Bluetooth не отображается, если функция Bluetooth отключена. Если функция Bluetooth включена, но подключение не выполнено, значок Bluetooth отображается серым цветом. Если функция Bluetooth включена, и выполнено подключение, значок Bluetooth подсвечивается.
- 4 Индикатор Wi-Fi: значок состояния Wi-Fi отображается серым цветом, если отсутствует подключение к сети Wi-Fi, и подсвечивается, когда выполнено подключение. Когда включена точка доступа Wi-Fi, отображается значок состояния сети (значок состояния подключения отображает интенсивность сигнала беспроводной сети);
- 5 Индикатор USB: при подключении и успешном распознавании

Мультимедийный дисплей

внешнего накопителя на панели индикаторов отображается значок накопителя;

6 Индикатор громкости: отображается уровень громкости звука. При установке громкости на «0» или отключения звука системы отображается значок отключения звука;

7 Индикатор часов: время для текущего часового пояса отображается в 24-часовом или 12-часовом формате;

8 Панель индикаторов системы кондиционирования воздуха: в этой области отображаются индикаторы состояния всех функций системы кондиционирования воздуха;

9 Окно отображения медиаданных: в этой области отображается информация о проигрываемой композиции или радиостанции. Текстовая информация с большим количеством символов прокручивается каждые 3 секунды.

⚠ Внимание

- Экран мультимедийной системы поддерживает сенсорное управление. Коснитесь значка на экране для выполнения соответствующего действия. Не используйте острые предметы, так как они могут повредить экран и привести к неисправности.
- Запрещается использовать для очистки экрана абразивные средства, жесткие материалы и органические растворители.



Основные операции



Включение/выключение

Система включается автоматически после поворота выключателя зажигания в положение ON или запуска двигателя. При включенной системе нажмите и



удерживайте кнопку питания  для переключения системы в режим ожидания и отображения часов; При отключенной системе нажмите эту кнопку для включения системы.

Регулировка громкости

Поверните влево ручку  или нажмите кнопку VOL-  на многофункциональном рулевом колесе, чтобы уменьшить громкость текущего источника воспроизведения на одну единицу. Нажмите и удерживайте кнопку VOL-  на рулевом колесе для непрерывного уменьшения громкости воспроизведения.

Поверните влево ручку  или нажмите кнопку VOL+  на многофункциональном рулевом колесе, чтобы увеличить громкость текущего источника воспроизведения на одну единицу. Нажмите и удерживайте кнопку VOL+  на рулевом колесе для непрерывного уменьшения громкости воспроизведения.

Прием/завершения вызова

После успешного подключения телефона по Bluetooth нажмите кнопку  для ответа на входящий звонок, или кнопку  для отклонения звонка.

Отключение звука

Нажмите кнопку  на многофункциональном рулевом колесе или кнопку питания для отключения звука аудиосистемы.

Переход вперед/назад

Функция	Вариант работы
Переход назад	При воспроизведении в режиме радиоприемника: переключение на предыдущую

	радиостанцию с меньшей частотой. При воспроизведении в режиме медиaproигрывателя: переход к предыдущей композиции. При отображении фотографий: переход к предыдущей фотографии.
--	---

Функция	Вариант работы
Переход вперед	При воспроизведении в режиме радиоприемника: переключение на следующую радиостанцию с большей частотой. При воспроизведении в режиме медиaproигрывателя: переход к следующей композиции. При отображении фотографий: переход к следующей фотографии

Переключение режимов

Нажимайте кнопку **MODE** на многофункциональном рулевом колесе для последовательного переключения режимов в следующем порядке: Музыка > Радио > Музыка Bluetooth > Подключенные устройства.

Интерфейс телефона

Нажмите на значок [Телефон] в главном меню для перехода к интерфейсу мобильного телефона.

После успешного подключения телефона по Bluetooth возможен доступ и синхронизация списка контактов и последних вызовов в мобильном телефоне.

Окно вызова по Bluetooth

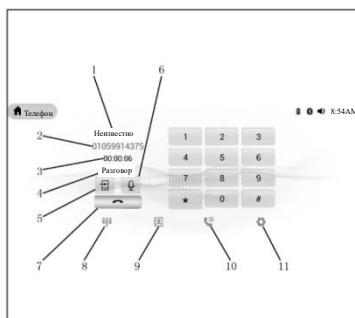

- 1 Имя контакта;
- 2 Контактный номер;
- 3 Продолжительность звонка;
- 4 Статус звонка;
- 5 Статус вызова подсвечивается при ответе на входящий звонок. Текущий статус - «выключение»;
- 6 Отключение микрофона. Текущее состояние - включен;
- 7 Кнопка завершения вызова;
- 8 Кнопка вызова клавиатуры;
- 9 Кнопка отображение списка контактов;
- 10 Кнопка отображение последних вызовов;
- 11 Кнопка вызова настроек Bluetooth.

Настройка блютуза

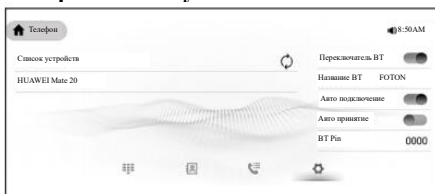

1 Нажмите кнопку вызова настроек Bluetooth, чтобы переключиться в меню настроек Bluetooth;

2 Нажмите «Поиск устройств». Все обнаруженные устройства Bluetooth будут отображены списком;

3 Выберите устройство, которое требуется подключить. Отобразится всплывающее окно с подсказками. Следуя указаниям системы, настройте мобильный телефон и систему

автомобиля для завершения сопряжения по Bluetooth. После успешного сопряжения отобразится значок подключения Bluetooth.

Совет: если доступ к подключенному устройству невозможен, выполните сопряжение повторно. Для устранения проблем с подключением обратитесь к руководству по эксплуатации аудиосистемы.

Интерфейс радиоприемника

Нажмите значок [Радио] в главном меню для перехода к интерфейсу радиоприемника.

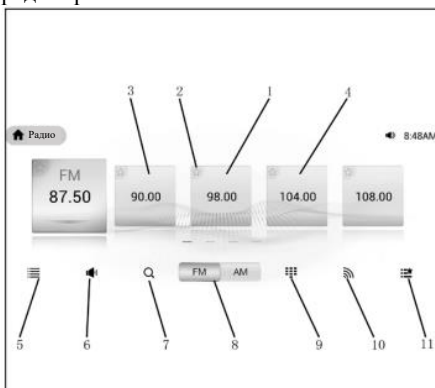

- В настройках радиоприемника можно выбрать следующие регионы радиовещания: Азия, Америка, Европа и Восточная Европа;
- В диапазоне FM возможна предварительная установка 18 радиостанций, а в диапазоне AM – 12 радиостанций.

- 1 Текущая радиостанция;
- 2 Значок «Избранное»: значок для уже добавленного в избранное отображается сплошным, а для еще не добавленного – пустым;
- 3 Предыдущая предустановленная радиостанция: нажмите на предыдущую предустановленную радиостанцию для переключения на ее частоту и начала проигрывания;

- 4 Следующая предустановленная радиостанция: нажмите на следующую предустановленную радиостанцию для переключения на ее частоту и начала проигрывания;

- 5 Список радиостанций;

- 6 Отключение звука;

- 7 Кнопка автоматического сканирования: нажмите этот значок для автоматического поиска доступных в текущий момент радиостанций;

- 8 Кнопки выбора диапазона: нажмите соответствующую кнопку для выбора диапазона FM или AM;

- 9 Клавиатура ручного ввода: частоту требуемой радиостанции можно ввести вручную непосредственно на экране;

- 10 Кнопка сканирования вручную: запускает процесс поиска радиостанций от текущего значения частоты. Каждая найденная радиостанция с устойчивым сигналом проигрывается в течение 10 секунд, а затем выполняется поиск следующей радиостанции;

- 11 Избранное: нажмите эту кнопку для отображения всех радиостанций, добавленных в избранное.

Цифровой радиоприемник

Примечание: Эта функция DAB используется только в некоторых зарубежных странах и регионах.

Нажмите на значок [DAB] в главном меню для перехода к интерфейсу приложения DAB.

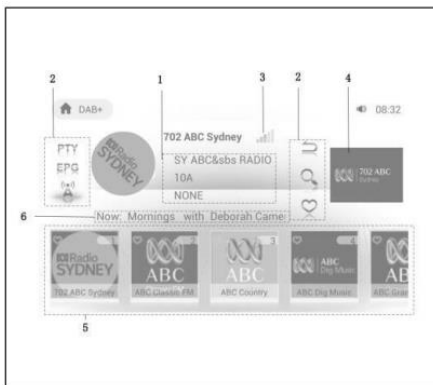

- 1 Область отображения информации о радиостанции: логотип радиостанции, название радиостанции, частота радиостанции, тип программы;
- 2 Рабочая область функциональных кнопок: PTY, EPG (электронное руководство по программе), полночастотное сканирование, выключение DAB, поиск радиостанций, избранные любимые радиостанции;
- 3 Индикация интенсивности радиосигналов;
- 4 Текстовая информация о радиостанциях прокручивается для отображения;
- 5 Область отображения списка радиостанций: название радиостанции, значок радиостанции, метка любимых радиостанций;
- 6 Slideshow: время от времени на экран выводится информация об изображении, передаваемая радиостанцией.

Интерфейс медиапроигрывателя

Нажмите на значок [Мультимедиа] в главном меню для перехода к интерфейсу мультимедийного проигрывателя.

Примечание: для использования мультимедийного проигрывателя подключите внешнее устройство к

разъему USB, расположенному в отсеке на центральной консоли.

Интерфейс воспроизведения аудиофайлов

Нажмите значок на экране для перехода к интерфейсу воспроизведения аудиофайлов

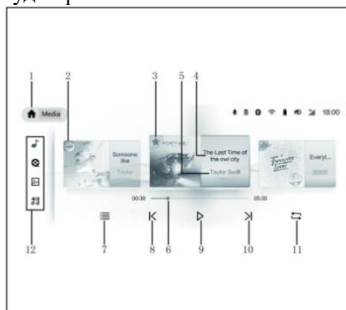

- 1 Кнопка возврата на главную страницу и название меню;
- 2 Кнопка добавления в избранное. Значок уже добавленного в избранное отображается сплошным цветом;
- 3 Значок добавленного в избранное;
- 4 Название музыкальной композиции;
- 5 Имя исполнителя;
- 6 Индикатор хода воспроизведения. Указатель индикатора можно перетащить для смены точки начала воспроизведения;
- 7 Список композиций. Нажимайте эту кнопку для переключения между текущей папкой, избранным и списком всех композиций;
- 8 Переход назад: кратковременно нажмите кнопку для возврата к предыдущей композиции или удерживайте ее нажатой для быстрой перемотки назад;
- 9 Воспроизведение/пауза;
- 10 Переход вперед: кратковременно нажмите кнопку для воспроизведения следующей композиции или

удерживайте ее нажатой для быстрой перемотки вперед.

11 Режим повтора: нажмите эту кнопку для переключения между режимами повтора всех композиций подряд, в случайном порядке или только одной композиции;

12 Значки режимов воспроизведения (сверху вниз): музыка, видео, фотографии, музыка по Bluetooth.

Интерфейс воспроизведения видеофайлов

Нажмите значок  на экране для перехода к интерфейсу воспроизведения видеофайлов.

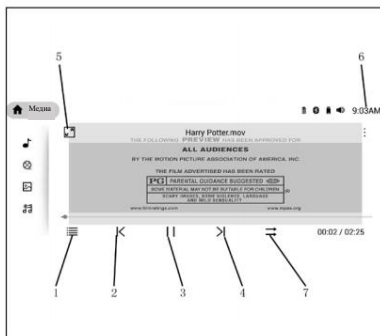

- 1 Список видеофайлов: нажмите эту кнопку для отображения списка видеофайлов, доступных для воспроизведения. Проведите пальцем вверх или вниз по экрану для просмотра списка;
- 2 Предыдущее видео: нажмите кнопку для перехода к предыдущему видеофайлу или удерживайте ее нажатой для быстрой перемотки назад;
- 3 Воспроизведение/пауза;
- 4 Следующее видео: нажмите кнопку для воспроизведения следующего видеофайла или удерживайте ее нажатой для быстрой перемотки вперед;
- 5 Кнопка полноэкранного режима: нажмите эту кнопку для проигрывания текущего видео в полноэкранном режиме;
- 6 Дополнительные настройки;
- 7 Кнопка переключения режимов воспроизведения: позволяет переключаться между режимами повторного и последовательного воспроизведения.

Интерфейс просмотра фотографий

Нажмите значок  на экране для перехода к интерфейсу просмотра файлов изображений.

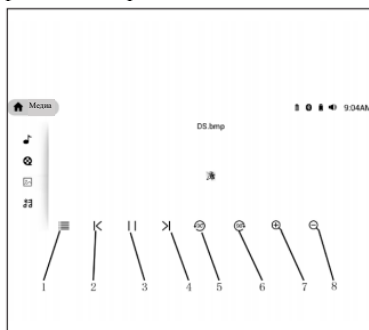

- 1 Список фотографий: нажмите эту кнопку для отображения всех файлов в виде уменьшенных изображений;
- 2 Предыдущая фотография: нажмите эту кнопку для автоматической смены фотографий в порядке сортировки списка;
- 3 Воспроизведение/пауза;
- 4 Следующая фотография: нажмите эту кнопку для автоматической смены фотографий в порядке сортировки списка;
- 5 Поворот фотографии по часовой стрелке на 90°;
- 6 Поворот фотографии против часовой стрелки на 90°;
- 7 Увеличение размера: нажмите эту кнопку или разведите в стороны два пальца на сенсорном экране, чтобы увеличить фотографию. Максимальным является 4-кратное увеличение;
- 8 Уменьшение размера: нажмите эту кнопку или сведите вместе два пальца на сенсорном экране, чтобы уменьшить фотографию.

Максимальным является 4-кратное увеличение.

Интерфейс воспроизведения музыки по Bluetooth

Нажмите значок  на экране для перехода к интерфейсу воспроизведения музыки с подключенного устройства Bluetooth.



Если устройство Bluetooth не подключено, отобразится сообщение о необходимости подключить устройство. Нажмите кнопку для перехода к интерфейсу подключения Bluetooth (подробную информацию о подключении Bluetooth см. в руководстве по эксплуатации аудиосистемы).

Настройки

Примечание: Подробное описание настроек см. в руководстве по эксплуатации аудиосистемы.

Нажмите на значок [Настройки] в главном меню для перехода к интерфейсу настроек.

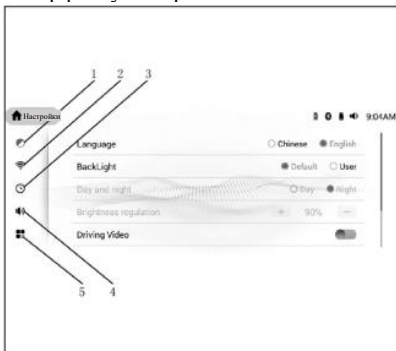

- 1 Настройки экрана;
- 2 Настройки сети Wi-Fi;

- 3 Настройки времени;
- 4 Настройки звука;
- 5 Системные настройки.

Настройки дисплея

Нажмите значок  на экране для перехода в меню настроек экрана.

Настройка	Описание работы	Заводская установка
Язык системы	Нажмите для выбора китайского или английского языка	Китайский
Управление подсветкой	Нажмите для выбора настройки подсветки по умолчанию или пользовательской настройки	По умолчанию
Дневной/ночной режим	После установки для подсветки дисплея настройки «По умолчанию» можно выбрать дневной или ночной режим	Дневной
Регулировка яркости	После установки для подсветки дисплея настройки «По умолчанию» можно отрегулировать	90%

	ть яркость подсветки дисплея	
Воспроизведение видео во время движения	Нажмите для включения или отключения функции воспроизведения видео во время движения. Когда выбрана установка OFF, воспроизведение видео прекращается, если скорость автомобиля превышает 0 км/ч	OFF
Регион радиовещания	Нажмите для выбора региона радиовещания для радиоприемника (Азия, Америка, Европа или Восточная Европа)	Азия
Смена фона	Нажмите для автоматической установки фона. После нажатия или пролистывания отображаемая в текущий момент времени фотография	/

	автоматически устанавливается в качестве фона рабочего стола	
Отображение часов при выключении	Нажмите для выбора цифровых или стрелочных часов	Стрелочные часы

Настройки WIFI

Нажмите значок  на экране для перехода в меню настроек сети Wi-Fi.

Настройка	Описание работы	Заводская установка
Включение/отключение Wi-Fi	Нажмите для включения или отключения функции Wi-Fi. Если выбрана установка OFF, список доступных устройств не отображается. Если выбрана установка ON, система начинает автоматический поиск устройств Wi-Fi.	При включении и питания восстанавливаются все настройки, примененные перед последним отключением системы. Если в системе были восстановлены заводские настройки, по умолчанию сеть Wi-Fi будет отключена.

Точка доступа Wi-Fi	Нажмите для включения или отключения точки доступа Wi-Fi.	OFF. При каждом включении и электропитания восстанавливается значение по умолчанию.
---------------------	---	---

ⓘ Внимание

- Одновременно невозможно включить сеть Wi-Fi и точку доступа Wi-Fi (т. е. установить значение ON для обеих настроек). При включении точки беспроводного доступа сеть Wi-Fi автоматически отключается.
- Подробные рекомендации по использованию см. в руководстве по эксплуатации аудиосистемы.

Настройки времени

Нажмите значок ⌚ на экране для перехода в меню настроек времени.

В этом окне можно установить время, дату, выбрать формат отображения и режим синхронизации времени (по умолчанию выбрана установка «Синхронизация по сети»; чтобы отключить синхронизацию, установите значение OFF).

Настройки звука

Нажмите значок 🔊 на экране для перехода в меню настроек звука.

Настройка	Описание работы	Заводская установка
Регулировка громкости	Нажмите на ползунок, перетащите его в	/

Мультимедиа	требуемое положение и нажмите кнопку ОК, чтобы установить громкость звука для медиапроигрывателя, навигации и устройства Bluetooth	
Громкость звука при запуске	Нажмите на ползунок, перетащите его в требуемое положение и нажмите кнопку ОК, чтобы установить громкость звука при включении аудиосистемы	/
Тонкомпенсация	Нажмите для включения/отключения (ON/OFF) усиления низких и высоких частот	OFF
Эквалайзер	Нажмите для выбора режима звучания (поп, рок, джаз, классика, стандарт, ударные инструменты и пользовательский)	Стандарт
Регулировка	Нажмите для установки	OFF

громкость и в зависимости от скорости	автоматический регулировки громкости в зависимости от скорости (высокая/средняя/низкая) или ее отключения (OFF)	
Звук нажатия кнопок	Нажмите для включения/отключения (ON/OFF) звука нажатия кнопок	ON

Системные настройки

Нажмите значок на экране для перехода в меню настроек системы.

Версия системы: нажмите для просмотра текущей версии аппаратного обеспечения, программного обеспечения и версии протокола Bluetooth.

Восстановление заводских настроек: нажмите для восстановления настроек по умолчанию, при этом на экране отобразится сообщение «Вы уверены, что хотите восстановить заводские настройки?».

⚠ Внимание

- Пожалуйста, внимательно отнеситесь к восстановлению заводских настроек. После нажатия кнопки ОК все настройки системы будут сброшены до заводских.

Интерфейс панорамного обзора

Примечание: Подробные рекомендации по использованию и описание системы панорамного обзора см. в руководстве по эксплуатации мультимедийной системы

Нажмите на значок [AVM] в главном меню для перехода к интерфейсу системы панорамного обзора.



⚠ Внимание

- Данная функция является дополнительным оборудованием и может отсутствовать в конкретном автомобиле в зависимости от его комплектации.

Кондиционер

Примечание: Инструкции по использованию системы см. в соответствующем разделе настоящего руководства.

Нажмите на значок [AC] в главном меню для перехода к интерфейсу системы климат-контроль.

⚠ Внимание

- В зависимости от комплектации конкретного автомобиля в нем могут отсутствовать некоторые функции системы климат-контроль.

Подключение устройств

Нажмите на значок [Carbit] в главном меню для перехода к интерфейсу подключения внешних устройств.



Описание функции подключения устройств

Функция подключения устройств - это приложение для информационного взаимодействия между бортовым

оборудованием автомобиля и смартфоном пользователя, работа которого во многом зависит от внутренних функций самого мобильного телефона. Данная функция позволяет управлять мобильным телефоном во время движения автомобиля с помощью физических кнопок или сенсорного экрана мультимедийной системы, в том числе принимать и совершать звонки, прослушивать музыку и пользоваться навигационными приложениями телефона, без необходимости брать мобильный телефон в руки.

Система поддерживает проводное подключение мобильного телефона к бортовому терминалу при помощи USB разъема.

Порядок подключения мобильного телефона

Первое подключение

1 Установите приложение самостоятельно. Если в телефоне отсутствует соответствующее приложение, перед первым подключением мобильного телефона к автомобильной системе самостоятельно установите приложение.

2 Включите опцию [Отладка через USB] на мобильно телефоне.

Выберите пункты «Настройки > О телефоне» в меню мобильного телефона. Выполните описанные ниже действия (в зависимости от версии ПО мобильного телефона возможны следующие два варианта):

- Пункт «Опции разработчика» доступен: выберите «Опции разработчика», нажмите «Включить опции разработчика», выберите «Отладка через USB» и нажмите «Разрешить».

- Пункт «Опции разработчика» недоступен: нажмите 7 раз подряд по пункту «Номер сборки» (внутренний номер версии), затем вернитесь в меню «Настройки», выберите «Опции

разработчика», нажмите «Включить опции разработчика», выберите «Отладка через USB» и нажмите «Разрешить».

Примечание: Нажмите на значок «?» в верхнем правом углу для вызова справки.

3 Установите соединение по Bluetooth. Подключение по Bluetooth между мобильным телефоном и бортовым терминалом требуется для передачи аудиоданных из мобильного телефона в мультимедийную систему и воспроизведения их через динамики в салоне автомобиля, чтобы пользователь мог принимать и совершать звонки, прослушивать музыку и просматривать видео при помощи соответствующего программного обеспечения.

4 Подсоедините телефон при помощи USB-кабеля.

5 Завершите подключение (если соединение не устанавливается, отсоедините и повторно подсоедините USB-кабель, перезагрузите мобильный телефон и повторите попытку подключения, либо замените USB-кабель или разъем USB в автомобиле).

6 После подключения следуйте инструкциям программного обеспечения.

Примечание: При повторном подключении необходимо только подсоединить USB-кабель к телефону.

Настройки автомобиля

Нажмите значок [Настройки автомобиля] в главном меню для перехода к интерфейсу настроек автомобиля.

Примечание: Подробное описание настроек см. в руководстве по эксплуатации аудиосистемы.

Настройки оборудования

Нажмите значок  на экране для перехода в меню настроек автомобиля.

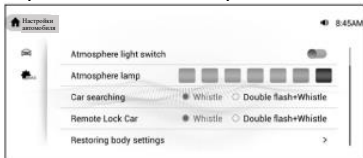

Если функция светового сопровождения включена, фары будут гаснуть с задержкой через заданный период времени. Более подробные сведения см. в описании функции светового сопровождения.

Если автомобиль оснащен лампами фоновой подсветки салона, функцию фоновой подсветки можно включить или отключить.

Также можно выбрать один из цветов фоновой подсветки (красный, зеленый, синий, желтый, бирюзовый, розово-красный или светло-фиолетовый).

Если для функции оповещения при запираии дверей выбрана установка «световая сигнализация»: при отпирании и запираии дверей автомобиля с помощью пульта дистанционного управления мигают только указатели поворотов. Если для функции оповещения при запираии дверей выбрана установка «световая сигнализация + звуковой сигнал»: при отпирании и запираии дверей автомобиля с помощью пульта дистанционного управления одновременно мигают указатели поворотов и подается звуковой сигнал.

Если для функции определения местонахождения автомобиля выбрана

установка «световая сигнализация»: при активации функции определения местонахождения автомобиля мигают только указатели поворотов. Если для функции определения местонахождения автомобиля выбрана установка «световая сигнализация + звуковой сигнал»: при активации функции определения местонахождения автомобиля одновременно мигают указатели поворотов и подается звуковой сигнал.

Настройка включения/отключения сигнализации об экстренном торможении. Более подробные сведения см. в описании функции световой сигнализации при экстренном торможении.

Настройки ADAS

Нажмите значок  на экране для перехода к меню настроек систем помощи при вождении.



Автомобильный видеорегистратор

Нажмите значок [DVR] в главном меню для перехода к интерфейсу автомобильного видеорегистратора.



Подробное описание функций и настроек автомобильного видеорегистратора см. в руководстве по эксплуатации аудиосистемы.

⚠ Внимание

- Данная функция является дополнительным оборудованием и может отсутствовать в конкретном автомобиле в зависимости от его комплектации.

Камера заднего вида

Когда на автомобиле, оборудованном камерой заднего вида, рычаг переключения передач переводится в положение передачи заднего хода при включенном зажигании, экран мультимедийной системы автоматически переключается на изображение с камеры заднего вида, а звук источника воспроизведения отключается. После выключения передачи заднего хода аудиосистема автоматически возвращается в прежний режим работы.

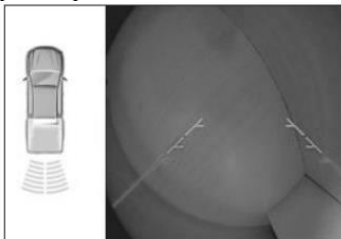

Среди вспомогательных линий на изображении с камеры заднего вида две продольные линии с левой и правой стороны обозначают линии проекции габаритной ширины автомобиля, а поперечные горизонтальные линии обозначают линии расстояния до заднего бампера. При этом следует учитывать, что камера заднего вида имеет слепые зоны, а изображение, полученное широкоугольной камерой, содержит определенные искажения. Поэтому видеоизображение с камеры и вспомогательные линии в поле зрения камеры должны использоваться только как дополнительный способ наблюдения за действиями водителя

при движении задним ходом. Водитель должен постоянно следить за обстановкой вокруг автомобиля с помощью зеркал заднего вида, а также контролировать скорость автомобиля, направление движения и фактическое расстояние до препятствий для обеспечения безопасного движения задним ходом.

Графическое отображение дистанции

- Линии 1, 2 и 3 являются линиями контроля дистанции. Длина линий на экране обозначает проекцию габаритной ширины автомобиля на определенном удалении.
- Величина дистанции уменьшается от дальней к ближней в порядке линий 1 → 2 → 3.

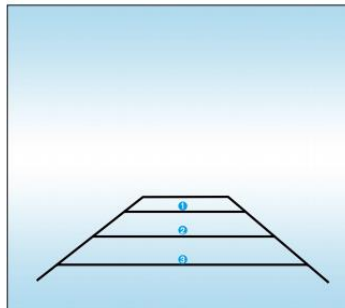

Совет: после выключения передачи заднего хода на мультимедийном дисплее кратковременно отображается пустой экран с направляющими линиями заднего хода. Это нормальное явление, которое не мешает пользоваться системой.

Индикаторные органы управления (Система кондиционирования воздуха)

Краткое описание системы кондиционирования воздуха

Система климат-контроль обеспечивает подачу воздуха в салон автомобиля, его очистку и циркуляцию внутри салона.

Во время работы двигателя в зависимости от погодных условий можно пользоваться системой отопления или системой кондиционирования воздуха.

Включение и отключение системы кондиционирования воздуха:

Положения переключателя	Может ли работать система кондиционирования воздуха
OFF	Нет
ACC	Нет
ON	Да
START	Нет

Исходное состояние: заслонка управления подачей воздуха - в положении циркуляции внутреннего воздуха, заслонка распределения воздушного потока - в положении обдува ног, заслонка регулирования температуры - в положении максимального охлаждения.

Электрический выключатель кондиционера (базовая версия)

Электрический выключатель кондиционера имеет два регулятора: левый - для регулировки скорости вентилятора, правый - для регулировки температуры воздуха, а остальные - в виде кнопок.

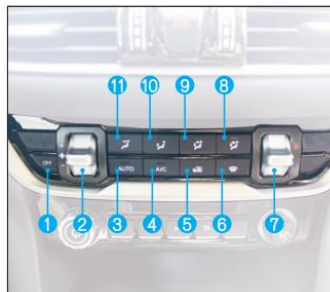

- 1 Выключатель системы;
- 2 Регулятор скорости вентилятора;
- 3 Выключатель кондиционера;
- 4 Выключатель циркуляции внутреннего воздуха;
- 5 Выключатель циркуляции наружного воздуха;
- 6 Выключатель режима обогрева ветрового стекла;
- 7 Регулятор температуры воздуха;
- 8 Выключатель режима обдува ног/ветрового стекла;
- 9 Выключатель режима обдува ног/верхней части тела;
- 10 Выключатель режима обдува ног;
- 11 Выключатель режима обдува верхней части тела.

Выключатель системы

Нажмите эту кнопку для отключения системы кондиционирования воздуха.

Регулятор скорости вентилятора

Эта кнопка служит для регулировки расхода воздуха:

прокрутка вниз для постепенного уменьшения расхода воздуха, вверх - для увеличения расхода воздуха. Минимальная передача вентилятора - 1-ая, максимальная - 8-ая. При каждой прокрутке ползунка объем воздуха изменяется на один уровень. Если его нажать и удерживать более 3 секунд, объем воздуха будет изменяться на один уровень каждые 0,5 секунды до

включения самого высокого или самого низкого уровня. Во время работы ползунок регулировки объема воздуха на экране мультимедийного дисплея (только для автоматического кондиционера отображается конкретное значение передачи).

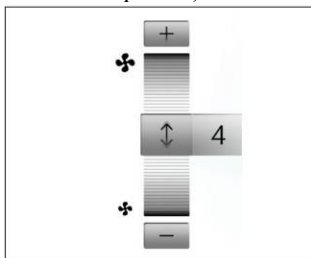

В выключенном состоянии эту кнопку следует нажать для включения системы кондиционирования воздуха.

Выключатель кондиционера

Нажмите эту кнопку, загорится индикатор работы кондиционера и система начнет охлаждать воздух. Нажмите эту кнопку еще раз, индикатор погаснет, система охлаждения прекратит работу, но вентилятор продолжит работать.

Когда система отключена, нажатие этой кнопки приводит к включению системы кондиционирования воздуха.

⚠ Внимание

- Если во время работы кондиционера (горит индикатор выключателя) температура испарителя опускается ниже 2°C, компрессор автоматически отключается. После повышения температуры испарителя до примерно 5 °C компрессор включится автоматически и продолжит работу.

Кнопка выключателя циркуляции внутреннего воздуха

При нажатии этой кнопки загорается индикатор переключателя, система переключается в режим циркуляции

внутреннего воздуха, а на экране мультимедийной системы отображается соответствующий значок.

Кнопка выключателя циркуляции наружного воздуха

При нажатии этой кнопки загорается индикатор переключателя, система переключается в режим циркуляции наружного воздуха, а на экране мультимедийной системы отображается соответствующий значок.

⚠ Внимание

- Режимы циркуляции внутреннего и наружного воздуха невозможно включить одновременно (чтобы горели оба индикатора). Индикатор циркуляции наружного воздуха автоматически гаснет при нажатии кнопки выключателя циркуляции внутреннего воздуха, и наоборот.
- Если какой-либо из выключателей режимов вентиляции (например, выключатель режима обдува верхней части тела) или циркуляции воздуха (например, выключатель циркуляции внутреннего воздуха) уже нажат пользователем, при его повторном нажатии индикатор не гаснет, и текущий режим остается включенным.

⚠ Внимание

- Если система кондиционирования отключена, то при нажатии любого из выключателей режимов вентиляции или циркуляции воздуха система выключается, но индикатор в кнопке загорается только на 5 секунд и затем автоматически гаснет, а воздушные заслонки устанавливаются в исходное положение.

Выключатель режима обогрева ветрового стекла

При нажатии этой кнопки загорается индикатор и включается режим обогрева ветрового стекла, распределительная заслонка устанавливается в положение обдува ветрового стекла, заслонка воздухозаборника автоматически устанавливается в положение циркуляции наружного воздуха, устанавливается максимальная скорость вращения вентилятора, и на экране мультимедийной системы отображается значок обогрева ветрового стекла.

При повторном нажатии кнопки индикатор гаснет, и система возвращается к работе в режиме, предшествующем включению обогрева ветрового стекла.



Если система кондиционирования отключена, то при нажатии этой кнопки система включается и переходит в режим обогрева ветрового стекла.

При повторном нажатии кнопки система возвращается в рабочее состояние, которого предшествовало отключению системы (кроме режимов обогрева ветрового стекла и максимального охлаждения/обогрева).

Регулятор температуры воздуха

Эта кнопка используется для регулировки температуры.

Прокрутите вниз, и температура постепенно снизится; прокрутите вверх, и температура постепенно повысится. Одновременно на экране

мультимедийного дисплея отобразится соответствующий уровень.

Температура установлена на 8 уровней для холодного и теплого режимов. При каждой прокрутке ползункового переключателя температура меняется на один уровень. При нажатии в течение более 3 секунд она будет переключаться на один уровень каждые 0,5 секунды, пока не будет установлен самый высокий или самый низкий уровень.

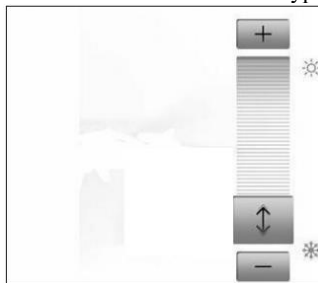

Режим работы при самой высокой температуре называется «Режим максимального нагрева». В это время температура воздуха на выходе самая высокая, режим выхода воздуха автоматически настраивается на обдув ног, система переключается на внешнюю циркуляцию, кондиционер выключается, а объем воздуха становится максимальным. Режим с самой низкой температурой называется «Режим максимального охлаждения». В это время температура воздуха на выходе самая низкая, режим выхода воздуха автоматически настраивается на обдув лица, система переключается на внутреннюю циркуляцию, включается кондиционер, а объем воздуха является максимальным. В выключенном состоянии кнопка регулировки температуры не может запустить систему кондиционирования воздуха.

⚠ Внимание

- Приоритет функции оттаивания лобового стекла выше, чем у режимов максимального нагрева и охлаждения. В режиме оттаивания лобового стекла система продолжает работать в режиме оттаивания лобового стекла, даже если температура установлена на самый высокий или самый низкий уровень.

Выключатель режима обдува ног/ветрового стекла

При нажатии этой кнопки загорается индикатор выключателя, система переключается в режим обдува ног и ветрового стекла, поток воздуха направляется через дефлекторы на полу и под ветровым стеклом, а на экране мультимедийной системы отображается значок подачи воздуха к ногам и на ветровое стекло.

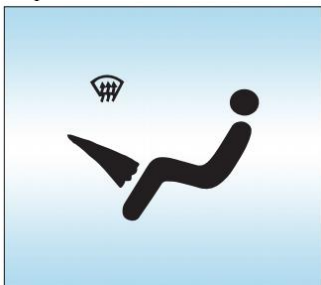
Выключатель режима обдува ног/верхней части тела

При нажатии этой кнопки загорается индикатор выключателя, система переключается в режим обдува ног и верхней части тела, поток воздуха направляется через дефлекторы на полу и на приборной панели, а на экране мультимедийной системы отображается значок подачи воздуха к ногам и к верхней части тела сидящего.

Выключатель режима обдува ног

При нажатии этой кнопки загорается индикатор выключателя, система переключается в режим обдува ног, поток воздуха направляется через дефлекторы на полу, а на экране мультимедийной системы отображается значок подачи воздуха к ногам.

Выключатель режима обдува верхней части тела

При нажатии этой кнопки загорается индикатор выключателя, система переключается в режим обдува верхней части тела, поток воздуха направляется через дефлекторы на приборной панели, а на экране мультимедийной системы отображается значок подачи воздуха к верхней части тела сидящего.



Электрический выключатель кондиционера (средняя версия)

- 1 Выключатель системы;
- 2 Регулятор скорости вентилятора;
- 3 Выключатель кондиционера;
- 4 Выключатель циркуляции внутреннего и наружного воздуха;
- 5 Выключатель режима обогрева ветрового стекла;
- 6 Выключатель обогревателя заднего стекла;
- 7 Регулятор температуры воздуха;
- 8 Выключатель режима обдува ног/ветрового стекла;
- 9 Выключатель режима обдува ног/верхней части тела;
- 10 Выключатель режима обдува ног;
- 11 Выключатель режима обдува верхней части тела.

По сравнению с электрическим выключателем кондиционера базовой версии, электрический выключатель кондиционера средней версии оснащен выключателем обогревателя заднего стекла, циркуляция внутреннего воздуха и циркуляция наружного воздуха интегрированы в одну кнопку. Функции и способы управления другими кнопками и регуляторами точно такие же, как и в базовой версии.

Выключатель режима обогрева заднего стекла

Нажмите кнопку, загорится индикатор работы, и заднее ветровое стекло будет обогреваться для достижения цели обогрева заднего ветрового стекла.

Нажмите эту кнопку еще раз, индикатор погаснет, и обогрев заднего лобового стекла прекратится.

Данный выключатель работает независимо от состояния системы климат-контроль. Нажмите эту кнопку в выключенном состоянии для включения обогрева заднего стекла, но система кондиционирования воздуха не будет включена. Нажмите кнопку выключения во время процесса обогрева заднего стекла, и процесс обогрева заднего стекла не прекратится.

1 Внимание	
●	После включения функции обогрева заднего стекла, если вы не выключите ее вручную, система автоматически выключится через 10 минут.

Выключатель циркуляции внутреннего и наружного воздуха

При нажатии этой кнопки загорается индикатор переключателя, система переключается в режим циркуляции внутреннего воздуха, а на экране мультимедийной системы отображается соответствующий значок, показанный на рисунке ниже.

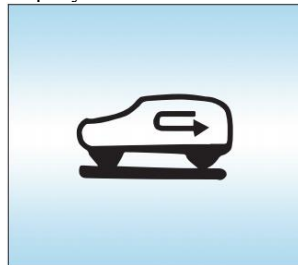

При повторном нажатии кнопки индикатор гаснет, система переключается в режим циркуляции наружного воздуха, а на экране мультимедийной системы отображается соответствующий значок, показанный на рисунке ниже.

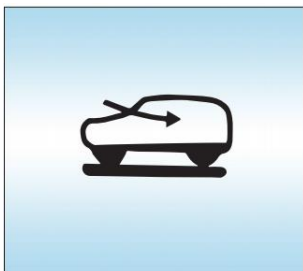

Автоматический контроллер кондиционера

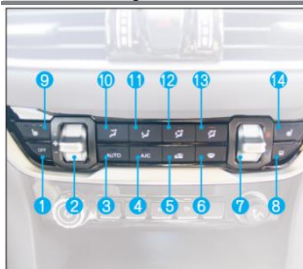

- 1 Выключатель системы;
- 2 Регулятор скорости вентилятора;
- 3 Выключатель автоматического режим;
- 4 Выключатель кондиционера;
- 5 Выключатель циркуляции внутреннего и наружного воздуха;
- 6 Выключатель режима обогрева ветрового стекла;
- 7 Регулятор температуры воздуха;
- 8 Выключатель режима обогрева заднего стекла;
- 9 Переключатель обогревателя водительского сиденья;
- 10 Выключатель режима обдува верхней части тела;
- 11 Выключатель режима обдува ног;
- 12 Выключатель режима обдува ног/верхней части тела;
- 13 Выключатель режима обдува ног/ветрового стекла;
- 14 Переключатель обогревателя переднего пассажирского сиденья.

По сравнению с электрическим выключателем кондиционера средней версии, в автоматическом выключателе кондиционера добавлены кнопка AUTO и переключатель обогревателя сиденья, регулятор температуры позволяет напрямую устанавливать значение температуры, а функции обнаружения PM2.5 и очистки воздуха добавляются одновременно.

Регулятор температуры воздуха

При помощи этого регулятора можно установить значение температуры с шагом 0,5 °C в диапазоне от 18 до 32 °C. При этом соответствующее значение температуры отображается на экране мультимедийной системы. Максимальная температура отображается значком «HI», а минимальная – значком «LO». Кроме того, работа и функции регулятора температуры воздуха не отличаются от работы и функции электрического кондиционера.

Переключатель обогревателя водительского сиденья

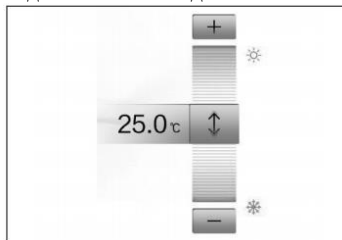

Обогреватель водительского сиденья имеет три рабочих режима, соответствующих высокой, средней и низкой интенсивности обогрева. Если обогреватель отключен, то при нажатии этой кнопки на ней загораются 3 индикатора, и обогреватель включается в режиме сильного нагрева. При повторном нажатии кнопки на ней загораются 2 индикатора, обогреватель переключается в режим умеренного нагрева. При последующем нажатии кнопки на ней загорается 1 индикатор, и

обогреватель переключается в режим слабого нагрева. После очередного нажатия кнопки все индикаторы гаснут, и обогреватель отключается. Указанные операции сопровождаются отображением соответствующих значков на экране мультимедийной системы.



Данный выключатель работает независимо от состояния системы климат-контроль. Нажмите эту кнопку в выключенном состоянии для включения обогревателя сиденья, но система кондиционирования воздуха не будет включена. Нажмите кнопку выключения во время процесса обогрева сидений, индикатор не меняется, и обогреватель сиденья не прекращается.

Переключатель обогревателя переднего пассажирского сиденья

Принцип работы данного переключателя не отличается от принципа работы переключателя обогревателя водительского сиденья, а его значок показан на рисунке ниже.

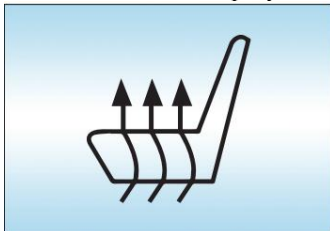

Выключатель автоматического режима (AUTO)

При нажатии этой кнопки загораются индикатор AUTO и индикатор A/C,

система переходит в автоматический режим управления. В этом режиме система автоматически выбирает режим распределения воздуха, режим циркуляции воздуха, включает и отключает кондиционер, отопитель и регулирует скорость вращения вентилятора для поддержания постоянной температуры в салоне автомобиля в соответствии с настройками пользователя.

 Внимание	
<ul style="list-style-type: none"> ● В некоторых комплектациях обогреватель и вентиляция сидений включается через меню иконок. 	

Выключатель функции очистки воздуха (PM2.5)

Данная функция не имеет физической кнопки, все операции выполняются с помощью виртуальной кнопки PM2.5 на экране мультимедийной системы. При нажатии кнопки PM2.5 загорается индикатор, функция очистки воздуха активируется, и на экране отображается один из 6 индикаторов состояния воздуха в зависимости от степени его загрязнения: отличный, хороший, слабо загрязненный, умеренно загрязненный, сильно загрязненный и чрезвычайно загрязненный. Когда система обнаруживает загрязнение воздуха (в диапазоне от слабо загрязненного до чрезвычайно загрязненного), на экране мультимедийной системы отображается сообщение с предложением включить функцию очистки воздуха. В случае отказа пользователя функция контроля качества воздуха будет отключена. Если пользователь не выполняет никаких действий или подтверждает запрос системы, активируется функция очистки воздуха. Если концентрация содержащихся в воздухе мелкодисперсных частиц в салоне автомобиля не уменьшается после 3 циклов очистки, система оповещает пользователя о необходимости замены

фильтрующего элемента, а функция очистки отключается.

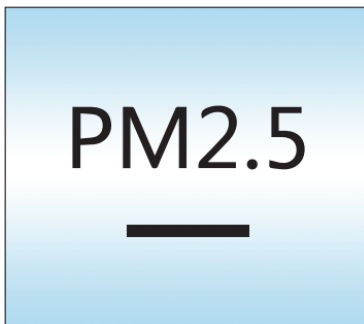

⚠ Внимание

- Для работы функции очистки воздуха требуется специальный фильтрующий элемент, так как обычный фильтр не обеспечивает необходимую тонкость фильтрации.

Инструкции по эксплуатации автоматического кондиционера

1 При включенной системе вручную установите требуемую температуру воздуха с помощью соответствующего регулятора.

2 Нажмите кнопку AUTO для перехода в автоматический режим управления. После этого режимы вентиляции, включить/отключить кондиционер, режимы циркуляции воздуха и скорость вращения вентилятора будут регулироваться автоматически.

3 Если во время работы системы в автоматическом режиме вручную изменить режимы вентиляции, включить/отключить кондиционер, режимы циркуляции воздуха или изменить скорость вращения вентилятора, система перейдет в полуавтоматический режим управления и индикатор AUTO погаснет. Например, если в автоматическом режиме пользователь нажимает ручку регулятора скорости вентилятора, управление вентилятором переходит в ручной режим, а управление всеми

остальными функциями продолжится в автоматическом режиме. При задействовании других переключателей режимы работы изменяются аналогичным образом.

⚠ Внимание

- Автоматический режим управления не предусматривает автоматическое управление работой обогревателя заднего стекла, функции очистки воздуха и обогревателей передних сидений.

Контроллер кондиционера на заднем сиденье (опция)



- 1 Ручка регулятора скорости вентилятора;
- 2 Выключатель режима обдува верхней части тела;
- 3 Выключатель режима обдува ног;
- 4 Ручка температуры воздуха.

Прежде чем приступить к работе с задним контроллером кондиционера на заднем сиденье, необходимо щелкнуть переключателем REAR в интерфейсе кондиционирования воздуха на экране.

Ручка регулятора скорости вентилятора

Используйте эту ручку, чтобы отрегулировать расход воздуха, вращайте против часовой стрелки, расход воздуха постепенно уменьшается, вращайте по часовой стрелке, расход воздуха постепенно увеличивается. Минимальная передача

вентилятора представляет собой передачу 1, а максимальная - 8. При каждом ее вращении расход воздуха изменяется на один уровень. Во время работы индикация расхода воздуха на дисплее контроллера будет изменяться соответствующим образом, а ползунок регулировки расхода воздуха на экране мультимедийного дисплея будет соответствующим образом отрегулирован (только автоматический кондиционер отображает конкретное значение передачи).

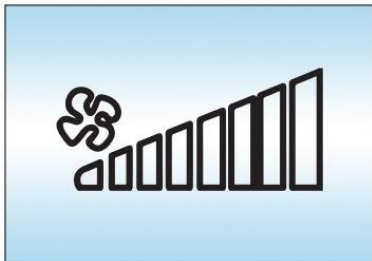

Ручка температуры воздуха

Эта ручка используется для регулировки температуры. Вращайте против часовой стрелки, температура постепенно снижается, вращайте по часовой стрелке, температура постепенно повышается. Во время работы на дисплее контроллера будет отображаться соответствующая температура. Температура установлена на 8 уровней для нагрева и охлаждения. Передачи охлаждения - C8-C1, а передачи нагрева - H1-H8. Одновременно на экране мультимедийного дисплея отобразится соответствующий уровень. При каждом вращении ручки температура меняется на один уровень.

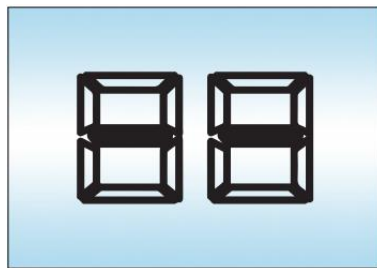

Выключатель режима обдува ног

При нажатии этой кнопки загорается индикатор выключателя, система переключается в режим обдува ног, поток воздуха направляется через дефлекторы на полу, а на экране мультимедийной системы отображается значок подачи воздуха к ногам сидящего.

Выключатель режима обдува верхней части тела

При нажатии этой кнопки загорается индикатор выключателя, система переключается в режим обдува верхней части тела, поток воздуха направляется через дефлекторы на приборной панели, а на экране мультимедийной системы отображается значок подачи воздуха к верхней части тела сидящего.

Функции виртуальных кнопок на экране мультимедийной системы

Нажмите значок А/С в главном меню мультимедийной системы для перехода к интерфейсу системы климат-контроль, показанному на рисунке ниже.

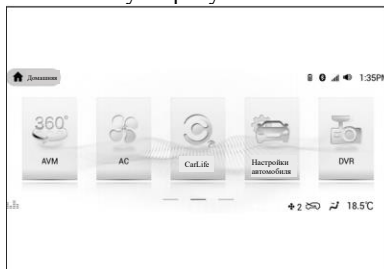

Нажмите соответствующую виртуальную кнопку на экране для управления системой. За исключением кнопки функции очистки воздуха,

кнопки выбора режимов вентиляции, регулировки температуры и скорости вращения вентилятора, функции остальных кнопок полностью соответствуют функциям физических кнопок на панели управления.

На рисунке ниже показан интерфейс отображения автоматического контроллера кондиционера на экране мультимедийного дисплея.

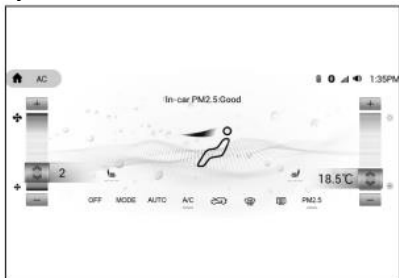

На рисунке ниже показан интерфейс отображения электрического выключателя кондиционера средней версии на экране мультимедийного дисплея.



На рисунке ниже показан интерфейс отображения электрического выключателя кондиционера базовой версии на экране мультимедийного дисплея.



Выключатель функции очистки воздуха (PM2.5)

Данная функция не имеет физической кнопки, все операции выполняются с помощью экрана мультимедийной системы. Подробные сведения приведены в разделе выше.

Кнопка переключения режимов вентиляции

Значок кнопки переключения режимов вентиляции, отображаемой на экране мультимедийной системы, показан на рисунке ниже. Нажимайте эту кнопку для последовательного переключения режимов подачи воздуха к верхней части тела, к ногам, к верхней части тела и ногам, к ногам и на ветровое стекло. При этом изображение соответствующего режима будет отображаться на экране мультимедийной системы.



Кнопка регулировки скорости вентилятора

Возможны три способа регулировки скорости вентилятора с помощью экрана мультимедийной системы:

1 Нажмите кнопку «+» или «-» на экране один раз, чтобы соответственно изменить скорость вращения вентилятора на один уровень.

2 Переместите вертикальный ползунок вверх или вниз для соответствующего изменения скорости вентилятора.

3 Нажмите в любом месте на шкале регулятора, чтобы соответствующим образом изменить скорость вентилятора.

Кнопка регулировки температуры

Возможны три способа регулировки температуры с помощью экрана мультимедийной системы:

1 Нажмите кнопку «+» или «-» на экране один раз, чтобы соответственно изменить температуру на один уровень (или 0,5 °C).

2 Переместите вертикальный ползунок вверх или вниз для соответствующего изменения температуры.

3 Нажмите в любом месте на шкале регулятора, чтобы соответствующим образом изменить температуру.

Использование системы отопления

1 Включите систему отопления любым из удобных способов.

2 Передвиньте ручку регулятора температуры вверх в положение обогрева и, в соответствии с отображаемыми на экране показаниями, установите необходимую температуру воздушного потока.

3 В зависимости от собственных предпочтений выберите режим вентиляции (рекомендуется режим подачи воздуха к ногам), режим циркуляции (рекомендуется режим циркуляции наружного воздуха) и отрегулируйте скорость вентилятора.

ⓘ Внимание

- Режим максимального обогрева желательно использовать непосредственно после включения системы. Когда воздух в салоне автомобиля достаточно прогреется, отрегулируйте температуру, скорость вентилятора и выберите подходящий режим вентиляции.

Использование системы кондиционирования воздуха

1 Включите систему отопления любым из удобных способов.

2 Передвиньте ручку регулятора температуры вниз в положение охлаждения. Когда загорится индикатор включения кондиционера, установите необходимую температуру воздушного потока в соответствии с отображаемыми на экране показаниями.

3 В зависимости от собственных предпочтений выберите режим вентиляции (рекомендуется режим подачи воздуха к верхней части тела), режим циркуляции (рекомендуется режим циркуляции внутреннего воздуха) и отрегулируйте скорость вентилятора.

ⓘ Внимание

- Режим максимального охлаждения желательно использовать непосредственно после включения системы. Когда температура в салоне автомобиля достаточно снижается, отрегулируйте температуру, скорость вентилятора и выберите подходящий режим вентиляции.

Использование обогрева ветрового стекла

1 Нажмите кнопку включения обогрева ветрового стекла. Система включит кондиционер (его можно отключить вручную во время работы обогрева), принудительно активирует режим циркуляции наружного воздуха и будет поддерживать постоянную температуру воздуха и максимальную скорость вентилятора для ускорения прогрева ветрового стекла.

2 В зависимости от степени обледенения ветрового стекла установите требуемую температуру воздуха, скорость вращения

вентилятора и включите режим подачи воздуха к ногам и на ветровое стекло.

3 Чтобы ускорить отогрев ветрового стекла, включите стеклоочиститель для одновременного удаления оттаявшего льда.

Фильтрующий элемент вентилятора кондиционера

Роль и положение фильтрующего элемента вентилятора

Фильтрующий элемент вентилятора кондиционера предотвращает проникновение пыли и других частиц в салон автомобиля вместе с наружным воздухом через воздухозаборник. Фильтрующий элемент вентилятора кондиционера установлен за бардачком.

Проверка и замена фильтрующего элемента вентилятора

При длительной эксплуатации автомобиля воздушный фильтр может засориться. Заметное снижение эффективности работы отопителя и кондиционера, а также быстрое запотевания стекол автомобиля во время циркуляции наружного воздуха может свидетельствовать о засорении фильтрующего элемента и необходимости его замены.

Для поддержания нормальной работы системы регулярно заменяйте фильтрующий элемент в соответствии с графиком технического обслуживания автомобиля.

Порядок замены фильтрующего элемента вентилятора:

1 Откройте бардачок, нажмите и удерживайте его два бока, чтобы снять крючок.



2 Снимите крышку фильтра вентилятора.

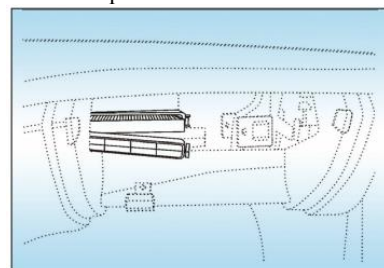

3 Извлеките фильтрующий элемент вентилятора из корпуса фильтра вентилятора и проверьте поверхность фильтрующего элемента. Если фильтрующий элемент сильно загрязнен, его необходимо заменить.

4 При установке фильтрующего элемента вентилятора следите за тем, чтобы стрелка была направлена вниз.

⚠ Внимание	
●	Фильтрующий элемент вентилятора кондиционера должен быть правильно установлен в фиксированном положении.
●	Работа системы со снятым фильтрующим элементом приведет к ухудшению пылезащитненности системы.

Рекомендации по использованию вентиляции

1 Следите за тем, чтобы воздухозаборная решетка перед ветровым стеклом не была забита

листьями, мелкими ветками и другими предметами.

2 В сырую погоду не направляйте поток холодного воздуха на ветровое стекло. В противном случае ветровое стекло быстро запотеет из-за большой разницы температур между наружной и внутренней поверхностью стекла.

3 Для обеспечения эффективного воздухообмена в салоне автомобиля не загромождайте пространство под сиденьями посторонними предметами.

4 Для охлаждения автомобиля, находившегося длительное время под прямыми солнечными лучами в жаркую погоду, выполните поездку с открытыми окнами в течение 2–3 минут, чтобы проветрить салон и ускорить процесс охлаждения воздуха кондиционером.

5 При движении по пыльной дороге позади другого транспортного средства на малой дистанции или в ветреную погоду рекомендуется временно включить режим циркуляции внутреннего воздуха (режим рециркуляции), чтобы перекрыть воздухозаборный канал и предотвратить проникновение пыли в салон автомобиля вместе с наружным воздухом.

Внимание

- Нехватка хладагента в системе кондиционирования воздуха

приводит к снижению охлаждающей способности кондиционера. Если в системе обнаружена утечка хладагента, пожалуйста, своевременно обратитесь в авторизованный сервисный центр Foton для проведения технического обслуживания и залейте необходимое количество хладагента в соответствии с требованиями предупредительного знака на кондиционере.

Индикаторные органы управления (Электрическое оборудование)

Прикуриватель

Нажмите на ручку прикуривателя, чтобы полностью соединить электронагреватель с термометаллической пластиной. Электрическая цепь нагревателя замкнется, и прикуриватель начнет работу.

Примерно через 14 ± 4 секунд внутренний термозлемент прикуривателя нагреется, и прикуриватель выдвинется наружу. После этого можно извлечь прикуриватель из гнезда и прикурить сигарету.

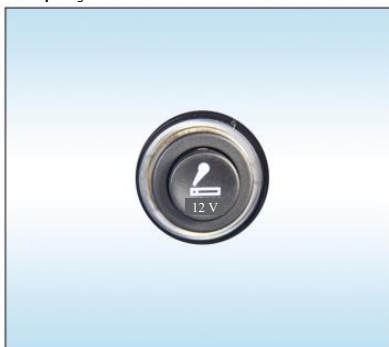

Меры предосторожности при использовании прикуривателя:

1 При использовании номинальное напряжение прикуривателя составляет 12 В, а максимальный рабочий ток - 10 А. Прикуриватель снабжен функцией защиты от перегрева, и время защиты от перегрева составляет < 90 секунд, то есть, когда он не срабатывает после 90 секунд непрерывного нагрева, прикуриватель автоматически замыкает положительный и отрицательный полюса, сжигая предохранитель прикуривателя, тем самым отключая питание этой цепи (возникающий в результате вред: часть

электрооборудования не может работать, поэтому необходимо своевременно заменить новый предохранитель).

2 Во время использования прикуривателя запрещается прикладывать к нему усилие или класть на него какие-либо предметы. В противном случае прикуриватель не сможет выскочить из гнезда после нагрева, что приведет к перегоранию прикуривателя и даже может стать причиной возгорания.

3 Запрещается вставлять в гнездо для прикуривателя какие-либо посторонние предметы или подключать к нему вилки электрических приборов. Гнездо прикуривателя нельзя использовать в качестве электрической розетки.

4 После включения прикуривателя внутренняя часть его корпуса нагревается до очень высокой температуры. Соблюдайте осторожность при использовании прикуривателя и не касайтесь рукой металлической части корпуса, чтобы не обжечься.

5 После использования следует обязательно вставить прикуриватель обратно в гнездо. Не кладите прикуриватель в какое-либо другое место, чтобы не допустить случайных ожогов или повреждений предметов.

Потолочный разъем USB для зарядки устройств

Потолочный разъем USB располагается со стороны переднего пассажира рядом с солнцезащитным козырьком и обеспечивает рабочее напряжение 5 В и максимальный ток зарядки 2,1 А.



Разъем USB для зарядки устройств на заднем сиденье

Разъем USB для зарядки устройств на заднем ряду сидений расположен в задней части центральной консоли, обеспечивает рабочее напряжение 5 В и максимальный ток зарядки 2,1 А, а также способен автоматически распознавать телефоны разных типов и регулировать зарядный ток.



Комбинированный разъем USB

Разъем для передачи мультимедийных данных расположен внутри вещевого отсека на центральной консоли, разъем для зарядки мобильного телефона напряжением 5 В и напряжением 21 А - внутри откидного ящика



Электрическая розетка 220 В

Розетка питания установлена под задним контроллером кондиционера на заднем сиденье, который может обеспечивать максимальный ток 220 В и 300 Вт.

При нажатии кнопки выключателя на панели включается питание розетки и загорается индикатор, указывающий на то, что розетка работает нормально и в это время можно подавать питание на внешние электроприборы; нажмите кнопку выключателя еще раз, питание розетки выключено, а индикатор выключен, указывая на то, что в данный момент розетка питания перестает работать и не может подавать питание на внешние электроприборы.



Примечание:

- 1 Не все модели имеют эту функцию, только некоторые модели имеют такую конфигурацию;
- 2 Эта розетка снабжена крышкой. Если розетка не требуется для подачи

питания, крышку можно опустить и закрыть порт зарядки, чтобы предотвратить попадание воды или случайное подключение к розетке.

Беспроводная зарядка

Беспроводное зарядное устройство расположено под передней панелью контроллера кондиционера и может обеспечивать максимальную мощность 15 Вт и максимальный зарядный ток 1,7 А.

Примечание: Не все модели имеют эту функцию, только некоторые модели имеют такую конфигурацию.



Индикаторные органы управления (Прочее оборудование)

Бардачок на центральной консоли



Предупреждение

- Во избежание возможных травм в случае дорожно-транспортного происшествия или экстренного торможения всегда закрывайте крышку вещевого ящика на центральной консоли во время движения автомобиля.

Внимание

- Будьте осторожны, кладя острые предметы в бардачок, так как внутренняя поверхность бардачка может

быть поцарапана или повреждена.

Бардачок



Предупреждение

- Во избежание возможных травм в случае дорожно-транспортного происшествия или экстренного торможения всегда закрывайте крышку перчаточного ящика во время движения автомобиля.

Подстаканники

Подстаканники предназначены для установки в них бумажных стаканчиков, банок с напитками и пепельниц.



⚠ Внимание

- При использовании подстаканника крышка бутылки должна быть закрыта, в противном случае жидкость из бутылки выплеснется наружу при открытии или закрытии двери.

Прочее оборудование со специальными приборами или устройствами

Для получения подробной информации о типах, технических характеристиках, ключевых технических параметрах специального оборудования или приспособлений транспортных средств специального назначения, а также специальных инструкциях для проведения специальных операций,

пожалуйста, обратитесь к руководству по эксплуатации оборудования.

Окно радара микроволнового диапазона

Окно радара микроволнового диапазона расположено в верхней части ветрового стекла и оно не должно перекрываться другим оборудованием.



Подготовка к вождению

Проверка безопасности перед началом движения

Проверка перед поездкой – полезная привычка. Достаточно выполнить несколько простых операций и внимательно осмотреть автомобиль. Все, что вам нужно, – это несколько простых операций и тщательный визуальный осмотр. Вы также можете обратиться в авторизованный сервисный центр Foton, которая выполнит эту работу за вас. Они будут рады обслужить вас.

Перед запуском двигателя

Проверка снаружи автомобиля

Шины (включая запасное колесо): проверьте давление в шинах с помощью манометра. Проверьте шины на наличие порезов, повреждений и чрезмерного износа.

Колесные гайки: проверьте целостность и надежность затяжки гаек.

Утечки: после стоянки проверьте грунт под автомобилем на наличие утечек топлива, моторного масла, тормозной жидкости и охлаждающей жидкости (капающая вода является нормальным явлением после использования кондиционера).

Освещение: Проверьте, нормально ли работают фары, стоп-сигналы, задние фонари, указатели поворота и другие источники света; проверьте фокусное расстояние фар.

Проверка внутри автомобиля

Домкрат и ключ для колесных гаек: убедитесь в том, что домкрат и ключ для колесных гаек находятся в автомобиле. **Ремни безопасности:** убедитесь в том, что пряжки ремней безопасности надежно фиксируются в замках. На

ремнях безопасности не должно быть признаков износа и разрывов.

Приборы и органы управления: проверьте исправность работы всех контрольных ламп и индикаторов на комбинации приборов.

Тормозная система: проверьте свободный ход педали тормоза.

Внутри моторного отсека

Запасные предохранители: проверьте наличие и комплектность запасных предохранителей. В комплекте должны быть запасные предохранители всех номинальных токов, указанных на крышке блока предохранителей.

Уровень охлаждающей жидкости: убедитесь в том, что уровень охлаждающей жидкости соответствует норме (пожалуйста, обратитесь к инструкциям в разделе «Двигатель и шасси» главы «Самостоятельное техническое обслуживание»).

Батарея и провода: убедитесь, что в каждой подгруппе батареи аккумулятора достаточно электролита. Проверьте клеммы аккумуляторной батареи на наличие коррозии и ослабленных соединений. Проверьте корпус батареи на наличие трещин.

Подключение: проверьте, нет ли повреждений, ослабления или выпадения проводов.

Масляные трубки: проверьте трубопроводы на наличие утечек и неплотных соединений.

После запуска двигателя

Система выхлопа

Прислушиваясь, проверьте выпускную систему на наличие утечки газов. При обнаружении утечки, пожалуйста, немедленно осмотрите и устраните ее

(пожалуйста, обратитесь к инструкциям в разделе «Предупреждение о выхлопе двигателя» главы «Основные принципы вождения автомобиля»).

Уровень моторного масла

Заглушите двигатель, припаркуйте автомобиль на ровной площадке и проверьте уровень масла с помощью масляного щупа (пожалуйста, ознакомьтесь с инструкциями в разделе «Двигатель и шасси» главы «Самостоятельное техническое обслуживание»).

Во время движения

Если обороты двигателя не повышаются

Если обороты двигателя не увеличиваются при нажатии педали акселератора - вероятно, неисправна электронная система управления впрыском топлива. При этом, плавно и непрерывно нажимая педаль акселератора, можно двигаться на автомобиле с небольшой скоростью. В связи с этим необходимо как можно скорее обратиться в авторизованный сервисный центр Foton для проведения технического обслуживания.

Приборы

Убедитесь в том, что спидометр и все приборы работают нормально.

Тормозная система

Проверьте исправность работы тормозной системы в безопасном месте. Убедитесь в отсутствии «прихватывания» тормозов и бокового увода при торможении.

Если все нормально, будьте спокойны и получайте удовольствие от вождения.

Меры предосторожности при установке двигателя с турбонаддувом

1. Автомобиль должен работать на холостом ходу в течение 1-3 минут после запуска. Категорически запрещается разгоняться или обстреливать автомобиль сразу после запуска.

2 После запуска автомобиля следует проверить давление масла с помощью приборной панели и при обнаружении неисправностей немедленно выключить зажигание.

3 Прежде чем выключить двигатель, автомобиль должен поработать на холостом ходу в течение 1-3 минут. В то же время работы на холостом ходу не должно быть слишком долгим. В нештатных ситуациях категорически запрещается выключать зажигание на большой скорости.

4 Система нагнетателя является высокоточным изделием, и разбирать ее в частном порядке категорически запрещено. В случае выхода из строя следует обратиться в авторизованный сервисный центр Foton для проведения технического обслуживания.

5 Категорически запрещается использовать режим работы «ускорение - выключение - режим наката».

Эксплуатация и вождение

Перед запуском двигателя

- 1 Прежде чем сесть в автомобиль, проверьте окружающую обстановку.
- 2 Отрегулируйте положение сиденья, угол наклона спинки, высоту сиденья, высоту подголовника и угол наклона рулевого колеса.
- 3 Отрегулируйте положение внутреннего и наружного зеркал.
- 4 Заприте все двери.
- 5 Пристегните ремни безопасности.
- 6 Потяните вверх стояночный тормоз.
- 7 Выключите ненужный свет и электронное оборудование.
- 8 Механическая коробка передач: нажмите педаль сцепления до упора, переведите рычаг селектора на нейтральную передачу и нажимайте на педаль сцепления до тех пор, пока двигатель не заведется.

Выключатель зажигания

Переключение режимов



Для выключателя зажигания предусмотрено три режима: OFF, ACC и ON. Если смарт-ключ находится в автомобиле, то режим пускового переключателя можно изменять нажатием соответствующей кнопки. Описание режимов выключателя зажигания и варианты состояния индикатора приведены в таблице ниже:

№ п. п	Режим	Индикатор	Описание режима
1	OFF	Не горит	Все устройства электрической системы

				кой системы находятся в нерабочем состоянии
2	ACC	Янтарный		Можно пользоваться некоторыми электрическими устройствами, например дисплеем
3	ON	Янтарный		Можно пользоваться всеми устройствами электрической системы

Запуск по одному нажатию кнопки

При соблюдении условий запуска двигателя можно запустить нажатием выключателя зажигания. Конкретные методы работы приведены в разделе «Запуск и выключение двигателя».

Выключение в одно нажатие

При соблюдении условий выключения двигатель можно выключить нажатием выключателя зажигания. Конкретные методы работы приведены в разделе «Запуск и выключение двигателя».

ⓘ Внимание

- Независимо от того, в каком режиме находится выключатель зажигания, можно запустить двигатель, выполнив действия, описанные в разделе «Запуск и выключение двигателя».

ⓘ Внимание

- При остановленном двигателе запрещается переводить выключатель зажигания в режим ACC или ON на длительное время, чтобы предотвратить разрядку аккумуляторной батареи.
- Прежде чем покинуть автомобиль, переведите выключатель зажигания в режим OFF и возьмите ключ с собой. Не оставляйте ключ в автомобиле.
- Запрещается класть смарт-ключ на приборную панель, на пол или на комбинацию приборов. В противном случае может оказаться невозможным переключение режимов пускового переключателя или запуск двигателя.

Запуск двигателя
Запуск двигателя (дизельный двигатель)

- 1 Носите смарт-ключ с собой.
- 2 Убедитесь, что рычаг стояночного тормоза затянут.
- 3 Механическая коробка передач: переведите рычаг селектора в нейтральное положение.
- 4 Проверьте, горят ли индикатор давления масла, индикатор двигателя и индикатор объема воды в масловлагодетелителе.
- 5 Механическая коробка передач: после того как индикатор предварительного прогрева погаснет, нажмите педаль сцепления до упора.
- 6 Нажмите на выключатель зажигания, чтобы запустить двигатель.
- 7 Механическая коробка передач: отпустите педаль сцепления после запуска двигателя.

Общий процесс запуска (холодный двигатель)

- 1 Носите смарт-ключ с собой.
- 2 Переведите рычаг селектора в положение N.
- 3 Переключите режим зажигания в положение ON и убедитесь, что индикатор свечи накаливания горит, и оставьте режим зажигания в положение ON до тех пор, пока индикатор не погаснет.
- 4 Нажмите педаль сцепления до упора.

5 Нажмите выключатель зажигания, чтобы запустить двигатель.

6 Когда двигатель будет работать стабильно, вы сможете управлять автомобилем.

Если температура ниже нуля, перед запуском двигателя его следует предварительно прогреть.

Порядок запуска двигателя в резервном режиме

Если элемент питания в смарт-ключе разряжен, двигатель можно запустить следующим способом:

- 1 Поместите смарт-ключ в вещевой отсек под центральным подлокотником (на место, помеченное символом ключа).
- 2 Переведите рычаг селектора в положение N.
- 3 Нажмите педаль сцепления до упора;
- 4 Нажмите выключатель зажигания, чтобы запустить двигатель.

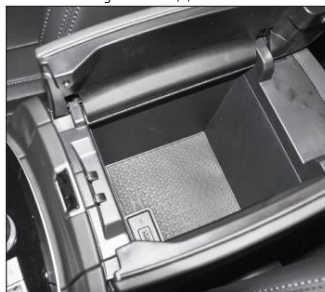
Процесс аварийного запуска

Если во время движения автомобиля двигатель неожиданно выключается, а скорость движения превышает

определенную, вы можете срочно запустить двигатель, выполнив следующие действия:

- 1 Нажмите педаль сцепления до упора;
- 2 Нажмите выключатель зажигания 3 раза подряд в течение 2 секунд.

Если двигатель по-прежнему не запускается после предварительного прогрева

Если двигатель по-прежнему не запускается после предварительного прогрева, пожалуйста, попробуйте выполнить «Общий процесс запуска».

Если двигатель самопроизвольно остановился

Достаточно перезапустить двигатель в соответствии с общим порядком запуска.

Если двигатель не запускается

- 1 Проверьте, достаточно ли топлива.
- 2 Проверьте, можно ли запустить двигатель с помощью других ключа. Если его можно запустить, то, возможно, ключ был поврежден. Ключ необходимо проверить в авторизованном сервисном центре Foton. Если все ключи не работают, пожалуйста, обратитесь в авторизованный сервисный центр Foton.
- 3 Проверьте, затянута ли и очищена ли клемма аккумулятора. Если с клеммой аккумулятора все в порядке, включите потолочный плафон. Если он может гореть, но при запуске стартера индикатор не горит, не затемняется или не гаснет, это означает, что заряд аккумулятора разряжен. Если индикатор горит, но двигатель по-прежнему не запускается, пожалуйста, обратитесь в авторизованный сервисный центр компании для регулировки или ремонта.

⚠ Внимание
<ul style="list-style-type: none"> ● Каждая операция запуска не может превышать 5 секунд, а непрерывный запуск, как правило, не превышает 5 раз. Интервал между каждыми двумя запусками должен составлять не менее 15 секунд.

<p>Если он по-прежнему не запускается, необходимо найти причину и устранить неисправность.</p>
--

⚠ Внимание
<ul style="list-style-type: none"> ● Не запускайте холодный двигатель на высоких оборотах, чтобы избежать его повреждения. ● Если двигатель трудно заводится и часто глохнет, пожалуйста, немедленно проверьте состояние автомобиля.

Если смарт-ключ утерян

Если смарт-ключ утерян, обратитесь в официальный сервисный центр Foton, чтобы заказать новый ключ и с помощью диагностического прибора «привязать» их к автомобилю.

⚠ Внимание
<ul style="list-style-type: none"> ● Автомобиль укомплектован двумя смарт-ключами на заводе-изготовителе. Если один из смарт-ключей утерян, пожалуйста, своевременно доставьте оставшийся смарт-ключ официальный сервисный центр Foton, чтобы подобрать нужный ключ.

К автомобилю можно «привязать» не более трех смарт-ключей.

Запуск двигателя (бензиновый двигатель)

Перед запуском двигателя, пожалуйста, убедитесь, что вы выполнили требования, изложенные в разделе «Перед запуском двигателя» этой главы.

Общий процесс запуска

При запуске система впрыска топлива в двигатель автоматически регулирует соотношение масла и газа, необходимое для запуска. Можно запустить двигатель, выполнив следующие действия:

- 1 Носите смарт-ключ с собой.

2 Переведите рычаг селектора в положение N (модель с механической коробкой передач) или в положение P или N (модель с автоматической коробкой передач).

3 Нажмите педаль сцепления до упора (модель с механической коробкой передач) или педаль тормоза (модель с автоматической коробкой передач).

4 Нажмите выключатель зажигания, чтобы запустить двигатель.

5 Если двигатель не запускается, дождитесь, пока он перестанет вращаться, прежде чем запускать его.

6 После запуска продолжайте работать на холостом ходу, проверьте, нормальное ли давление масла и не издает ли нагнетатель ненормального шума и вибрации. Давление масла должно быть не менее 0,1 МПа.

Порядок запуска двигателя в резервном режиме

Если элемент питания в смарт-ключе разряжен, двигатель можно запустить следующим способом:

1 Поместите смарт-ключ в вещевой отсек под центральным подлокотником (на место, помеченное символом ключа).

2 Переведите рычаг селектора в положение N (модель с механической коробкой передач) или в положение P или N (модель с автоматической коробкой передач).

3 Нажмите педаль сцепления до упора (модель с механической коробкой передач) или педаль тормоза (модель с автоматической коробкой передач).

4 Нажмите выключатель зажигания, чтобы запустить двигатель.

5 Если двигатель не запускается, дождитесь, пока он перестанет вращаться, прежде чем запускать его.

6 После запуска продолжайте работать на холостом ходу, проверьте, нормальное ли давление масла и не издает ли нагнетатель ненормального шума и вибрации. Давление масла должно быть не менее 0,1 МПа.

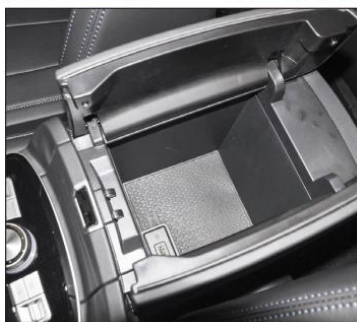

Процесс запуска двигателя при низкой температуре (от -5 до -25 °C)

1 При низкой температуре охлаждающей жидкости индикатор предпускового подогрева на комбинации приборов горит постоянно. Это указывает на то, что система предварительного подогрева работает. После завершения предварительного подогрева и выключения индикатора можно запускать двигатель. Если оператор своевременно не запустит дизельный двигатель, его следует предварительно прогреть и запустить снова. Перед повторением описанных выше действий автомобиль необходимо выключить примерно на 20 секунд.

2 После завершения прогрева его следует запустить в соответствии с общим процессом запуска.

Если двигатель самопроизвольно остановился

Достаточно перезапустить двигатель в соответствии с общим порядком запуска.

Если двигатель не запускается

Пожалуйста, ознакомьтесь с соответствующим содержанием раздела «Если автомобиль не запускается» главы «Управление в аварийной обстановке».

ⓘ Внимание

- Время каждого запуска не должно превышать 30 секунд, в противном случае это может привести к перегреву стартера и электрической системы.
- Не допускайте работы холодного двигателя на высоких оборотах.
- Если двигатель трудно заводится и часто глохнет, пожалуйста, немедленно проверьте состояние автомобиля.

Противоугонная система автомобиля

Противоугонная система

Предназначена для защиты автомобиля от угона. При активации противоугонной системы поступает сигнал включения указателей поворота в мигающем режиме и срабатывает звуковой сигнал.

Активация системы

При нажатии кнопки на смарт-ключе или микропереключателя дверной ручки для запираания дверей указатели поворота мигают один раз, и противоугонная система автомобиля активируется.

Активация и сигнализация противоугонной системы

После активации противоугонной системы, при обнаружении попытки открывания любой двери или капота, активированная противоугонная система включает указатели поворота в мигающем режиме и подает звуковой сигнал в течение 30 секунд.

Повторный сигнала тревоги

После активации противоугонной системы система автоматически снова подаст сигнал тревоги в соответствии с методом, описанным в разделе «Активация противоугонной системы и сигнализация», после того как звуковой сигнал прекратится на определенный промежуток времени.

Деактивация системы

Нажмите кнопку отпираания дверей на смарт-ключе или микропереключатель дверной ручки, чтобы отпереть все двери.

Тормозная система

Краткое описание тормозной системы

Тормозная система описываемого автомобиля является двухконтурной гидравлической тормозной системой, оба контура которой работают совместно, но независимо друг от друга. Если один контур выходит из строя, другой контур позволяет замедлить движение автомобиля и остановить его. Однако тормозной путь при этом увеличивается по сравнению с нормальным тормозным путем. И после многократного торможения количество тормозной жидкости значительно уменьшается. Требуется быстрый ремонт.

⚠ Внимание

- Не продолжайте поездку на автомобиле, если работает только один контур тормозной системы. Немедленно передайте автомобиль в авторизованный сервисный центр Foton для проверки и ремонта.

Свободный ход педали тормоза

Нормальный свободный ход педали тормоза составляет 5-10 мм.



⚠ Внимание

- Избыточный свободный ход тормозной педали увеличивает время срабатывания тормозной системы и негативно влияет на безопасность движения. Недостаточный свободный ход может привести к преждевременному торможению, перегреву тормозных механизмов и ускоренному износу тормозных колодок.

Вакуумный усилитель

В вакуумном усилителе используется разница между разрежением, которое создает вакуумный насос двигателя, и атмосферным давлением. Это позволяет создать вспомогательное усилие и получить более высокое давление в тормозной системе, чтобы плотнее прижать тормозные колодки к тормозным дискам при торможении.

Антиблокировочная тормозная система

Антиблокировочная тормозная система (ABS) автоматически предотвращает блокировку колес в случае экстренного торможения или торможения на скользкой дороге. Это помогает водителю сохранять курсовую устойчивость и управляемость автомобиля в указанных выше условиях.

Эффективный метод использования системы ABS

Срабатывание системы ABS может сопровождаться дрожанием тормозной педали и характерным звуком. Несмотря на срабатывание системы ABS, продолжайте нажимать тормозную педаль. В случае экстренного торможения не применяйте метод прерывистого нажатия тормозной

педали: это снизит эффективность торможения.

Если скорость автомобиля превышает 10 км/ч, то при экстренном торможении система ABS перейдет в рабочее состояние.

В дождливую погоду система ABS может сработать при нажатии тормозной педали на скользкой поверхности, таких как канализационные крышки, стальные плиты зданий, стыки настилов мостов и т.д.

При запуске двигателя или сразу после него в моторном отсеке можно услышать щелчок или звук работы электродвигателя, длящийся 2-3 секунды. Это признак нормальной работы антиблокировочной тормозной системы в процессе самопроверки.

Возможные явления при работе ABS

При работе ABS могут возникать следующие явления, которые не означают, что система вышла из строя:

1 Вы можете услышать звук срабатывания ABS, почувствовать дрожание тормозной педали и поворот рулевого колеса влево-вправо. И даже после того, как автомобиль остановится, вы можете услышать звук двигателя гидравлического насоса ABS в моторном отсеке.

2 Когда работа ABS прекратится, педаль тормоза продолжит небольшое движение в направлении приложения усилия к педали.

ⓘ Внимание

- Не следует ожидать от системы ABS слишком много. Несмотря на то, что система ABS помогает управлять автомобилем и восстанавливать или поддерживать устойчивое движение, все равно необходимо вести машину осторожно, с соответствующей скоростью и соблюдать соответствующую дистанцию

от впереди идущего автомобиля. Потому что, даже если ABS работает, устойчивость автомобиля и маневренность рулевого колеса относительно ограничены.

- Если сцепление шин с грунтом недостаточно (на скользкой дороге или при аквапланировании в дождливую погоду), система ABS не поможет водителю эффективно управлять автомобилем.
- Не следует рассчитывать на то, что система ABS сократит тормозной путь. При движении поддерживайте приемлемую скорость и сохраняйте разумную дистанцию до движущегося впереди автомобиля.

В следующих обстоятельствах тормозной путь автомобиля с системой ABS, вероятно, будет больше, чем у автомобиля без системы ABS:

- 1 Автомобиль движется по неровной, гравийной или заснеженной дороге;
- 2 На колесах автомобиля установлены цепи противоскольжения;
- 3 Автомобиль движется по дороге со ступенчатым профилем (например, по стыкам дорожного покрытия);
- 4 На дороге имеются выбоины или ухабы.

Использование шин, характеристики которых отличаются от предписанных, или несоблюдение указанного в руководстве давления в шинах приведет к увеличению тормозного пути.

Сигнализатор системы ABS

Сигнализатор антиблокировочной тормозной системы загорается при переводе пускового переключателя в режим ON. Если антиблокировочная тормозная система работает нормально, этот сигнализатор гаснет через 2-3

секунды (после самопроверки). При обнаружении какой-либо неисправности этот сигнализатор не погаснет или будет мигать.

Непрерывное свечение или мигание сигнализатора системы ABS указывает на то, что система ABS неисправна и не будет нормально работать. В этом случае базовые функции тормозной системы автомобиля сохраняются, но без антиблокировочной составляющей. Будьте осторожны во время движения.

Работа сигнализатора в перечисленных ниже режимах указывает на неисправность антиблокировочной тормозной системы. В этом случае при первой возможности обратитесь в официальный сервисный центр компании Foton для выполнения ремонта.

1 Сигнализатор непрерывно горит, мигает или не загорается при переводе ключа зажигания в режим ON.

2 Сигнализатор горит или мигает во время движения.

Индикатор износа тормозных колодок

Если тормозная колодка изношена и требует замены, индикатор износа тормозной колодки начинает издавать сигнальный звук.

Если во время движения слышен визг или скрип, немедленно передайте автомобиль для проверки и замены тормозных колодок в ближайший официальный сервисный центр компании Foton.

Если слышен сигнальный звук, не продолжайте эксплуатацию автомобиля. Продолжение эксплуатации автомобиля без своевременной замены тормозных колодок приведет к увеличению тормозного пути или даже повреждению тормозных дисков, тормозных барабанов и полному отказу тормозной системы.

Электронная система динамической стабилизации ESP (только для некоторых моделей)

В состав системы ESP входят базовый модуль и расширительный модуль.

Базовый модуль содержит следующие системы:

1 ABS - Антиблокировочная тормозная система;

2 EBD - Электронная система распределения тормозного усилия;

3 VDC - Система динамического управления автомобилем;

4 TCS - Система контроля тягового усилия;

Расширенный модуль содержит следующие системы:

1 НВА - Гидравлическая система помощи при торможении;

2 ННС - Система удержания при начале движения на уклоне;

3 HDC - Система управления на спуске;

4 НВВ - Гидравлический усилитель тормозов;

5 BLF - Функция мигания стоп-сигналов при экстренном торможении (срабатывает только при экстренном торможении высокой интенсивности).

Расширенные функции системы ESP

1 Гидравлическая система помощи при торможении (НВА): при резком нажатии тормозной педали эта функция может активироваться, что способствует быстрому повышению эффективности торможения;

2 Система удержания при начале движения на уклоне (ННС): при возобновлении движения на уклоне, в период от отпускания водителем тормозной педали до плавного начала движения автомобиля, тормозное давление, приложенное водителем, автоматически удерживается в системе в течение 2-3 секунд. Это упрощает для водителя задачу возобновления движения после остановки на уклоне;

3 Система управления на спуске (HDC): во время движения на спуске функция

HDC активно применяет тормозное усилие, создаваемое системой ESP, для замедления автомобиля, при этом водителю не нужно нажимать тормозную педаль. Если функция HDC активирована нажатием кнопки, то при движении на спуске система будет поддерживать постоянную скорость автомобиля в диапазоне 9,5-35 км/ч. В случае ускорения (до 35–60 км/ч) педалью акселератора функция HDC перейдет в режим ожидания. Если водитель нажмет тормозную педаль и скорость автомобиля снизится до значения 9,5-35 км/ч, функция HDC снова активируется и будет поддерживать текущую скорость автомобиля при движении на спуске. Если скорость автомобиля превысит 60 км/ч, система HDC автоматически отключается, и ее автоматическая активация становится невозможной. Если при действующей функции HDC наблюдается избыточное проскальзывание колес, то в работу вступает система ABS.

- Если система управления на спуске неисправна, функция HDC деактивируется. В этом случае система HDC не будет работать нормально и загорится индикатор неисправности системы. Как можно скорее обратитесь в авторизованный сервисный центр Foton для проверки и ремонта.

- В некоторых обстоятельствах работа функции HDC может быть затруднена вследствие перегрева тормозных механизмов.

Например, в случае длительного использования этой функции при высокой температуре окружающей среды тормозная система будет перегреваться вследствие трения. При достижении некоторой предельной температуры функция HDC перейдет в режим защиты от перегрева. В этом случае система HDC останется активной, но не будет срабатывать, и

автомобиль будет двигаться с ускорением. После того как температура тормозной системы понизится до нормальной рабочей температуры, и скорость автомобиля вернется в пределы допустимого диапазона, система HDC возобновит работу или перейдет в режим ожидания.

4 Гидравлический усилитель тормозов (НВВ): при обнаружении существенной нехватки тормозного усилия, создаваемого вакуумным усилителем, при нажатии педали тормоза система увеличивает тормозное усилие в активном режиме.

Работа системы ESP

При переводе выключателя зажигания в режим ON индикатор системы ESP загорается для самопроверки, а затем гаснет через 3-5 секунд. Это указывает на то, что самопроверка системы ESP завершилась нормально. При срабатывании системы ESP индикатор начинает мигать. Непрерывное свечение индикатора системы ESP указывает на неисправность системы. В этом случае обратитесь в авторизованный сервисный центр Foton для проверки и ремонта системы ESP.

1 Система ESP автоматически активируется при запуске двигателя.

2 Выключателем ESP OFF можно отключить систему ESP. В этом случае система ESP не будет активироваться автоматически.

3 При любой скорости, пока переключатель нажат, ESP не будет работать должным образом.

4 Функция ABS будет нормально срабатывать независимо от того, нажат этот выключатель или нет.

5 Не рекомендуется использовать функцию ESP на кольцевых магистралах.

6 Для автомобилей с системой ESP, пожалуйста, обратитесь к поставщику услуг Foton за информацией о правильной комбинации колес, шин и

обода. Неправильная комбинация колес и шин может повлиять на работу функций ABS и VDC и даже на безопасность вождения. Использование колесных дисков и шин, геометрические параметры и рисунок протектора которых существенно отличается от рекомендованных изготовителем, ставит под серьезную угрозу безопасность движения.

7 Подробные требования к давлению в шинах см. в главе «Ремонт и техническое обслуживание», в разделе «Колеса и шины», в подразделе «Шины».

8 Срабатывание системы ESP может сопровождаться легкой вибрацией кузова или рулевого колеса, а также щелчками или звуком работы электродвигателя в правой передней части автомобиля. При нажатии тормозной педали может ощущаться ее легкое подрагивание.

ⓘ Внимание

- Не следует ожидать от системы ESP слишком многого. Работа системы ESP также имеет свои ограничения, обусловленные законами физики. Учитывайте это, особенно при вождении автомобиля по скользкой или мокрой дороге. При срабатывании системы немедленно скорректируйте скорость автомобиля в соответствии с состоянием дорожного покрытия и условиям движения. Запрещается управлять автомобилем, безрассудно полагаясь на повышенную безопасность системы. В противном случае возникнет риск дорожно-транспортных происшествий.

При парковке следует потянуть рычаг стояночного тормоза вверх, а кнопку управления стояночным тормозом в это время нажимать не следует.

Когда рычаг стояночного тормоза находится в стояночном положении, а выключатель зажигания - в режиме «ON», на центральной консоли загорается индикатор парковки.

Включение стояночного тормоза - остановка

Тормозная рукоятка левого руля



Тормозная рукоятка правого руля



Включение стояночного тормоза - снятие останки

- 1 Энергично потяните вверх рычаг стояночного тормоза;
- 2 Нажмите кнопку на рычаге стояночного тормоза;
- 3 Опустите рычаг стояночного тормоза.

Тормозная рукоятка левого руля



Тормозная рукоятка правого руля



Меры предосторожности при стояночном тормозе

Когда рычаг стояночного тормоза тянется вверх, храповик рычага тормоза издает звук “да-да”, и каждый звук означает, что рычаг потянул за зубец. Нормальная работа - это (4~7) зубцов. Если рычаг стояночного тормоза слишком ослаблен (>7 зубцов) или слишком туго затянут (<4 зубца), обратитесь в авторизованный сервисный центр Foton для проверки и регулировки.

Функция круиз-контроля

Описание функции круиз-контроля

При движении по ровной прямой дороге в случае соблюдения условий для включения круиз-контроля автомобиль будет поддерживать постоянную скорость, которая была установлена водителем, без необходимости нажатия педали акселератора.

Если автомобиль оснащен такой функциональной конфигурацией, то при длительном движении по автострадам водителю больше не нужно нажимать на педаль акселератора, что снижает утомляемость; в то же время можно уменьшить ненужные изменения скорости, что позволяет экономить топливо.

Индикатор состояния круиз-контроля

При включении функции круиз-контроля индикатор на комбинации приборов загорается зеленым или белым светом.

Если функция круиз-контроля активна, то индикатор на комбинации приборов горит зеленым светом.

Обозначение крейсерской скорости используется для указания заданной скорости круиз-контроля.

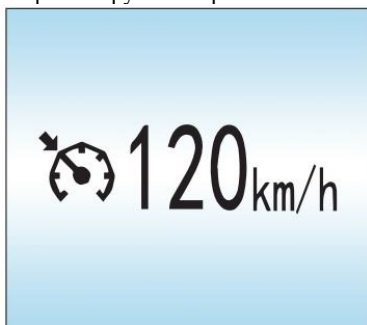

Выключатель круиз-контроля

Управление с помощью кнопок на рулевом колесе (некоторые модели автомобилей)



- 1 Кнопка включения и отключения круиз-контроля;
- 2 Кнопка ускорения или возобновления режима круиз-контроля;
- 3 Кнопка замедления или установки скорости в режиме круиз-контроля;
- 4 Кнопка отмены режима круиз-контроля.

Условия активации круиз-контроля и управление в этом режиме

Условия включения круиз-контроля

- 1 Двигатель и другие компоненты находятся в нормальном рабочем состоянии;
- 2 Сигнал тормозной системы, сигнал скорости автомобиля, сигнал сцепления и другие сигналы не содержат информации об ошибках;
- 3 Функцию рекомендуется использовать при движении автомобиля со скоростью 30-150 км/ч.
- 4 Тормозная педаль и педаль сцепления не нажаты;
- 5 Нажата кнопка «1».

Использование функции круиз-контроля

- 1 Если функция круиз-контроля включена: индикатор круиз-контроля на комбинации приборов горит серым или белым светом.
- 2 Активация функции круиз-контроля: если условия для активации соблюдены, нажмите кнопку «3», чтобы задействовать систему круиз-контроля.

Цвет индикатора круиз-контроля на комбинации приборов сменится на зеленый. В этом случае текущая скорость движения автомобиля станет крейсерской скоростью.

3 Если система круиз-контроля работает:

- Для увеличения установленной скорости нажмите кнопку «2»: при однократном нажатии кнопки скорость увеличивается на 1 км/ч;

- Для уменьшения установленной скорости нажмите кнопку «3»: при однократном нажатии кнопки скорость уменьшается на 1 км/ч;

- Если нажать и удерживать кнопку «2», то заданная скорость будет непрерывно увеличиваться на 2 км/ч каждую секунду. После достижения необходимой скорости отпустите кнопку;

- Если нажать и удерживать кнопку «3», то заданная скорость будет непрерывно уменьшаться на 2 км/ч каждую секунду. После достижения необходимой скорости отпустите кнопку;

4 Отмена режима круиз-контроля:

При работающей функции круиз-контроля нажмите кнопку «1» или остановите двигатель. В этом случае режим круиз-контроля будет отменен, а память круиз-контроля будет автоматически очищена.

5 Прочие обстоятельства:

- Нажатие педали акселератора позволяет временно реализовать функцию обгона. Чтобы восстановить прежнюю скорость автомобиля, заданную перед обгоном, отпустите педаль акселератора без нажатия кнопки «3». Чтобы установить текущую скорость автомобиля в качестве крейсерской скорости, нажмите кнопку «3». Длительное движение автомобиля со скоростью, которая отличается от крейсерской скорости, может привести

к временной деактивации системы круиз-контроля.

- Нажатие кнопки «4», а также нажатие тормозной педали позволяет временно деактивировать систему круиз-контроля без удаления из памяти значения установленной скорости. Если индикатор круиз-контроля на комбинации приборов во время движения горит серым или белым цветом, нажмите кнопку «2» для восстановления предварительно установленной крейсерской скорости. Или нажмите кнопку «3», чтобы установить текущую скорость в качестве крейсерской скорости.

В случае неисправности системы круиз-контроля индикатор круиз-контроля постоянно горит красным светом.

 Внимание	
<ul style="list-style-type: none"> ● Функцией круиз-контроля следует пользоваться на скоростных автомагистралях или на полностью обособленных дорогах. Использование этой функции в более сложных условиях на дорогах общего пользования негативно влияет на безопасность движения. ● В дождливую погоду используйте функцию круиз-контроля с осторожностью. Запрещается использовать функцию круиз-контроля в условиях гололеда и снегопада. ● При резких поворотах следует нажать педаль тормоза, выйти из режима круиз-контроля, снизить скорость и проехать на безопасной скорости; на извилистых дорогах и дорогах с множеством изгибов используйте функцию круиз-контроля с осторожностью. ● Учитывая экономические соображения, не рекомендуется использовать режим круиз-контроля на передачах 4 и ниже. Передачи 5 и выше являются наилучшими для режима круиз-кнотроля. 	

Функция регулируемого ограничения скорости

Описание функции регулируемого ограничения скорости

Если автомобиль оснащен этой функцией, то при наличии ограничения скорости на автомагистрали водитель может с помощью переключателя установить необходимое ограничение. Значение предельной скорости будет указано на комбинации приборов. Если скорость автомобиля превысит допустимое значение, водитель получит предупреждение о превышении скорости.

Отображение информации и сигнализация регулируемого ограничения скорости

После активации этой функции на комбинации приборов отображается надпись LIM 80 km/h зеленого цвета. 80 - заданный предел скорости автомобиля (это относится ко всем следующим разделам).

После деактивации этой функции надпись LIM 80 km/h на комбинации приборов становится серой.

После отключения этой функции отображение упомянутой выше надписи на комбинации приборов прекращается. Если эта функция неисправна, на комбинации приборов отображается надпись LIM! желтого цвета.

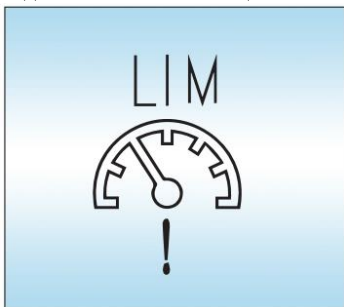

Если после активации этой функции скорость автомобиля превышает предельное значение, надпись LIM 80

km/h на комбинации приборов становится красной и начинает мигать. Одновременно с этим срабатывает зуммер.

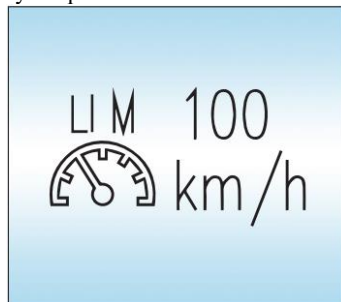

Переключатель регулируемого ограничения скорости

Управление с помощью кнопок на многофункциональном рулевом колесе:



- 1 Переключатель увеличения предельной скорости и возобновления работы функции;
- 2 Переключатель уменьшения предельной скорости и установки требуемой скорости;
- 3 Кнопка включения и отключения регулируемого ограничения скорости;
- 4 Кнопка отключения регулируемого ограничения скорости.

Условия активации и управление функцией регулируемого ограничения скорости

Условия включения функции регулируемого ограничения скорости

1 Комбинация приборов, система ESP или ESP и другие компоненты находятся в исправном состоянии. Кнопочные переключатели работают исправно.

2 Сигнал скорости автомобиля не содержит информации об ошибке.

3 Нажата кнопка «1». Функция регулируемого ограничения скорости включается.

4 Внимание:

Диапазон установки скорости составляет 30-180 км/ч.

Управление функцией регулируемого ограничения скорости

1 Чтобы активировать функцию регулируемого ограничения скорости, нажмите кнопку «3». На комбинации приборов отобразится зеленая надпись «LIM 80 km/h».

2 После активации функции регулируемого ограничения скорости нажмите кнопку «2», чтобы увеличить предельную максимальную скорость на 1 км/ч. Если нажать кнопку «2» и удерживать ее, то предельная скорость будет непрерывно увеличиваться на 2 км/ч каждую секунду.

3 После активации функции регулируемого ограничения скорости нажмите кнопку «3», чтобы уменьшить предельную максимальную скорость на 1 км/ч. Если нажать кнопку «3» и удерживать ее, то предельная скорость будет непрерывно уменьшаться на 2 км/ч каждую секунду.

4 Чтобы деактивировать функцию регулируемого ограничения скорости, нажмите кнопку «4». Если функция регулируемого ограничения скорости деактивирована, то нажатием кнопки «3» ее можно повторно активировать.

5 Чтобы отключить функцию регулируемого ограничения скорости, нажмите кнопку «1».

 Внимание	
<ul style="list-style-type: none"> ● Функцию регулируемого ограничения скорости и функцию круиз-контроля невозможно активировать одновременно. ● После достижения предельной скорости можно выполнить маневр обгона, нажав педаль акселератора. В этом случае красная надпись «LIM 80 km/h», отображаемая на комбинации приборов, будет мигать. 	

Функция предупреждения

Функция предупреждения о фронтальном столкновении (FCW)

Краткое описание системы

Функция предупреждения о фронтальном столкновении обрабатывает данные, поступающие от передней камеры, которая распознает изображения автомобилей и пешеходов. При обнаружении опасности столкновения с транспортными средствами или пешеходами, находящимися впереди, система выдает предупреждение о столкновении.

Способ управления

Управление функцией предупреждения о столкновении спереди осуществляется с помощью сенсорной кнопки. При каждом цикле включения электропитания функция предупреждения о фронтальном столкновении включается по умолчанию. Чтобы включить или отключить эту функцию, необходимо последовательно выбрать пункты меню «Настройки автомобиля → Настройки ADAS → FCW → ON или OFF».

Режим предупреждения

Для функции предупреждения о фронтальном столкновении предусмотрено два уровня предупреждения (уровень I и уровень II).

1 Предупреждение уровня I: мигает красный индикатор на комбинации приборов, отображается надпись «Сохраняйте дистанцию» и звучит зуммер.



2 Предупреждение уровня II: мигает красный индикатор на комбинации приборов, отображается надпись «Нажмите педаль тормоза» и звучит зуммер.



Скорость, при которой выдается предупреждение о столкновении с находящимся впереди транспортным средством, составляет 10–120 км/ч.

Предупреждение о столкновении с находящимся впереди пешеходом выдается при скорости 10–60 км/ч. За пределами указанного скоростного диапазона система не выдает предупреждение. Обнаружив опасность столкновения, функция предупреждения о фронтальном столкновении выдает предупреждение уровня I. Если аварийная ситуация усугубляется (например, при экстренном торможении движущегося впереди транспортного средства и сокращении расстояния до него), система предупреждения о фронтальном столкновении переключается с уровня I на уровень II.

Отображение информации на комбинации приборов

1 После включения функции предупреждения о фронтальном столкновении в левом верхнем углу комбинации приборов загорается зеленый значок , указывая на нормальное включение функции.

2 Если функция предупреждения о фронтальном столкновении срабатывает на уровне I, то красный значок  в левом верхнем углу комбинации приборов начинает мигать, а на дисплее отображается надпись «». Сохраняйте дистанцию».

3 Если функция предупреждения о фронтальном столкновении срабатывает на уровне II, то красный значок  в левом верхнем углу комбинации приборов начинает мигать, а на дисплее отображается надпись «». Нажмите педаль тормоза».

4 Если система предупреждения о фронтальном столкновении неисправна, то цвет значка  в левом верхнем углу комбинации приборов меняется на

желтый, а на дисплее отображается надпись « Система FCW неисправна». В этом случае обратитесь в специализированный сервисный центр.



Предупреждение

- Система предупреждения о фронтальном столкновении является исключительно вспомогательным средством и не может оценивать дорожную обстановку вместо водителя. В любом случае водитель несет ответственность за безопасность транспортного средства и всегда должен быть сосредоточен на осторожном вождении.
- В сложных условиях движения функция предупреждения о фронтальном столкновении может выдавать ложные сигналы.

В некоторых случаях (например, если характеристики датчиков ухудшаются под воздействием окружающей среды) функция предупреждения о фронтальном столкновении может не срабатывать. Ниже приведены примеры сложных ситуаций:

1 Неблагоприятные погодные условия с плохой видимостью, например туман, дымка, дождь или снег;

2 Освещенность в поле обзора камеры недостаточна или поле обзора камеры освещено ярким светом, который вызывает яркие блики или резкое изменение освещенности;

3 Препятствие, такое как транспортное средство, пешеход или животное, внезапно появляется в непосредственной близости от автомобиля;

4 Пешеход, находящийся перед автомобилем, не стоит (например, присел, нагнулся или лежит);

5 Впереди движется транспортное средство необычной формы, например, вилочный погрузчик или автокран;

6 Цвет движущегося впереди транспортного средства или одежда пешехода близки к цвету фона, либо пешеход стоит неподвижно и его силуэт невозможно выделить среди придорожных объектов или транспортных средств;

7 Движущийся впереди пешеход, велосипедист или мотоциклист несет или перевозит крупный предмет, или его силуэт чем-либо закрыт (например, пешеход или велосипедист одет в плащ);

8 Если объект или тень перед автомобилем по форме напоминает транспортное средство или пешехода, то распознавание с помощью камеры затрудняется.



Внимание

- Поддерживайте чистоту датчиков, не закрепляйте какие-либо предметы перед датчиками, чтобы не нарушить их нормальную работу.
- Ненадлежащий ремонт или переоборудование автомобиля может нарушить нормальную работу датчиков. Рекомендуется проводить техническое обслуживание автомобиля в специализированном сервисном центре.

Система предупреждения о выходе из полосы движения (LDW)

Краткое описание системы

Система предупреждения о выходе из полосы движения обнаруживает линии дорожной разметки с помощью передней камеры, вычисляет положение автомобиля относительно этих линий и распознает выезд за пределы полосы движения. В случае непреднамеренного выезда за пределы полосы система выдает предупреждение для водителя.

Способ управления

Управление функцией предупреждения о выходе за пределы полосы движения осуществляется с помощью сенсорной кнопки. При каждом цикле включения электропитания функция предупреждения о выходе за пределы полосы движения включается по умолчанию. Чтобы включить или отключить эту функцию, необходимо последовательно выбрать пункты меню «Настройки автомобиля → Настройки ADAS → LDW → ON или OFF».

Режим предупреждения

После включения система переходит в режим ожидания. В этом случае линии разметки распознаются в режиме реального времени, но предупреждение не подается. Функция предупреждения о выходе из полосы движения предназначена для движения по скоростным автомагистралям и дорогам с улучшенным покрытием. Если автомобиль выходит за пределы занимаемой полосы влево или вправо на скорости 60-120 км/ч, то начинает мигать желтая контрольная лампа на комбинации приборов и звучит зуммер.

Регулировка чувствительности

Чувствительность системы предупреждения о выходе за пределы полосы движения можно настроить с помощью меню «Настройки автомобиля → Настройки ADAS» на мультимедийном дисплее. По умолчанию для системы установлена низкая чувствительность. Можно выбрать высокую или низкую чувствительность системы в зависимости от личных предпочтений. При следующем включении электропитания система автоматически примет вариант настройки, выбранный ранее.

Отображение информации на комбинации приборов

1 После включения функции предупреждения о выходе из полосы

движения в левом верхнем углу комбинации приборов загорается зеленый индикатор , указывая на нормальное включение функции.

2 Отображение линий дорожной разметки на индикаторе  черным белым пунктиром означает, что система не распознает линии разметки с обеих сторон. В этом случае функция слежения за дорожной разметкой не действует.

3 Отображение линий дорожной разметки на индикаторе  с обеих сторон (или с одной стороны) зеленым цветом означает, что система распознает линии разметки с обеих сторон (или с одной стороны). В этом случае система в режиме реального времени определяет нахождение автомобиля относительно линий дорожной разметки и при необходимости выдает соответствующее предупреждение.

4 Мигание желтого индикатора  в левом верхнем углу комбинации приборов и включение предупреждающего зуммера указывают на то, что автомобиль отклонился от полосы движения вправо (при отклонении влево сигнализация срабатывает аналогичным образом, пожалуйста, обратитесь к разделу «Измерительный прибор, приборы и индикатор технического обслуживания» для получения информации о конкретных значках тревоги).

5 Если система предупреждения о выходе из полосы движения неисправна,

то цвет индикатора  в левом верхнем углу комбинации приборов меняется на желтый, а на дисплее отображается сообщение «Система LDW неисправна». В этом случае обратитесь в специализированный сервисный центр.

Предупреждение

- Система предупреждения о выходе из полосы движения является исключительно вспомогательным средством и не может оценивать дорожную обстановку вместо водителя. В любом случае водитель несет ответственность за безопасность транспортного средства и всегда должен быть сосредоточен на осторожном вождении.
- Водитель должен всегда держать руки на рулевом колесе и быть готовым к повороту в любой момент; водитель всегда несет ответственность за то, чтобы удерживать транспортное средство на линии движения.

В некоторых случаях (например, если характеристики датчиков ухудшаются под воздействием окружающей среды) функция предупреждения о выходе из полосы движения может не работать. Ниже приведены примеры сложных ситуаций.

1 Неблагоприятные погодные условия с плохой видимостью, например туман, дымка, дождь или снег;

2 Освещенность в поле обзора камеры недостаточна или поле обзора камеры освещено ярким светом, который вызывает яркие блики или резкое изменение освещенности;

3 Автомобиль движется по извилистой горной дороге, по скоростной (на подъеме или на спуске) или по извилистой дороге;

4 Автомобиль перемещается от участка с дорожной разметкой на участок без дорожной разметки, либо линии дорожной разметки резко меняют направление или прерываются;

5 Линии дорожной разметки изношены, выцвели, покрыты чем-либо или сливаются с дорожной поверхностью;

6 На дороге имеются объекты, похожие на линии разметки (например, полосы снега или льда);

7 Беспорядочность дорожной разметки, которая препятствует распознаванию линий с помощью камеры (например, наличие вспомогательных или дублирующих линий).

Внимание

- Поддерживайте чистоту датчиков, не закрепляйте какие-либо предметы перед датчиками, чтобы не нарушить их нормальную работу.
- Ненадлежащий ремонт или переоборудование автомобиля может нарушить нормальную работу датчиков. Рекомендуется проводить техническое обслуживание автомобиля в специализированном сервисном центре.

Система контроля «слепых» зон (BSD)

Краткое описание системы

Система контроля «слепых» зон в режиме реального времени обнаруживает транспортные средства и пешеходов сбоку и позади автомобиля с помощью радара миллиметрового диапазона во время движения передним или задним ходом. При обнаружении опасности столкновения с транспортными средствами или пешеходами, находящимися сзади, система выдает предупреждение о столкновении. В состав системы контроля «слепых» зон входит функция слежения за «слепыми» зонами (BSD), функция помощи при смене полосы движения (LCA), функция предостережения при открывании двери (DOW) и функция предупреждения об объектах, движущихся сзади (RCTA). Предупреждение выдается с помощью индикатора на зеркале заднего вида и комбинации приборов.

Способ управления

Управление системой контроля «слепых» зон осуществляется с помощью сенсорной кнопки. При каждом цикле включения электропитания, после запуска двигателя, система контроля «слепых» зон включается по умолчанию. Систему контроля «слепых» зон можно включить или отключить с помощью пунктов меню «Настройки автомобиля → Настройки ADAS».

Функция слежения за «слепыми» зонами (BSD)

Функция слежения за «слепыми» зонами предназначена для предупреждения водителя о других транспортных средствах в «слепых» зонах. Обнаружив риск столкновения автомобиля с другими транспортными средствами, система выдает предупреждение для водителя.

Способ/уровень выдачи предупреждения

выдачи

После того как скорость автомобиля достигает 20 км/ч, функция слежения за «слепыми» зонами начинает предупреждать водителя при возникновении опасности столкновения. Если во время движения датчик обнаруживает какое-либо транспортное средство сзади и сбоку от автомобиля, включается сигнализатор в зеркале заднего вида с соответствующей стороны; если какое-либо транспортное средство приближается к автомобилю сзади и сбоку, то сигнализатор в зеркале заднего вида начинает мигать и звучит зуммер.

1 Предупреждение уровня I: система включает сигнализатор в зеркале заднего вида с соответствующей стороны.

2 Предупреждение уровня II: система активирует мигание сигнализатора в зеркале заднего вида с соответствующей стороны (частота мигания 3 Гц) и включает зуммер.

Функция помощи при смене полосы движения (LCA)

Функция помощи при смене полосы движения предупреждает водителя об опасности столкновения при смене полосы движения. Функция помощи при смене полосы движения распознает приближение автомобиля к линии дорожной разметки и, обнаружив связанную с этим опасность столкновения, выдает предупреждение для водителя.

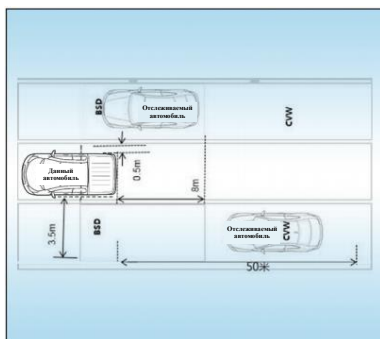

Способ/уровень выдачи предупреждения

После того как скорость автомобиля достигает 20 км/ч, функция помощи при смене полосы движения начинает предупреждать водителя при возникновении опасности столкновения. Если во время движения датчик обнаруживает какое-либо транспортное средство сзади и сбоку от автомобиля, то сигнализатор в зеркале заднего вида с соответствующей стороны начинает мигать. Одновременно с этим включается предупреждающий зуммер, характер работы которого зависит от степени опасности.

1 Предупреждение уровня I: система включает сигнализатор в зеркале заднего вида с соответствующей стороны.

2 Предупреждение уровня II: система активирует мигание сигнализатора в зеркале заднего вида с соответствующей стороны (частота мигания 3 Гц), включает зуммер и отображает текстовое сообщение на ЖК-экране.

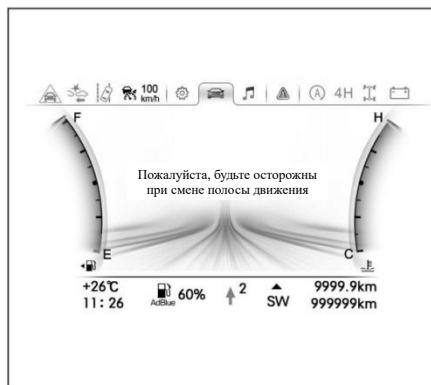

Предостережение при открывании двери (DOW)

Если водитель открывает дверь, функция предостережения при открывании двери распознает линию дорожной разметки рядом с автомобилем и, обнаружив, что открывание двери может привести к столкновению, своевременно предупреждает водителя/пассажиров.

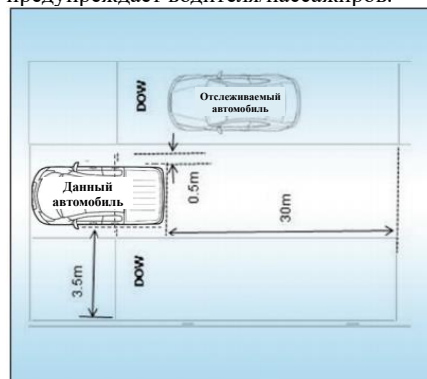

Способ/уровень выдачи предупреждения

После остановки автомобиля система выводит предупреждающую информацию с учетом обстановки слева/справа от автомобиля и намерения водителя/пассажиров открыть дверь:

Предупреждение уровня I: система активирует мигание сигнализатора в зеркале заднего вида с частотой 3 Гц,

включает зуммер и отображает текстовое сообщение на ЖК-экране.



Функция предупреждения об объектах, движущихся сзади (RCTA)

Функция предупреждения об объектах, движущихся сзади, обнаруживает движущиеся транспортные средства в слепых зонах наружных зеркал заднего вида с помощью датчиков. Обнаружив опасность столкновения при движении задним ходом, система выдает предупреждение для водителя.

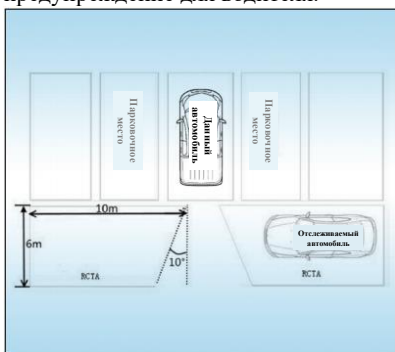

Способ/уровень предупреждения

Если автомобиль движется задним ходом, то при обнаружении любого приближающегося сзади и сбоку транспортного средства, с которым автомобиль может столкнуться, система активирует мигание сигнализатора с соответствующей стороны, включает зуммер и отображает предупреждающее сообщение.

выдачи

Предупреждение уровня I: система активирует мигание сигнализатора в зеркале заднего вида с частотой 3 Гц, включает зуммер и отображает текстовое сообщение на ЖК-экране.

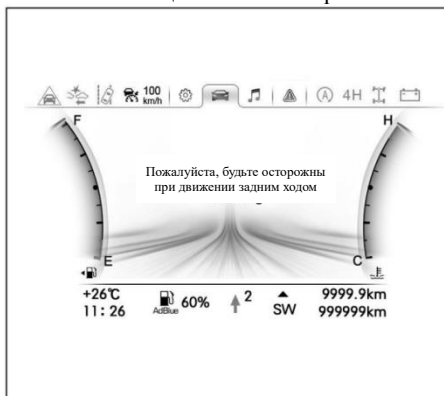

Нарушение работы системы

Если система контроля «слепых» зон не работает нормально вследствие неисправности, на комбинации приборов отображается сообщение «Система BSD неисправна». В этом случае система контроля «слепых» зон не обеспечивает работу функций помощи водителю в должной мере. Своевременно обратитесь в авторизованный сервисный центр для ремонта.

⚠ Внимание

Обстоятельства, ограничивающие функциональность системы:

- Неблагоприятные погодные условия, например, ливень, снегопад или туман;
- Налипание льда, снега, капель влаги или грязи на задний бампер в зоне расположения радарных датчиков;
- Скопление воды или снега на дорожном покрытии снижают эффективность системы;
- Отслеживаемый автомобиль уже находится в зоне обнаружения при остановке данного автомобиля, и продолжает находиться в зоне

обнаружения при ускорении данного автомобиля;

- Автомобиль постоянно движется на крутом подъеме или спуске, например, по горным дорогам, неровным дорогам и пересеченной местности;
- Полоса движения широка, и транспортные средства, движущиеся по соседним полосам, находятся слишком далеко от автомобиля;
- Транспортное средство, находящееся в зоне обнаружения, существенно отличается по высоте шасси от данного автомобиля.
- Если автомобиль движется вперед, а отслеживаемый автомобиль движется сзади в поперечном направлении, система не обнаруживает его;

! Внимание

Обстоятельства, ограничивающие функциональность системы:

- Автомобиль разезжается со встречным транспортным средством или разворачивается;
- Система недавно включена и выполняет самопроверку;
- В задней части автомобиля после поставки с завода установлено дополнительное оборудование (например, держатель для велосипеда или прицепное устройство);
- Обнаружение осуществляется в отношении небольших объектов и объектов с низким коэффициентом отражения, таких как пешеходы, велосипеды и электровелосипеды;
- Если автомобиль движется на повороте с малым радиусом кривизны, то расстояние для выдачи предупреждения сокращается;

- Автомобиль находится слишком далеко на парковочном месте и перекрыт соседними транспортными средствами;
- Скорость автомобиля при движении задним ходом составляет 10 км/ч (2,78 м/с) или больше;
- Задняя зона обнаружения радарных датчиков перекрыта стеной или транспортными средствами, находящимися поблизости;
- Автомобиль сильно наклонен или находится на уклоне.

! Внимание

- Поддерживайте чистоту датчиков с обеих сторон бампера, не закрепляйте какие-либо предметы перед датчиками, чтобы не нарушить их нормальную работу.
- Ненадлежащий ремонт или переоборудование автомобиля может нарушить нормальную работу датчиков. Рекомендуется проводить техническое обслуживание автомобиля в специализированном сервисном центре.

! Предупреждение

- Система контроля «слепых» зон является исключительно вспомогательным средством и не может оценивать дорожную обстановку вместо водителя. Водитель в любой ситуации должен следить за окружающей обстановкой при смене полосы движения, открывании дверей и движении задним ходом.
- Не наклеивайте никаких предметов на предупреждающую лампу, чтобы не повредить функцию сигнализации системы.

Система панорамного обзора

Краткое описание системы

Система панорамного обзора - это система помощи при парковке, которая получает информацию об обстановке вокруг автомобиля от передней, задней, левой и правой камер. Система в режиме реального времени объединяет полученные изображения и отображает визуальную информацию на экране бортового дисплея. Это помогает водителю контролировать «слепые» зоны вокруг автомобиля и маневрировать на стоянке более уверенно и безопасно.

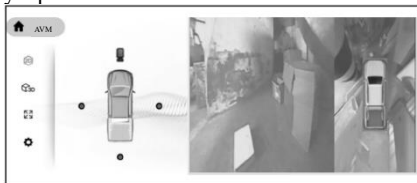

Способ управления

Для системы панорамного обзора предусмотрено два варианта управления: с помощью сенсорной кнопки и с помощью аппаратного выключателя; систему панорамного обзора можно включить или отключить с помощью сенсорной кнопки в главном окне мультимедийного дисплея или с помощью физического выключателя, расположенного ниже дисплея.



1 При переводе рычага переключения передач в положение заднего хода система панорамного обзора активируется, независимо от скорости автомобиля. По умолчанию система переходит в режим «двухмерный вид сзади + AVM». После вывода рычага переключения передач из положения заднего хода на центральном дисплее отображается то окно, которое было активным до включения заднего хода.

2 Если скорость автомобиля не превышает 20 км/ч, а рычаг переключения передач не находится в положении заднего хода, то нажатием кнопочного выключателя AVM можно активировать систему панорамного обзора. По умолчанию система переходит в режим «двухмерный вид сзади + AVM».

3 Если скорость автомобиля превышает 20 км/ч, а рычаг переключения передач не находится в положении заднего хода, на мультимедийном дисплее отображается сообщение «Текущая скорость автомобиля >20 км/ч. Система будет отключена автоматически».

Переключение видов

После включения системы панорамного обзора нажимайте кнопки «плюс» и «минус» для переключения между увеличенным и уменьшенным вариантами отображения. С помощью кнопки 2D/3D можно переключиться между двухмерным и трехмерным вариантами отображения. В режиме двухмерного панорамного обзора нажмите переднюю, заднюю, левую или правую зону рядом с моделью автомобиля на панорамном изображении, чтобы переключиться в режим отображения «двухмерный вид спереди + AVM», «двухмерный вид сзади + AVM», «двухмерный вид слева + AVM» или «двухмерный вид справа + AVM» соответственно. В режиме

трехмерного панорамного обзора нажмите одну из восьми кнопок на панорамном изображении для переключения между восемью фиксированными углами трехмерного обзора, а также можете перетаскивать трехмерное изображение через сенсорный экран, чтобы переключать полный угол обзора.

Направляющие линии заднего хода

На заднем виде в режимах AVM «увеличенный вид сзади» и «панорамный обзор + вид сзади» отображаются статические и динамические направляющие линии заднего хода. Включить или отключить отображение направляющих линий заднего хода можно с помощью меню «Настройки → Направляющие линии заднего хода».

Задержка при выключении заднего хода

Если эта функция включена, то при выключении заднего хода система переключается с вида сзади на другой интерфейс с некоторой задержкой. Если эта функция отключена, то при выключении заднего хода система немедленно переключается с вида сзади на другой интерфейс.

Включить или отключить эту функцию можно с помощью меню «Настройки → Задержка при выключении заднего хода».

Включение вида слева/справа при повороте

Если эта функция включена, то при повороте рулевого колеса влево или вправо система автоматически переключается на вид слева или справа. Если эта функция отключена, то при повороте рулевого колеса влево или вправо изображение не меняется. Включить или отключить эту функцию можно с помощью меню «Настройки → Включение вида слева/справа при повороте».

Обнаружение движущихся объектов

Эта функция в основном предназначена для того, чтобы обнаруживать перемещение людей или объектов (размерами более 20 см в ширину и более 50 см в высоту) рядом с автомобилем через зону обнаружения системы во время парковки. Система выделяет такой объект рамкой и выдает предупреждение для водителя, чтобы предотвратить нежелательное столкновение. Включить или отключить эту функцию можно с помощью меню «Настройки → Обнаружение движущихся объектов».

Яркость

Эта функция предназначена для настройки яркости в интерфейсе панорамного обзора. Чтобы увеличить яркость, нажмите кнопку «+». Чтобы уменьшить яркость, нажмите кнопку «-». Настройка осуществляется с помощью меню «Настройки → Яркость».

Прозрачность кузова автомобиля

Эта функция позволяет регулировать прозрачность модели автомобиля. Чтобы увеличить прозрачность, нажмите кнопку «+». Чтобы уменьшить прозрачность, нажмите кнопку «-». Настройка осуществляется с помощью меню «Настройки → Прозрачность кузова автомобиля».

Цвет кузова автомобиля

Эта функция позволяет изменять цвет модели автомобиля. Настройка осуществляется с помощью меню «Настройки → Цвет кузова автомобиля».

Восстановление настроек по умолчанию

Эта функция предназначена для восстановления всех настроек системы панорамного обзора до заводских значений по умолчанию.

Функция видеорегистратора

Система поддерживает непосредственную запись входных видеоданных с четырех камер типа

«рыбий глаз» и хранение этих данных на внешней SD-карте. Кроме того, система обеспечивает воспроизведение видео в ускоренном и замедленном режимах и поддерживает функцию аварийной записи, что позволяет сохранять действительные свидетельства событий.

Описание внешней карты памяти

Когда продукт покидает завод, к нему не прилагается внешняя SD-карта, пожалуйста, приобретите ее самостоятельно. Гнездо для внешней SD-карты расположено на боковой панели контроллера системы панорамного обзора под водительским сиденьем. Чтобы вставить SD-карту, откройте пылезащитную резиновую заглушку гнезда для SD-карты.



Длительность цикла записи

Функция предназначена для установки длительности цикла записи (в минутах). Выберите требуемый вариант (1, 3 или 5 минут) в меню «Настройки → Длительность цикла записи».

Формат

Эта функция используется для форматирования SD-карты. Настройка осуществляется с помощью меню «Настройки → Формат».

Автоматическая аварийная запись

Если функция автоматической аварийной записи видеорежистратора включена, то при превышении порога чувствительности автомобиля к

вибрации система переходит в режим аварийной записи.

Система ведет видеозапись в течение 30 секунд после резкого изменения скорости. Включить или отключить эту функцию можно с помощью меню «Настройки → Автоматическая аварийная запись».

Настройка по умолчанию

Эта функция предназначена для восстановления всех настроек видеорежистратора до заводских значений по умолчанию.

Воспроизведение видеофайлов

Перейдите к интерфейсу воспроизведения видеофайлов и используйте кнопки «Предыдущий», «Следующий», «Перемотка назад», «Быстрая перемотка вперед» и «Пауза/воспроизведение» в нижней части окна.

Удаление видеофайлов

Система поддерживает функцию удаления видеофайлов. Выбрать видеофайлы для удаления (все сразу или по отдельности) можно с помощью меню «Настройки → Удаление видеофайлов».

Защита видеофайлов

Система поддерживает функцию удаления видеофайлов. Заблокировать, разблокировать текущий видеофайл или разблокировать все видеофайлы можно с помощью меню «Настройки → Защита видеофайлов».

Нарушение работы системы

Если какая-либо камера системы панорамного обзора неисправна, соответствующий вид в интерфейсе панорамного обзора на большом экране отображается синим цветом, и система не работает надлежащим образом. В этом случае интерфейс панорамного обзора не обеспечивает функцию помощи при движении. Поэтому следует своевременно обратиться в специализированную мастерскую для ремонта системы.

⚠ Предупреждение

- Система панорамного обзора является исключительно вспомогательным средством и не может оценивать дорожную обстановку вместо водителя. Водитель несет исключительную ответственность за безопасность автомобиля и должен внимательно следить за окружающей обстановкой при маневрировании на стоянке или выполнении подобных операций.

ⓘ Внимание

- Обстоятельства, ограничивающие функциональность системы:
 - 1 Неблагоприятные погодные условия с плохой видимостью, например туман, дымка, дождь или снег;
 - 2 Недостаточная освещенность в поле обзора камер (например, поздней ночью).
- Поддерживайте чистоту объективов, не закрепляйте какие-либо предметы перед камерами, чтобы не перекрывать обзор и не нарушать нормальную работу приборов.
- Запрещается очищать камеры жесткими или острыми предметами.

Основные принципы вождения автомобилей

Выбор топлива

Чтобы обеспечить максимальную производительность двигателя, пожалуйста, выберите подходящее топливо.

Использование ненадлежащего топлива приведет к повреждению двигателя, которое не покрывается гарантией.

Модели с дизельным двигателем

Необходимо выбрать чистое и легкое стандартное дизельное топливо, отвечающее соответствующим требованиям к выбросам автомобиля. В противном случае возникшие в результате этого убытки не будут включены в гарантию на новый автомобиль.

Выбирайте марку дизельного топлива, исходя из фактической температуры воздуха в конкретном регионе, в определенный сезон. Справочная информация по выбору марки дизельного топлива приведена ниже:

- Автомобильное дизельное топливо марки «5»: применяется в регионах с минимальной температурой воздуха выше 8 °C и степенью риска 10%;
- Автомобильное дизельное топливо марки «0»: применяется в регионах с минимальной температурой воздуха выше 4 °C и степенью риска 10%;
- Автомобильное дизельное топливо марки «-10»: применяется в регионах с минимальной температурой воздуха выше -5 °C и степенью риска 10%;
- Автомобильное дизельное топливо марки «-20»: применяется в регионах с минимальной температурой воздуха выше -14 °C и степенью риска 10%;
- Автомобильное дизельное топливо марки «-35»: применяется в регионах с минимальной температурой

воздуха выше -29 °C и степенью риска 10%;

- Автомобильное дизельное топливо марки «-50»: применяется в регионах с минимальной температурой воздуха выше -44 °C и степенью риска 10%.

Модели с бензиновым двигателем

Необходимо выбирать неэтилированный бензин с октановым числом 95# или выше.

Использование бензина с низким числом приведет к постоянному сильному стуку, а если он будет более серьезным, то может привести к повреждению двигателя.

Если вы использовали рекомендованный бензин, но по-прежнему ощущаете сильный стук или по-прежнему слышите стук при движении с фиксированной скоростью по ровной дороге, пожалуйста, обратитесь в отдел послепродажного обслуживания компании или обратитесь в авторизованный сервисный центр Foton. Однако иногда при ускорении или подъеме по склону раздается короткий и легкий стук. Это нормальное явление, которое не требует технического обслуживания.

⚠ Внимание

- Не используйте этилированный бензин. Из-за использования этилированного бензина трехходовой каталитический очиститель теряет свою эффективность и приводит к неисправности устройства контроля загрязнения выхлопных газов, что приводит к повреждению двигателя. Кроме того, увеличатся расходы на техническое обслуживание.

Заправочный объем топливного бака
76 литров.

Как сэкономить топливо и продлить срок службы автомобиля

С одним литром топлива нетрудно преодолевать большие расстояния. Помимо экономии топлива, это также помогает продлить срок службы автомобиля. Вот несколько способов, которые вам следует знать, чтобы сэкономить деньги как на топливе, так и на техническом обслуживании:

1 Поддерживайте предписанное давление воздуха в шинах. Недостаточное давление в шинах ускоряет их износ и ведет к перерасходу топлива.

2 Не загружайте в автомобиль ненужные предметы, в противном случае это приведет к увеличению нагрузки на двигатель и увеличению расхода топлива.

3 Не прогревайте двигатель на холостом ходу длительное время. Когда двигатель работает ровно, автомобиль можно заводить медленно и плавно. Однако при очень низкой температуре прогревать двигатель необходимо дольше обычного.

4 Ускорение должно быть медленным и плавным, чтобы избежать резкого старта. Следует как можно скорее переключиться на скоростную передачу.

5 Не оставляйте двигатель на холостом ходу в течение длительного времени. Если вы не находитесь в зоне интенсивного движения и вам не приходится долго ждать людей, лучше всего заглушить двигатель и запустить его позже.

6 Избегайте движения с частыми ускорениями и замедлениями. При таком способе вождения, как движение и остановка, расходуется больше топлива.

7 Избегайте ненужных остановок и торможения, поддерживайте постоянную скорость движения. Попробуйте рассчитать время переключения светофоров, чтобы

свести к минимуму количество остановок. Соблюдайте разумную дистанцию до других транспортных средств, чтобы не пришлось применять резкое торможение. Таким образом, можно также снизить степень износа тормозов.

8 По возможности избегайте движения в местах с интенсивным движением или в пробках.

9 Не держите ногу на педали тормоза или педали сцепления. В противном случае возможен перегрев и преждевременный износ тормозных механизмов, а также повышенный расход топлива.

10 Поддерживайте умеренную скорость движения на автомагистралях: чем выше скорость, тем больше расход топлива и моторного масла. Поддержание умеренной скорости позволяет экономить топливо.

11 Поддерживайте правильные углы установки передних колес. Избегайте выезда на обочину и двигайтесь медленно по ухабыстым дорогам.

Нарушение углов установки передних колес ускоряет износ шин, увеличивает нагрузку на двигатель и ведет к росту расхода топлива.

12 Шасси следует содержать в чистоте, чтобы на нем не было грязи и другого мусора, что позволит не только снизить вес кузова, но и предотвратить коррозию.

13 Содержите автомобиль в оптимальном рабочем состоянии. Загрязнение воздушного фильтра, свечей зажигания, моторного и смазочного масел, ненадлежащие клапанные зазоры и плохая регулировка тормозов ведут к ухудшению рабочих характеристик двигателя и увеличению расхода топлива. Для того чтобы продлить срок службы различных частей автомобиля и снизить расход масла, автомобиль следует регулярно обслуживать. Если вы часто ездите в

суровых природных условиях, необходимо проводить регулярное техническое обслуживание в суровых условиях.

14 На горизонтальной дороге рекомендуется переключаться на вторую передачу, а первая передача используется при подъеме по бездорожью, медленной езде или буксировке.

**ОПАСНО**

- Категорически запрещается останавливать двигатель при движении на спуске. При остановленном двигателе рулевой усилитель и вакуумный усилитель тормозов не действуют.

Меры предосторожности по расходу моторного масла

Функции моторного масла

Основная функция моторного масла заключается в смазке и охлаждении внутренних частей двигателя, а также в обеспечении его надлежащей работы.

Расход моторного масла

В процессе работы двигатель потребляет определенное количество моторного масла, что является обычным явлением. Основные причины расхода моторного масла:

1. Моторное масло используется для смазывания поршней, поршневых колец и цилиндров. При движении поршня вниз в цилиндре на стенках цилиндра остается тонкий слой масляной пленки. При замедлении автомобиля возникает высокое отрицательное давление, в результате которого часть этого масла всасывается в камеру сгорания. В процессе сгорания высокотемпературный газ сжигает эту часть моторного масла и масляную пленку, оставшуюся на стенках цилиндра.

2. Масло также используется для смазки штоков впускных клапанов. Часть моторного масла вместе с поступающим воздухом попадает в камеру сгорания и сгорает вместе с топливом. Высокая температура выхлопных газов также сжигает масло, используемое для смазки штоков впускных клапанов.

Расход моторного масла зависит от его вязкости, качества и условий вождения автомобиля.

Высокая скорость, частые ускорения и торможения приводят к увеличению расхода моторного масла.

Новый двигатель может потреблять больше масла, поскольку поршни, поршневые кольца и стенки цилиндров еще не прошли обкатку.

При измерении расхода моторного масла следует соблюдать особую

осторожность, поскольку после использования масло разжижается, что затрудняет измерение его точного уровня.

Если автомобиль используется для коротких поездок туда и обратно, и расход моторного масла в пределах нормы, даже после пробега 1000 км или более на масляном щупе не будет видно снижения уровня масла. Это связано с тем, что моторное масло постепенно разжижается смесью газов или паров воды, из-за этого уровень масла не изменяется. Разбавленное моторное масло испаряется при движении автомобиля на высокой скорости, поэтому после езды на высокой скорости может наблюдаться чрезмерный расход моторного масла.

Важность проверки уровня моторного масла

Одним из основных требований к правильному обслуживанию автомобиля является поддержание оптимального уровня моторного масла для обеспечения его эффективной работы. Поэтому очень важно регулярно проверять уровень масла. Производитель рекомендует проверять уровень моторного масла при каждой заправке автомобиля.

ⓘ Внимание

- Если не проверять регулярно уровень масла, это может привести к серьезным проблемам с двигателем из-за недостаточного количества масла.

Информацию о проверке уровня масла в двигателе см. в разделе «Самостоятельное техническое обслуживание» главы «Двигатель и шасси».

Предупреждение о выхлопных газах двигателя

Следует избегать вдыхания выхлопных газов двигателя, поскольку они содержат угарный газ, который не имеет цвета и запаха, но при попадании в организм человека может привести к потере сознания вплоть до легального исхода.

Убедитесь, что в выхлопной системе нет пробоин/повреждений или ослабленных соединений. Периодически проверяйте выхлопную систему. В случае столкновения с каким-либо предметом или появления посторонних звуков при выхлопе немедленно проверьте выхлопную систему.

За исключением случаев, когда автомобиль должен въехать в гараж или выехать из него, запрещается запускать двигатель в гараже или в закрытом помещении. Поскольку в этих местах выхлопные газы не могут рассеиваться, это может привести к опасным ситуациям.

Не находитесь в остановленном автомобиле в течение длительного времени с работающим двигателем. Если это невозможно, следует остановить автомобиль в открытом месте и настроить кондиционер таким образом, чтобы в салон поступал свежий воздух.

Для обеспечения нормальной работы системы вентиляции автомобиля необходимо убедиться, что воздухопускная решетка перед лобовым стеклом не засорена мусором или другими предметами.

При появлении запаха выхлопных газов в салоне автомобиля, откройте окна и немедленно найдите и устраните причину. Если даже при отсутствии других автомобилей вблизи вы чувствуете запах выхлопных газов, обратитесь в сервисный центр Foton и проверьте автомобиль. Длительное

вдыхание выхлопных газов может нанести ущерб здоровью и жизни.

Использование автомобиля за границей

При использовании автомобиля за границей:

1. Необходимо соблюдать законы страны.
2. Проверьте, используется ли правильное топливо.
3. Для рамок номерных знаков, ширина которых по горизонтали превышает 440 мм, установка должна осуществляться в соответствии с применимыми стандартами:

- На автомобиле рамка номерного знака должна быть установлена по центру в горизонтальном направлении (допустимое отклонение ± 10 мм).
- В передней и задней частях автомобиля рамка номерного знака должна быть установлена плотно прилегая к поверхности бампера (допустимое отклонение ± 5 мм).
- В вертикальном направлении верхний край рамки номерного знака должен находиться ниже специальной выемки на поверхности бампера.



ⓘ Внимание

- Сигнализация адаптивного круиз-контроля ACC: неправильная установка рамки номерного знака может привести к срабатыванию сигнализации неисправности системы ACC после запуска автомобиля; более того, при включении системы ACC может произойти сбой, создающий угрозу безопасности. В связи с этим просим строго соблюдать

правила установки рамки номерного знака. Если система АСС подает сигнал неисправности, отрегулируйте положение рамки номерного знака в соответствии с инструкциями, запустите автомобиль снова, и если индикатор неисправности погаснет, это означает, что рамка номерного знака установлена правильно.

- Предупреждающий сигнал переднего датчика заднего хода: неправильная установка номерного знака может привести к длительному звуковому сигналу переднего датчика заднего хода. Отрегулируйте положение рамки номерного знака в соответствии с инструкциями до исчезновения звукового сигнала.

Основные принципы вождения внедорожных автомобилей

По сравнению с другими внедорожными автомобилями, модели этой серии обладают более высоким клиренсом и высотой центра тяжести, что обеспечивает более широкие эксплуатационные характеристики.

По сравнению с обычными автомобилями, специальная конструкция обеспечивает более высокий центр тяжести, что делает его более устойчивым к опрокидыванию и снижает вероятность аварий при входе в поворот. Однако более высокий клиренс обеспечивает более широкий обзор. Данная серия автомобилей не предназначена для поворотов со скоростью легкового или спортивного автомобиля. Поэтому не следует поворачивать на высокой скорости, так как это может привести к

опрокидыванию транспортного средства.



Предупреждение

- Для предотвращения серьезных травм и повреждения автомобиля обязательно соблюдайте следующие правила безопасности:
- В случае ДТП с опрокидыванием транспортного средства вероятность гибели людей, не пристегнутых ремнями безопасности, значительно выше, чем у тех, кто пристегнут. Поэтому, при движении автомобиля, водитель и все пассажиры обязательно должны пристегнуть ремни безопасности.
- По возможности избегайте резких поворотов, так как это может привести к потере управления автомобилем или опрокидыванию, что может привести к смерти или серьезным травмам.
- Не следует размещать багаж на крыше автомобиля, так как это повышает центр тяжести транспортного средства.
- При сильном боковом ветре обязательно снизьте скорость и водите автомобиль осторожно. Из-за своих габаритов и высокого центра тяжести, этот автомобиль более подвержен боковому ветру, чем обычные автомобили. Поэтому снижение скорости помогает лучше управлять автомобилем.
- При вождении по бездорожью или по неровной дороге не следует ездить на высокой скорости, наезжать на препятствия или ударяться о

них. Поскольку это может привести к потере контроля над автомобилем или его опрокидыванию. Это также может привести к повреждению подвесной системы и шасси автомобиля.

⚠ Предупреждение

- Не следует ездить по крутым склонам в горизонтальном положении; лучше подниматься или спускаться по ним через прямые дороги. В противном случае это может привести к опрокидыванию.

Меры предосторожности при вождении по бездорожью

Соблюдайте следующие меры предосторожности во избежание травм и повреждения автомобиля:

1. При вождении по бездорожью следует соблюдать осторожность и избегать опасных участков, чтобы не подвергать себя непредвиденным рискам.
2. При движении по бездорожью не держитесь за спицы руля, так как сильные удары могут привести к повороту руля и травмированию рук. Держите руль обеими руками, особенно большие пальцы должны находиться снаружи обода руля.
3. После проезда по песчаной, грязной или мокрой местности сразу проверьте исправность тормозов.
4. При движении по траве, грязи, гравию, песку, рекам и т. п. необходимо проверить, не прилипли ли ко дну автомобиля трава, бумаги, обрывки ткани, камни, песок и т. п. Если имеется мусор, удалите их с нижней панели кузова. В противном случае продолжение езды может привести к неисправности или возгоранию.
5. В случае ДТП с опрокидыванием автомобиля вероятность гибели людей,

не пристегнутых ремнями безопасности, значительно выше, чем у пристегнутых. Поэтому, при движении автомобиля, водитель и все пассажиры обязательно должны пристегнуть ремни безопасности.

6. При вождении по бездорожью или по неровной дороге не следует ездить на высокой скорости, наезжать на препятствия или ударяться о них. Это может привести к потере управления автомобилем или его опрокидыванию, а также к повреждению подвесной системы и шасси автомобиля.

ⓘ Внимание

- Если необходимо проехать через реку или ручей, сначала следует проверить глубину воды и прочность дна русла. Водите автомобиль на низкой скорости и избегайте глубоководных зон.
- Убедитесь, что были приняты необходимые меры безопасности для предотвращения повреждения двигателя или других компонентов. Если вода попадет во впускной коллектор двигателя, это может привести к серьезному повреждению двигателя. Вода может смыть смазку с подшипников колес, что приведет к их коррозии и ржавлению, а также сократит срок их службы. Также вода может попасть в дифференциал и трансмиссию, что снизит смазывающую эффективность трансмиссионного масла.
- Песок, скопившийся в тормозном барабане и вокруг тормозного диска, может ухудшить эффективность торможения и повредить компоненты тормозной системы.

- После целого дня езды по бездорожью, песчаной, грязной местности или по лужам необходимо провести проверку и техническое обслуживание.

Основные принципы вождения в различных ситуациях

1. При сильном боковом ветре следует снизить скорость, это поможет лучше контролировать движение.
2. На обочине дороги следует двигаться медленно и по возможности сохранять правильный угол. Избегайте движения по высоким, острым предметам или другим препятствиям на дороге, так как это может привести к серьезным повреждениям, таким как разрыв шин. При движении по неровной дороге следует снизить скорость. В противном случае столкновение может привести к серьезному повреждению шин или колес.
3. При остановке на уклоне дороги передние колеса должны быть повернуты до упора, чтобы предотвратить скольжение автомобиля. Задействуйте стояночный тормоз, переключите коробку передач в первую передачу или задний ход (для механической коробки передач). При необходимости заблокируйте колеса с помощью упоров.
4. После мойки автомобиля или проезда через глубокую воду тормоза могут намочить, что приведет к снижению их эффективности. Для обеспечения безопасности движения следует несколько раз осторожно нажать на педаль тормоза и дождаться восстановления эффективности перед продолжением движения.
5. Для автомобилей с полным приводом (четырёхколесным приводом) не рекомендуется использовать полный привод на сухом твердом дорожном покрытии, так как это приводит к шуму, ненужному износу и расходу топлива.

6. В холодном климате при движении полноприводных автомобилей с двухколесным приводом может раздаваться шум. Это связано с тем, что температура раздаточной коробки еще не достигла рабочей температуры. Поэтому до достижения раздаточной коробки рабочей температуры, следует сначала ехать на полном приводе.



Предупреждение

- Перед началом езды убедитесь, что стояночный тормоз полностью отпущен и предупреждающая лампа стояночного тормоза не горит.
- Не оставляйте двигатель включенным, когда в автомобиле нет водителя.
- При движении по склону снизьте скорость и переключитесь на низкую передачу. При длительном использовании ножного тормоза на длинных спусках может произойти перегрев тормозов, что приведет к снижению эффективности торможения и увеличению пути торможения. Соблюдайте достаточную дистанцию между автомобилями.
- Следует соблюдать осторожность при резком ускорении, переключении на высокую или низкую скорость, а также при торможении на скользкой дороге. Резкое ускорение или аварийное торможение двигателем может привести к отклонению или скольжению автомобиля.
- Если рабочая поверхность тормозных колодок внутри тормоза загрязнена маслом, не продолжайте движение, так как это может привести к увеличению пути торможения.

ухудшению парковочных характеристик, что может привести к аварии.

⚠ Внимание

- При движении по мокрой дороге следует избегать езды по участкам с большим скоплением воды. Попадание большого количества воды в отсек двигателя может привести к повреждению двигателя и/или электрооборудования.

Основные правила вождения зимой

Проверьте тип охлаждающей жидкости двигателя

Охлаждающая жидкость должна быть полностью органической на основе этиленгликоля, чтобы предотвратить коррозию деталей из алюминиевого сплава.

⚠ Внимание

- Не используйте охлаждающую жидкость на спиртовой основе.

Проверьте состояние аккумуляторной батареи и кабелей

В холодном климате энергия любой аккумуляторной батареи снижается, поэтому для запуска двигателя в зимний период необходимо обеспечить достаточный заряд аккумуляторной батареи. Наши отделы послепродажного обслуживания в различных регионах с удовольствием проконсультируют и проверят состояние заряда аккумуляторной батареи.

Убедитесь, что вязкость моторного масла подходит для зимней эксплуатации.

Если в двигателе осталось большое количество летнего моторного масла, зимой могут возникнуть проблемы с запуском. Если вы не знаете, какое масло использовать, обратитесь в наш

отдел послепродажного обслуживания или в авторизованный сервисный центр.

Предотвращение замерзания замков дверей

В замок двери впрысните немного солидола, чтобы предотвратить его замерзание. Чтобы открыть замерзший замок, можно сначала нагреть ключ, а затем вставить его в отверстие замка.

Используйте качественную незамерзающую жидкость стеклоочистителя.

Этот продукт можно приобрести в авторизованных сервисных центрах нашей компании и в обычных магазинах автозапчастей. Соотношение пропорций смешивания следует определять в соответствии с инструкциями производителя.

⚠ Внимание

- Не используйте охлаждающую жидкость двигателя или любые другие заменители в качестве чистящего средства, так как это может повредить лакокрасочное покрытие автомобиля.

В суровую зимнюю погоду не используйте стояночный тормоз.

В случае особо холодной погоды, когда стояночный тормоз может замерзнуть, не используйте его.

При остановке автомобиля необходимо переключить коробку передач в положение «Р» (автоматическая) или в первую передачу или в положение заднего хода (ручное), а также заблокировать оба передних колеса с помощью упоров. Не используйте стояночный тормоз, так как снег или вода, скопившиеся вокруг стояночного тормоза, могут замерзнуть и затруднить его отпускание.

Предотвращение скопления снега и льда под брызговиками

Снег и грязь, скопившиеся под брызговиками, могут затруднить повороты. При вождении в суровую

зиму периодически останавливайтесь и проверяйте под брызговиками отсутствие скоплений снега и льда.

Подготовка запасных инструментов

Подготовьте оборудование и инструменты для использования в аварийных ситуациях.

Рекомендуется иметь в автомобиле следующее оборудование: цепи противоскольжения, скребок для стекол, мешки с песком, сигнальные фонари, небольшую лопату, кабели для прикуривания (соединения аккумуляторов) и т. д.

Предотвращение замерзания раствора мочевины в трубке подачи мочевины (только для дизельных двигателей Euro VI)

Когда зимняя температура опускается ниже -11°C , раствор мочевины начинает замерзать. Строго контролируйте количество доливаемого раствора, чтобы его объем в баке не превышал 10 л (указатель на приборе не должен показывать более 99%). После заправки в трубке для заправки мочевины не должно оставаться раствора, так как в случае его замерзания заправка мочевиной станет невозможна, что приведет к ограничению мощности и крутящего момента двигателя и ухудшению характеристик автомобиля.

ⓘ Внимание

- Добавление мочевины должно осуществляться с помощью автоматического устройства для заправки мочевиной. В случае экстренной заправки, ознакомьтесь с методами заправки мочевиной и мерами предосторожности.
- Используйте автомобильный раствор мочевины, соответствующий требованиям GB29518.

Меры предосторожности при погрузке багажа

При погрузке багажа или грузов в автомобиль соблюдайте следующие меры предосторожности:

1. Поместите багаж или груз в багажное отделение в задней части автомобиля и убедитесь, что все предметы уложены аккуратно.
2. Следите за равновесием автомобиля. Тяжелые предметы по возможности размещайте впереди, это поможет сохранить равновесие.
3. Для более эффективной экономии топлива, не берите с собой лишний багаж.

⚠ Предупреждение

- Не позволяйте пассажирам садиться на место для багажа, так как оно не предназначено для сидения. Пассажиры должны сидеть на своих местах и правильно пристегнуть ремни безопасности, в противном случае при резком торможении или столкновении может возникнуть опасность.
- Во время вождения на приборной панели не следует размещать никаких предметов. Поскольку эти предметы могут ограничивать обзор водителя или смешаться при резком ускорении или повороте автомобиля, что может повлиять на управление транспортным средством. В случае аварии эти предметы могут нанести травмы пассажирам автомобиля.

Задний бампер с подножкой

Задний бампер с подножкой предназначен для предотвращения столкновений сзади и облегчения посадки на автомобиль.

**Предупреждение**

- Не допускайте одновременного наступания нескольких человек на задний бампер, так как он рассчитан на вес одного человека.
- Не запускайте автомобиль, если кто-либо стоит на заднем бампере.
- Во время движения автомобиля запрещается стоять на задней подножке бампера.

Подвеска и шасси (ходовая часть)

Передняя подвеска имеет конструкцию независимой подвески с двойными поперечными рычагами, а задняя подвеска представляет собой зависимую подвеску с продольно расположенными листовыми рессорами, состоящими из 3+2 листов.

**Предупреждение**

- Запрещается использовать подъемные инструменты, прокладки, пружины и другие предметы для изменения устройства подвески или шасси. Это может повредить управляемость и привести к потере контроля над автомобилем.

Устройство для обработки выхлопных газов (дизельный двигатель)

Устройство для обработки выхлопных газов представляет собой устройство для контроля загрязнения выхлопных газов, устанавливаемое в выхлопной системе, которое предназначено для снижения загрязнения выхлопных газов.



Предупреждение

- Во время работы двигателя персонал и легковоспламеняющиеся материалы должны находиться на безопасном расстоянии от выхлопной трубы, так как она очень горячая.
- Не допускайте работы двигателя на холостом ходу и остановку автомобиля вблизи травы, листьев, бумаги, лоскутков ткани и других легко воспламеняющихся материалов.



Внимание

Если в устройство очистки выхлопных газов попадет большое количество несгоревшего газа, это может привести к его перегреву и возгоранию. Во избежание возникновения данной и других опасностей необходимо соблюдать следующие меры предосторожности:

- Можно использовать только дизельное топливо.
- Не следует управлять автомобилем при очень низком уровне топлива, поскольку его недостаток может привести к сбоям в работе двигателя и чрезмерной нагрузке на систему очистки выхлопных газов.
- Не допускайте работы двигателя на холостом ходу более 20 минут
- Запрещается запускать двигатель путем толкания или буксировки автомобиля.
- Во время движения автомобиля запрещается выключать замок зажигания.
- Если двигатель тяжело запускается или часто глохнет, в кратчайшие сроки обратитесь в авторизованный сервисный центр для проверки.
- Для обеспечения нормальной работы катализатора выхлопных газов и всей системы контроля выхлопных газов необходимо проводить регулярное техническое обслуживание и проверки в соответствии с графиком технического обслуживания.

Технические характеристики технического обслуживания дизельным топливом TUNLAND 2.0T Euro V и Euro VI с последующей обработкой DPF (ДСФ) и анализ индикаторов неисправностей (Euro IV без DPF), приведены ниже:

Правила технического обслуживания

Маслопродукт

Дизельное топливо: необходимо использовать дизельное топливо, соответствующее требованиям двигателя, приобретенное на официальных заправочных станциях. Подробную информацию см. в разделе «Выбор топлива» данного раздела.

Моторное масло: необходимо использовать моторное масло, соответствующее требованиям марки двигателя, подробную информацию см. в разделе «Различные стандарты» в подразделе «Стандарты технического обслуживания».

ⓘ Внимание
<p>Дополнительная информация о моторных маслах приведена ниже:</p> <ul style="list-style-type: none"> ● Двигатель требует использования дизельного топлива с очень низким содержанием серы для последующей обработки в фильтре. ● Если не использовать дизельное топливо с очень низким содержанием серы, двигатель может не соответствовать нормам выбросов, а фильтр последующей обработки дизельного топлива или окислительный катализатор могут быть повреждены.

Интервал замены моторного масла

Интервал замены моторного масла должен соответствовать требованиям инструкции по эксплуатации двигателя. Подробную информацию см. в разделе «Техническое обслуживание» в подразделе «График технического обслуживания».

Анализ индикаторов неисправностей

Установите индикатор неисправности на комбинированный прибор автомобиля, оснащенный системой последующей обработки выхлопных газов DPF (ДСФ). ЭБУ (ЕСМ/ЕСU) двигателя контролирует количество сажи в дизельном сажевом фильтре (ДСФ) с помощью датчика перепада давления. Если количество сажи превышает установленное значение, ЭБУ (ЕСМ/ЕСU) включает индикатор неисправности в зависимости от величины нагрузки. Водитель или механик может определить степень неисправности автомобиля по индикаторам неисправностей на приборной панели и выбрать соответствующий способ ремонта. Подробная информация приведена в таблице «Индикаторы неисправностей системы очистки отработанных газов и описание мер по устранению неисправностей» ниже. Таблица индикаторов неисправностей системы последующей обработки и описание мер по устранению:

Индикатор на приборной панели	Текст на приборной панели	Необходимые действия
Без индикатора	Нет текстового описания	Не требуется никаких действий
Нет	Сажевый фильтр требует восстановления, ознакомьтесь с инструкцией по эксплуатации.	<p>Припаркуйтесь в безопасном месте поблизости и выполните следующие действия, чтобы запустить восстановление на месте (в режиме прогрева автомобиля):</p> <ol style="list-style-type: none"> 1. Переключите коробку передач в нейтральное положение и затяните ручник; 2. Полностью отключите питание на 2 минуты, затем включите питание, одновременно нажмите на тормоз и сцепление, нажмите и удерживайте кнопку регенерации более 3 секунд, запустите

		двигатель, отпустите тормоз и сцепление; 3. Автомобиль стоит на месте, двигатель постепенно набирает обороты, на панели приборов отображается надпись «Регенерация сажевого фильтра». 4. Через некоторое время обороты двигателя снизятся, индикатор «Регенерация сажевого фильтра» на панели приборов исчезнет, и регенерация будет завершена.
Мигает индикатор SVS, или индикатор SVS постоянно горит, или индикатор OBD горит.	Нет	В кратчайшие сроки обратитесь в сервисный центр для проведения ремонта.

Заправка раствором мочевины и меры предосторожности при использовании раствора мочевины (только для дизельных двигателей Euro VI).

Мочевина является нетоксичным, бесцветным, без запаха, растворимым в воде жидким веществом.

Важные инструкции перед выездом автомобиля:

1. Не допускается выезд автомобилей без раствора мочевины.
2. При отсутствии раствора мочевины двигатель может работать с ограниченной мощностью и ограниченным крутящим моментом, что может повлиять на рабочие характеристики автомобиля. При наличии раствора мочевины в баке для мочевины на ЖК-дисплее прибора будет отображаться процентное содержание мочевины в баке.

⚠ Внимание

- Мочевина должна соответствовать требованиям GB29518 для автомобильного раствора мочевины, использование других добавок запрещается;
- Во время добавления раствора мочевины, при попадании на окрашенные или алюминиевые поверхности, следует немедленно промыть водой, чтобы предотвратить коррозию;
- Раствор мочевины следует хранить в недоступном для детей месте;
- Не допускайте попадания раствора мочевины на кожу, в глаза или на одежду. Если раствор мочевины попал в глаза, незамедлительно промойте глаза большим количеством чистой воды в течение не менее 15 минут. Если раствор мочевины попал на кожу, незамедлительно промойте ее чистой водой с мылом, при необходимости обратитесь за медицинской помощью.
- Запрещается проглатывать раствор мочевины. В случае проглатывания раствора мочевины следует быстро прополоскать рот чистой водой, выпить много воды и, при необходимости, своевременно обратиться за медицинской помощью.

Заправка раствором мочевины

Максимальный объем бака для мочевины составляет 12 л. При заправке следует следить за показаниями индикатора на ЖК-дисплее прибора, который отображает процентное

содержание мочевины в баке, не переполняя бак.

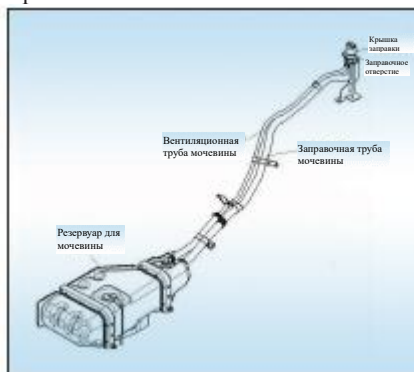

Метод заправки мочевины и меры предосторожности:

Автоматическая заправка



1. Остановите автомобиль на ровной поверхности, выключите двигатель и откройте капот.
2. Открутите крышку отверстия для добавления карбамида.

⚠ Внимание

- Крышка отверстия для добавления мочевины находится в моторном отсеке и окрашена в синий цвет.

3. Автоматическая заправка: поместите заправочный пистолет в заправочное отверстие, нажмите на спуск заправочного пистолета, раствор мочевины поступает из заправочного отверстия по заправочной трубке в бак, заправочный пистолет отскакивает после полного заполнения, что означает завершение автоматической заправки.

⚠ Внимание

- Не проливайте мочевину за пределы отверстия для заправки мочевины; в случае проливания, протрите насухо.

4. Установите крышку отверстия заправки мочевины в соответствующее место, вручную закрутите крышку до защелкивания, затем затяните крышку до упора. Заправка мочевиной завершена!

Ручная заправка

Если на приборной панели автомобиля загорелся сигнал тревоги об отсутствии мочевины, в качестве аварийной меры вручную добавьте не более 6 л.



1. Остановите автомобиль на ровной поверхности, выключите двигатель и откройте капот.
2. Открутите крышку отверстия для заправки мочевины.

⚠ Внимание

- Крышка отверстия для добавления мочевины находится в моторном отсеке и окрашена в синий цвет.

3. Заправка вручную: (аварийная заправка при срабатывании сигнализации мочевины) налейте раствор мочевины через заправочное отверстие и заправочную трубку в бак, объем заправки не должен превышать 6 л, в противном случае может произойти утечка, вплоть до повреждения бака для мочевины и всей системы заправки мочевиной.

⚠ Внимание

- Не проливайте мочевину за пределы отверстия для заправки мочевины; в случае проливания, протрите насухо.

4. Установите крышку отверстия для заправки мочевины на место. Закрутите крышку отверстия для заправки мочевины вручную до появления звука щелчка, затем затяните крышку до упора. Заправка мочевиной завершена!

Самоблокирующийся дифференциал (только для некоторых моделей)

Самоблокирующийся дифференциал повышает поворачиваемость и проходимость автомобиля.

Самоблокирующийся дифференциал расположен в автомобиле, как показано на рисунке, и состоит из двух частей: дифференциала и замка дифференциала.

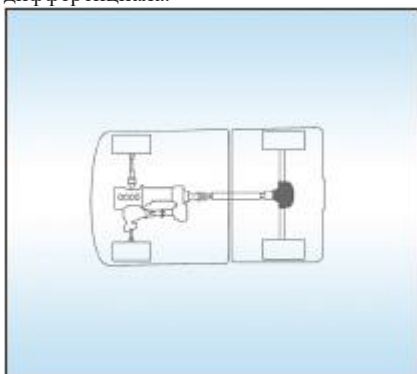

Функции дифференциала

При повороте автомобиля расстояние, пройденное внешними колесами, больше, чем расстояние, пройденное внутренними колесами. Поэтому для плавного поворота автомобиля внешнее колесо должно иметь более высокую скорость вращения.

Дифференциал позволяет колесам с левой и правой стороны вращаться с разной скоростью, что обеспечивает более плавный поворот автомобиля.

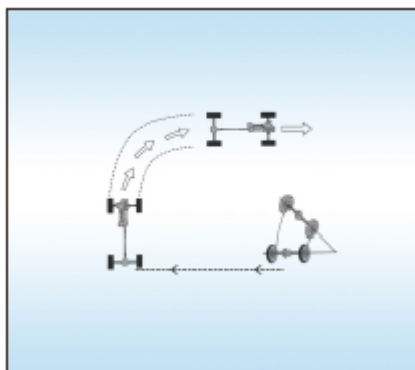

Функция блокировки дифференциала

А: Передача мощности в нормальном режиме (когда блокировка дифференциала не сработала).

В: Передача мощности на плохих дорогах (при срабатывании блокировки дифференциала).

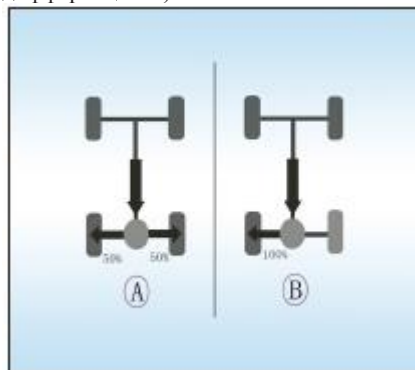

Блокировка дифференциала

Когда автомобиль движется на низкой скорости или попадает в неблагоприятные дорожные условия (например, на снег, грязь, одностороннее подвешивание колес и т. д.), блокировка дифференциала

регистрирует разницу в скорости вращения левого и правого колес. При достижении разницы в 100 оборотов в минуту блокировка дифференциала автоматически и быстро срабатывает, и в момент блокировки крутящий момент двигателя полностью передается на ведущие колеса, что обеспечивает плавный выезд автомобиля из неблагоприятных дорожных условий.

ⓘ Внимание

- В момент блокировки дифференциала водитель почувствует удар, что является нормальным явлением и не наносит ущерба автомобилю.
- Иногда автомобиль может слегка смещаться в сторону. В этот момент водителю достаточно удерживать руль в одном положении, чтобы избежать смещения автомобиля.

Разблокировка дифференциала

Когда блокировка дифференциала сработала и автомобиль преодолел препятствие, водителю достаточно отпустить руль (не продолжая его удерживать) для разблокировки дифференциала. Если блокировка дифференциала не разблокировалась своевременно, водитель может снизить скорость и слегка повернуть руль влево и вправо, для того чтобы убедиться, что блокировка дифференциала разблокирована (в большинстве случаев нет необходимости специально поворачивать руль, блокировка дифференциала быстро разблокируется незаметно для водителя).

ⓘ Внимание

- Не модифицируйте силовую передачу и трансмиссию автомобиля во избежание повреждения дифференциала.

Необходимость блокировки дифференциала

A: передача мощности в нормальных дорожных условиях;

B: Передача мощности на автомобиле без блокировки дифференциала, но с дифференциалом, в сложных дорожных условиях.

В автомобилях, на которых не установлена блокировка дифференциала, при движении на низкой скорости или при попадании в сложные дорожные условия (например, на снег, грязь, при подвешивании колес с одной стороны и т. д.) дифференциал будет постоянно передавать всю мощность на пробуксовывающие колеса, что приведет к еще большему углублению колес в грязи.

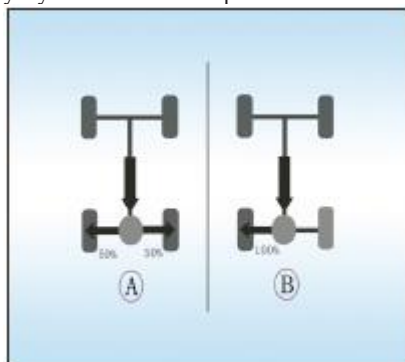

Действия в аварийных ситуациях

Если автомобиль не заводится

Предварительная проверка

Перед выполнением этих проверок убедитесь, что вы выполнили инструкции, приведенные в разделе «Запуск и вождение» в главе «Методы запуска двигателя», и что в топливном баке достаточно топлива.

Если двигатель не работает или работает крайне медленно

1. Проверьте надежность и чистоту соединения аккумуляторной батареи.

2. Если аккумулятор исправен, попробуйте включить свет в салоне.

Если в салоне не горит свет, свет тусклый или гаснет при запуске двигателя, это означает, что аккумулятор разряжен. Можно попробовать запустить двигатель с помощью внешнего аккумулятора. Подробные инструкции см. в подразделе «Запуск с помощью прикуривания» в данном разделе. Если индикаторы работают исправно, но двигатель все равно не запускается, необходимо провести настройку или ремонт. Обратитесь в наш специальный сервисный центр для проведения ремонта.

ⓘ Внимание

- Не следует запускать двигатель с помощью буксировки или толкания, так как это может повредить автомобиль или привести к столкновению при запуске двигателя.

Если двигатель работает на нормальной скорости, но не запускается

Дизельный двигатель

1. Если двигатель не запускается из-за того, что в топливном баке закончилось топливо, перед запуском двигателя необходимо выпустить воздух из топливной системы. Убедитесь, что смарт-ключ находится в салоне

автомобиля, не нажимая на педаль сцепления, переведите замок зажигания в положение «ON» (Вкл.), чтобы запустить электрический топливный насос. После завершения самопроверки электрического топливного насоса нажмите на замок зажигания, чтобы он прошел через режимы «OFF» (Выкл.) и «ACC» (Промежуточный), и верните его в положение «ON» (Вкл.). Электрический топливный насос снова заработает. Повторите эти действия 3–5 раз, затем нажмите педаль сцепления до упора и включите замок зажигания для запуска двигателя. Повторите вышеуказанные действия до запуска двигателя.

2. Если топливная система исправна, но двигатель все равно не запускается, это означает, что необходимо провести регулировку или ремонт. Свяжитесь с отделом послепродажного обслуживания нашей компании или специальным сервисным центром.

ⓘ Внимание

- Не допускайте непрерывного вращения стартера более 30 секунд, иначе это может привести к перегреву и повреждению стартера и жгута проводов.

Бензиновый двигатель

1. Проверьте надежность соединений электропроводки (например, соединения катушки зажигания и свечей зажигания).

2. Если подключение выполнено правильно, но двигатель все равно не запускается, необходимо выполнить регулировку или ремонт. Свяжитесь с отделом послепродажного обслуживания нашей компании или специальным сервисным центром.

Запуск с помощью прикуривания

Меры предосторожности при запуске двигателя с помощью прикуривания

Во избежание травм персонала и повреждения автомобиля в результате взрыва аккумуляторной батареи или ожогов от разбавленной серной кислоты, а также для предотвращения повреждения электрических компонентов, необходимо строго соблюдать следующие инструкции. Если вы не уверены, что можете выполнить инструкции, проконсультируйтесь с опытным специалистом, попросите его о помощи или вызовите эвакуатор.

1. В аккумуляторной батарее содержится разбавленная серная кислота, которая является коррозионной и токсичной жидкостью. При подключении внешнего аккумулятора и запуске необходимо надеть защитные очки и изолирующие перчатки. Одновременно не допускайте попадания разбавленной серной кислоты на кожу, одежду или кузов автомобиля.

2. Если на тело или в глаза попала разбавленная серная кислота, следует незамедлительно снять загрязненную одежду, промыть пораженные места чистой водой и срочно обратиться за медицинской помощью. При возможности, по дороге к врачу продолжайте промывать пораженные места чистой водой с помощью губки или тряпки.

3. Газы, выделяющиеся из аккумуляторной батареи, могут взрываться при контакте с пламенем или искрой. Поэтому следует использовать только стандартные кабели, а при запуске от внешнего аккумулятора следует соблюдать крайнюю осторожность с огнем и дымом.

! Внимание

- Внешний аккумулятор должен иметь напряжение 12 В. Если напряжение аккумулятора невозможно определить, запуск с помощью прикуривания запрещен.

Процесс запуска через прикуривание

1. Если аккумуляторная батарея, используемая для запуска с помощью пусковых проводов, установлена в другом автомобиле, автомобили не должны касаться, а фары и дополнительное оборудование должны быть выключены. При подключении с помощью прикуривания следует использовать аккумуляторы одного типа или более высокого качества, так как иные типы аккумуляторов могут затруднить запуск. Если запуск через прикуривание затруднен, зарядите аккумулятор в течение нескольких минут.

2. Если двигатель автомобиля, на который прикуривается аккумулятор, не работает, его необходимо запустить на несколько минут. Во время запуска двигатель должен работать на оборотах около 2000 об/мин.

3. Подключите соединительные кабели в следующем порядке.

- Подключите положительный соединительный кабель (красный) к положительному полюсу (+) разряженного аккумулятора.
- Подключите другой конец положительного кабеля к положительному полюсу (+) внешнего аккумулятора.

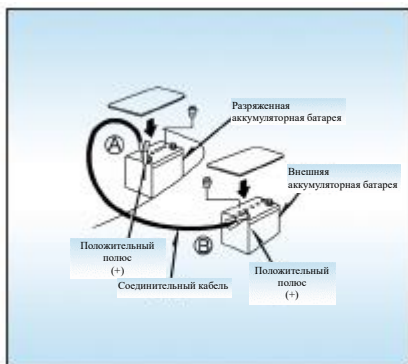

- Подключите отрицательный соединительный кабель (черный) к отрицательному полюсу (-) внешнего аккумулятора.
- Подключите другой конец отрицательной перемычки к неподвижной металлической части разряженного аккумулятора автомобиля.

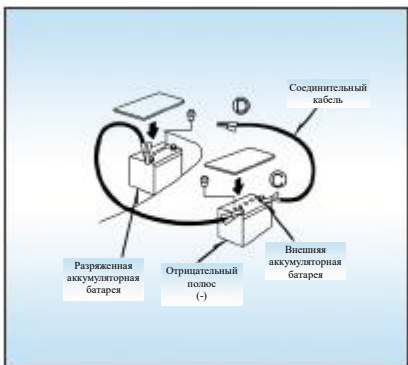

Соблюдайте меры безопасности при работе. Сначала наденьте перчатки, возьмите изолированную часть перемычки и осторожно коснитесь соединения точки D. Если нет искр, можете снова зажать перемычку. В случае разряда аккумулятора нельзя запускать автомобиль с помощью внешнего источника питания. Необходимо заменить аккумуляторную батарею.

При подключении, кроме клеммных

колодок аккумуляторной батареи и заземления, не прикасайтесь к другим предметам, чтобы избежать травм.

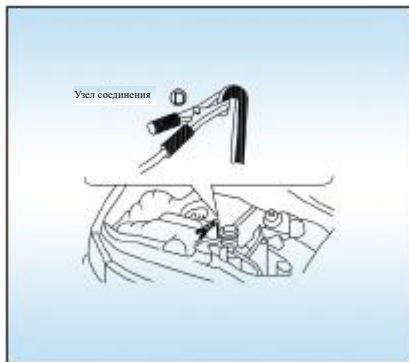

4. Только для автомобилей с дизельным двигателем: заряжайте разряженную аккумуляторную батарею, подключенную к перемычке, в течение примерно 5 минут. Одновременно слегка нажмите педаль акселератора автомобиля с аккумуляторной батареей, поддерживая скорость двигателя на уровне около 2000 об/мин.

5. Запустите двигатель обычным способом. После запуска двигатель должен проработать несколько минут со скоростью 2000 об/мин.

6. В обратном порядке, в котором были подключены, аккуратно отсоедините, сначала отрицательный полюс, затем положительный.

7. Если состояние заряда аккумуляторной батареи не определено, необходимо обратиться в авторизованный сервисный центр для проведения диагностики и ремонта.

Если первая попытка запуска не удалась

Проверьте плотность зажимов на соединительных кабелях перемычки. Через подключение кабеля перемычки, зарядите разряженную аккумуляторную батарею в течение нескольких минут и запустите двигатель обычным способом. Если после нескольких попыток все равно не удастся запустить

двигатель, возможно, аккумуляторная батарея разряжена. В этом случае необходимо отправить аккумуляторную батарею в авторизованный сервисный центр для проверки.

Если двигатель заглох во время вождения

Если двигатель заглох во время вождения:

1. Постепенно снижайте скорость, продолжайте ехать по прямой и осторожно съезжайте с полосы движения, затем остановитесь в безопасном месте на обочине дороги.
2. Включите аварийную сигнализацию и поставьте сзади автомобиля. Разместите треугольный предупреждающий знак.
3. Попытайтесь запустить двигатель снова. Если автомобиль не запускается, смотрите подраздел «Если автомобиль не запускается» данного раздела.



Предупреждение

- Если двигатель не работает, вакуумный усилитель тормоза и рулевого управления не работает, поэтому управление рулем и тормозами требует большего усилия, чем обычно.

Если невозможно увеличить скорость вращения двигателя

Если при нажатии педали газа обороты двигателя не увеличиваются, возможно, в системе управления двигателем возникла неисправность. Как можно скорее обратитесь в сервисный центр Foton для проведения ремонта.

Если автомобиль перегрелся

Если указатель температуры охлаждающей жидкости двигателя указывает на перегрев, или вы чувствуете потерю мощности двигателя, или услышали громкий детонационный стук, это может означать перегрев двигателя. В этом случае следует действовать в соответствии со следующей процедурой:

1. Остановите автомобиль на обочине дороги и включите аварийную мигающую лампу. Переклните коробку передач в «нейтральное» положение (для механической коробки передач) или в положение «Р» (для автоматической коробки передач) и затяните стояночный тормоз. Если кондиционер включен, выключите его.
2. Если из дополнительного бака воды выходит охлаждающая жидкость или пар, заглушите двигатель и перед открытием капота подождите пока пар не рассеется. Если охлаждающая жидкость или пар не выходят, продолжайте работу двигателя на низких оборотах.



Предупреждение

- В целях безопасности, закройте капот до полного исчезновения пара. Поскольку давление пара или охлаждающей жидкости в радиаторе очень высокое.

3. Проверьте работу электронного вентилятора, а также наличие утечек в радиаторе, шлангах и под кузовом. Однако, после использования кондиционера, вытекание воды является нормальным явлением.



Предупреждение

- При работе двигателя следует быть осторожным, руки и одежду держать вдали от вращающегося вентилятора и приводного ремня двигателя.

4. Если электронный вентилятор не вращается, проверьте, не отсоединился ли или не ослаб ли разъем жгута проводов электронного вентилятора. Если отсоединился или ослаб, вставьте его на место. Если это не помогло, обратитесь за помощью в авторизованный сервисный центр нашей компании.

5. При обнаружении утечки из радиатора или шланга немедленно остановите двигатель. Затем свяжитесь с нашим авторизованным сервисным центром для получения помощи.

6. Если электронный вентилятор работает нормально и в трубопроводах нет утечек, дайте двигателю поработать на холостом ходу в течение нескольких минут, чтобы он быстрее остыл.

7. Проверьте дополнительный бак охлаждающей жидкости. Если уровень охлаждающей жидкости в дополнительном баке для воды ниже отметки л/мин, после остановки двигателя долейте охлаждающую жидкость в дополнительный бак до отметки F или MAX, избегайте ожогов (тип охлаждающей жидкости см. в разделе «Техническое обслуживание» подразделе «Двигатель и шасси»).



Предупреждение

- Не пытайтесь снять герметичную крышку дополнительного бака для воды, пока двигатель и радиатор еще горячие, так как выплескивающаяся кипящая вода и пар являются опасными.

8. После снижения температуры охлаждающей жидкости двигателя до нормального уровня, проверьте еще раз уровень охлаждающей жидкости в дополнительном баке для воды. При необходимости добавьте его до отметки F или MAX. Если охлаждающая жидкость уменьшается слишком

быстро, это означает, что в системе есть утечка. В этом случае необходимо как можно скорее отправить автомобиль в авторизованный сервисный центр для проведения ремонта.

Если шина спущена

Подготовка к остановке

1. Постепенно снижайте скорость, продолжайте двигаться по прямой дороге и припаркуйте автомобиль в безопасном месте на обочине дороги. Ни в коем случае не останавливайтесь на середине дороги, чтобы не создавать помех движению, и паркуйтесь на твердом ровном участке дороги.

2. Выключите двигатель и включите аварийную предупреждающую сигнализацию.

3. Затяните стояночный тормоз и переключите коробку передач в положение заднего хода для механической коробки передач) или в положение «Р» (для автоматической коробки передач).

4. Все пассажиры должны выйти из автомобиля и отойти в безопасное место на обочине дороги.

5. При подъеме автомобиля с помощью домкрата обязательно соблюдайте следующие инструкции, чтобы снизить вероятность возникновения опасных ситуаций:

- Корректно следуйте инструкциям по эксплуатации домкрата.

- Ни в коем случае не допускайте, чтобы какая-либо часть тела находилась под автомобилем, поддерживаемым домкратом, во избежание рисков и получения травм.

- Когда автомобиль приподнят домкратом, не запускайте и не выключайте двигатель.

- Автомобиль следует парковать на твердой ровной поверхности, затянуть стояночный тормоз и переключить рычаг переключения передач в положение заднего хода (для

механической коробки передач) или «Р» (для автоматической коробки передач). При необходимости заблокируйте колесо, которое необходимо заменить, с помощью упора, расположенного по диагонали заменяемого колеса.

- Убедитесь, что домкрат правильно установлен в точке подъема. При подъеме автомобиля неправильное расположение домкрата может привести к повреждению автомобиля или его падению с домкрата, что может привести к травмам.

- Когда автомобиль поднят только с помощью домкрата, не залезайте под него.

- Не поднимайте автомобиль, если в нем находятся люди.

- При подъеме автомобиля не размещайте никаких предметов на или под домкратом.

- Домкрат используется только для подъема автомобиля при замене колеса.

- Автомобиль необходимо поднять на высоту, достаточную для снятия и замены колеса.

⚠ Внимание

- После потери давления в шине не продолжайте движение, даже на небольшое расстояние, так как это может привести к серьезному повреждению шины.

Подготовка необходимых инструментов и запасного колеса

Необходимыми инструментами являются домкрат и сумка с инструментами.

Двухрядные модели автомобиля

Для действий в аварийных ситуациях необходимо ознакомиться с правилами использования домкрата и различных инструментов, а также с их местами размещения.

При хранении домкрата, разместите его в подходящем месте и закрепите, чтобы

он не вылетел в случае несчастного случая или внезапного торможения.

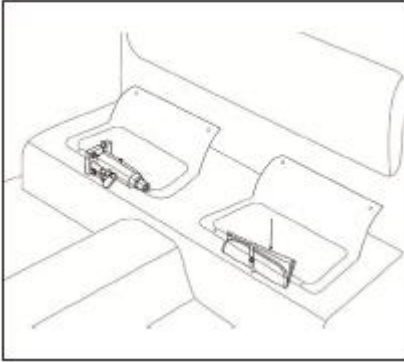

Извлеките запасное колесо.

1. Извлеките головку рычага запасного колеса и ручку рычага запасного колеса.

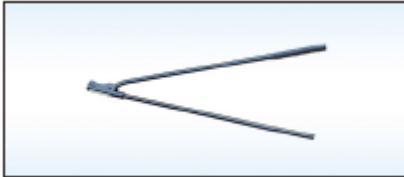

Соедините головку рычага запасного колеса и ручку рычага запасного колеса.

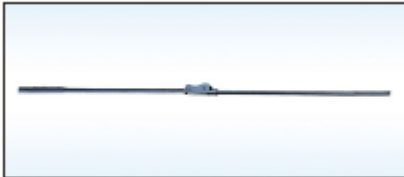

Соедините головку рычага запасного колеса, рычаг запасного колеса и гаечный ключ для колес.

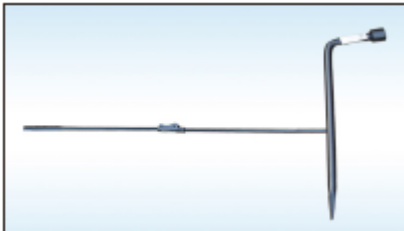

2. Откройте смотровое отверстие запасного колеса.

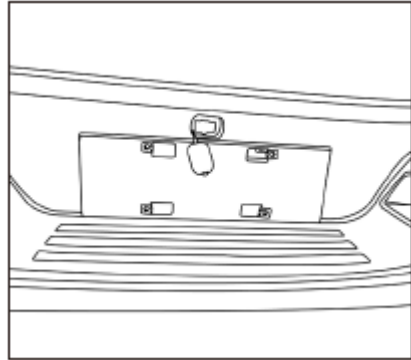

Вставьте головку рычага запасного колеса в рожковый ключ колес и поверните гаечный ключ колес против часовой стрелки, чтобы снизить запасное колесо.

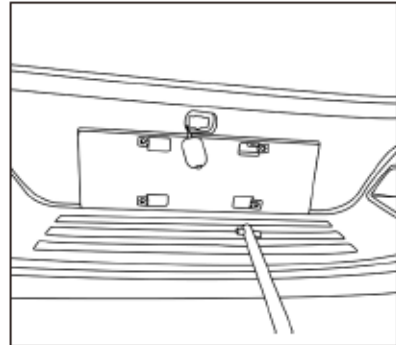

Опустите запасное колесо полностью на землю.

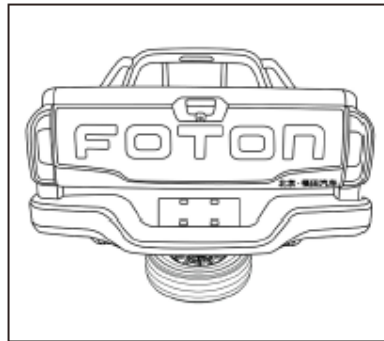

После того как опустите запасное колесо на землю, демонтируйте крепежную раму.

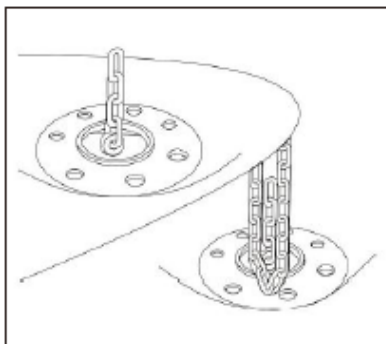

При размещении запасного колеса обратно на место, сначала установите его в правильное место, колесным диском вверх. Когда колесо поднимется наполовину, проверьте проходимость цепи через проем в центре шины, чтобы правильно разместить шину. Следите за тем, чтобы цепь шины не застряла и не соприкасалась ни с какими другими деталями, чтобы она не вылетела при резком торможении или столкновении.

Подставки под колеса

Заблокируйте колеса, расположенные по диагонали от спущенных колес, чтобы предотвратить движение автомобиля при подъеме. При блокировке колес, блокировочные упоры следует устанавливать перед передними колесами или позади задних колес.

Ослабить гайки колес

Перед подъемом автомобиля открутите все гайки колес.

При ослаблении гаек, следует поворачивать ее в указанном на рисунке порядке против часовой стрелки до тех пор, пока она не станет легко вращаться вручную. Не снимайте гайку полностью.



⚠ Предупреждение

- Не допускайте попадания моторного или смазочного масла на болты или гайки. В противном случае гайки могут ослабнуть, что приведет к срыву колес и серьезной аварии.

Положение домкрата

Установите домкрат в подходящее положение для подъема и убедитесь, что он надежно закреплен в подъемном положении.

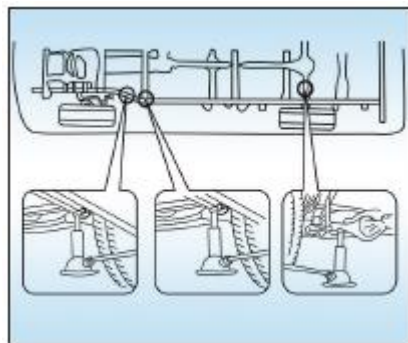

Убедитесь, что домкрат установлен на ровной и прочной поверхности.

Спереди — домкрат следует установить под лонжероном рамы.

Сзади — домкрат следует установить под картером заднего моста.

Поднятие домкрата

Убедитесь, что в автомобиле нет людей, приставьте домкрат к автомобилю и начните медленно поднимать его, одновременно еще раз проверяя правильность расположения домкрата. Поместив домкрат под картер заднего моста шасси, убедитесь, что паз на верхней части домкрата точно выровнен с картером заднего моста шасси.

При подъеме автомобиля вставьте головку рычага домкрата в домкрат и вручную поверните рукоятку по часовой стрелке. Еще раз убедитесь, что головка рычага надежно закреплена на плече рычага домкрата. Когда домкрат коснется кузова и начнет медленно поднимать его, еще раз проверьте правильность его положения.



ОПАСНО

- Не залезайте под автомобиль, если он поддерживается только домкратом.

Замена колес

Открутите гайки колес и замените шины.

Снимите спущенное колесо и положите его рядом.

Перекатите запасное колесо к месту установки, совместив отверстия на колесе с болтами. Затем поднимите колесо и вставьте болты в отверстия. Затем слегка покачайте колесо, чтобы остальные болты прошли через отверстия.

Перед установкой колес удалите ржавчину с монтажной поверхности с помощью кордщеткой или аналогичного инструмента.

Так как если металлическая поверхность монтажной поверхности и металлическая поверхность не плотно прилегают друг к другу, это может привести к ослаблению гаек колес, что в свою очередь может привести к отрыву колеса во время движения.

Переустановите гайки колес

Установите все гайки колес на место и затяните их вручную. Попробуйте сильнее прижать шины, чтобы проверить, можно ли их затянуть еще сильнее.



Предупреждение

- Не допускайте попадания моторного или смазочного масла на болты или гайки. Это может привести к чрезмерной затяжке гаек и повреждению болтов. Гайки могут ослабнуть, что приведет к срыву колес и большой аварии. Если на болтах или гайках имеются масло или смазка, удалите их.

Опустите домкрат

Полностью опустите домкрат и затяните гайки колес.

Поверните домкрат против часовой стрелки, опустите его и еще раз проверьте, что головка надежно закреплена на плече рычага домкрата. Поверните гаечный ключ для колес по часовой стрелке, затяните гайку, используя только гаечный ключ для колес. Кроме рук, не используйте никаких других инструментов или дополнительных рычагов, таких как молоток, железная труба, ножка и т. д. Убедитесь, что гаечный ключ плотно прилегает к гайке.

В соответствии с рисунком, затяните каждую гайку по часовой стрелке, пока все гайки не будут затянуты.



⚠ Предупреждение

- При опускании домкрата убедитесь, что все любые части вашего тела находятся вдали от опасных мест.
- Модели с двумя приводными колесами: после замены колеса необходимо как можно скорее затянуть гайки на алюминиевых дисках с помощью динамометрического ключа с моментом затяжки 121 Н·м, а на стальных дисках — с моментом затяжки 152 Н·м. В противном случае гайка может ослабнуть, что приведет к отрыву колеса и большой аварии.
- Полноприводные автомобили: после замены колес в сборе необходимо как можно скорее затянуть гайки колес с помощью динамометрического ключа с моментом затяжки 105 Н·м. В противном случае гайка может ослабнуть, что приведет к отрыву колеса и большой аварии.

Сборка колесных кожухов и крышек колесных осей

Соберите декоративные детали колес, затем прижмите одну сторону декоративной детали колеса и

похлопайте ладонью по окружности другой стороны до фиксации.

⚠ Предупреждение

- При установке декоративных деталей колес соблюдайте осторожность, чтобы избежать несчастных случаев.
- Не устанавливайте сильно поврежденные пластиковые декоративные детали колес, так как они могут отсоединиться от колес во время движения автомобиля и стать причиной несчастного аварии.

Проверьте давление в заменяемых шинах.

Следуйте инструкциям по регулировке давления в шинах до указанного значения. Если давление в шинах ниже указанного значения, медленно подъезьте к ближайшему автосервису, рекомендованному компанией, и подкачайте шины до нужного давления. Не забудьте установить обратно крышку воздушного клапана, иначе грязь или влага могут попасть в ниппель клапана и вызвать утечку воздуха. Если крышка клапана отсутствует, установите новую как можно скорее.

При потере ключей

В случае случайной потери ключей, свяжитесь с отделом послепродажного обслуживания нашей компании или с авторизованным сервисным центром для замены сердцевины двери и сердцевин багажника (на некоторых моделях автомобилей).

Данная модель в стандартной комплектации оснащена электронной системой защиты двигателя от угона. Для сопоставления ключей см. раздел «Запуск двигателя» в главе «Запуск и вождение», пункт «При потере ключей».

Если автомобиль застрял

Если автомобиль застрял, его можно вытащить из ямы, двигая его вперед или назад.

⚠ Предупреждение

- Если рядом с автомобилем находятся люди или предметы, не перемещайте автомобиль, движением вперед или назад. Поскольку во время движения автомобиль может столкнуться с людьми или предметами, что может привести к травмам людей или повреждению имущества.

ⓘ Внимание

- При выезде из ямы соблюдайте следующие меры, чтобы не повредить коробку передач и другие детали.
- Не нажимайте педаль газа при манипуляциях с рычагом переключения передач или до полного переключения коробки передач в передачу переднего или заднего хода.
- Не допускайте холостого хода двигателя и избегайте холостой ход колес.
- Если после нескольких попыток завести автомобиль он все еще не может выехать из ямы, рассмотрите другие способы, например буксировку.

Если автомобиль необходимо буксировать

Если автомобиль необходимо буксировать, следует обратиться в авторизованный сервисный центр нашей компании или другую специализированную службу буксировки и использовать один из следующих способов буксировки (А)

или (Б). Если вы не можете найти авторизованный сервисный центр нашей компании или другую специализированную службу буксировки, следуйте инструкциям раздела «Аварийная буксировка» и осторожно буксируйте свой автомобиль.

Метод буксировки

Двухколесный привод

(А) Буксировка с помощью подъемного грузовика

Буксировка спереди.



Буксировка сзади.

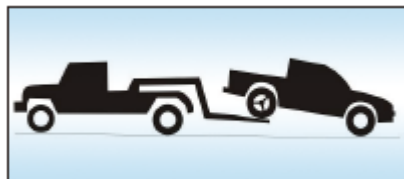

(В) Использование грузового автомобиля с платформой

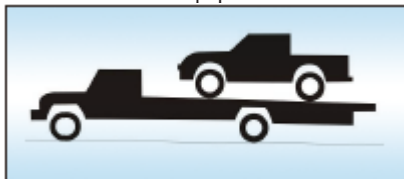

Полный привод

(А) Буксировка с помощью подъемного грузовика

Буксировка спереди.



Буксировка сзади.



(В) Использование грузового автомобиля с платформой

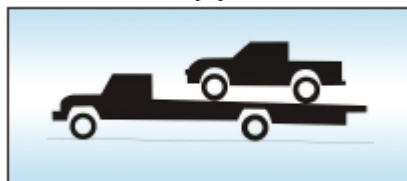

Требования к буксировке

Подходящее буксировочное оборудование позволяет избежать повреждения автомобиля при буксировке. Профессиональные специалисты по буксировке, как правило, знакомы с местными законами и правилами по буксировке. Если буксировка будет выполнена неправильно, автомобиль может получить повреждения. Хотя работники знакомы с правильной техникой буксировки, по-прежнему возможны ошибки. Поэтому строго соблюдайте следующие требования, чтобы не повредить автомобиль. При необходимости передайте данную инструкцию персоналу, осуществляющему буксировку.

Меры предосторожности по буксировке

Все буксировки должны осуществляться с использованием системы страховочных цепей и в соответствии с местными законами. Колеса и оси колес, соприкасающиеся с землей, должны быть в хорошем состоянии. Если колеса и оси повреждены, необходимо использовать буксировочную тележку.

Буксировка моделей с двухколесным

приводом

(А) Буксировка с помощью подъемного грузовика

1. Буксировка спереди.

Механическая коробка передач — рекомендуется использовать буксировочную тележку под задними колесами. Если буксировочная тележка не используется, отпустите стояночный тормоз и переключите коробку передач в нейтральную передачу.

2. Буксировка сзади.

Установите замок зажигания в положение «АСС».

ⓘ Внимание

- При подъеме колеса необходимо следить за тем, чтобы противоположный конец поднятого колеса имел достаточный зазор для буксировки. Иначе при буксировке могут быть повреждены бампер и/или шасси кузова буксируемого автомобиля.
- Когда замок зажигания находится в положении “OFF” (Выкл.), не буксируйте автомобиль, так как механизм блокировки рулевого управления не может удерживать передние колеса в прямом положении.

(В) Использование грузового автомобиля с платформой для буксировки

После надежной фиксации автомобиля на грузовом автомобиле с платформой, приступайте к буксировке.

Буксировка моделей с полным приводом

(А) Буксировка с помощью подъемного грузовика

1. Буксировка спереди.

Механическая коробка передач — рекомендуется использовать буксировочную тележку под задними

колесами. Если буксировочная тележка не используется, освободите стояночный тормоз, переключите в нейтральное положение и установите переключатель режима полного привода в позицию 2Н.

2. Буксировка сзади.

Рекомендуется использовать буксировочную тележку под передними колесами. Если буксировочная тележка не используется, необходимо установить замок зажигания в положение АСС, переключатель передач в нейтральное положение, а переключатель режима полного привода в положение 2Н.

⚠ Внимание
<ul style="list-style-type: none"> ● При подъеме колеса необходимо следить за тем, чтобы противоположный конец поднятого колеса имел достаточный зазор для буксировки. Иначе при буксировке могут быть повреждены бампер и/или шасси кузова буксируемого автомобиля. ● Когда замок зажигания находится в положении “OFF” (Выкл.), не буксируйте автомобиль, так как механизм блокировки рулевого управления не может удерживать передние колеса в прямом положении.

(В) Использование грузового автомобиля с платформой

После надежной фиксации автомобиля на грузовом автомобиле с платформой, приступайте к буксировке.

(С) Использование подъемных грузовых автомобилей для буксировки

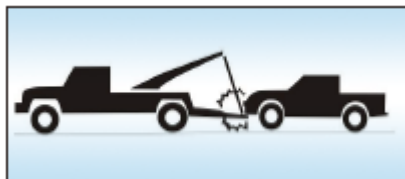

Буксировка всех моделей автомобилей

Не используйте подъемные грузовые автомобили для буксировки.

⚠ Внимание
<ul style="list-style-type: none"> ● Не буксируйте автомобиль подъемным грузовым автомобилем ни спереди, ни сзади, так как это может привести к повреждению кузова.

Аварийная буксировка

При обычных обстоятельствах, если требуется буксировка, рекомендуем обратиться в авторизованный сервисный центр нашей компании или другую специализированную службу буксировки. Если в экстренной ситуации невозможно связаться с авторизованным сервисным центром нашей компании или другой специализированной службой буксировки, вы можете временно отбуксировать автомобиль, закрепив буксировочный трос или цепь на нижнем аварийном буксировочном крюке. При буксировке автомобиля следует соблюдать особую осторожность.



⚠ Внимание

- Используйте только специально предназначенные крюки для буксировки, иначе автомобиль может повредиться.

Водитель должен находиться в автомобиле и контролировать рулевое колесо и тормоза. Этот метод буксировки можно использовать только на твердом покрытии, на низкой скорости и на коротких расстояниях. Помимо этого, колеса, оси, трансмиссия, руль и тормоза должны находиться в исправном состоянии.

⚠ Предупреждение

- При буксировке автомобиля следует соблюдать крайнюю осторожность, избегать резкого запуска и нестабильного вождения. Это может привести к чрезмерной нагрузке аварийного буксировочного крюка и буксировочного троса или цепи, что может привести к их разрыву, также серьезным травмам людей или повреждению автомобиля.

⚠ Внимание

- Не используйте крюки, кроме аварийных буксировочных крюков, поскольку они не предназначены для буксировки.
- Для буксировки автомобиля следует использовать только предназначенные для этой цели тросы или цепи. Тросы или цепи должны быть прочно закреплены на буксировочных крюках.

Перед буксировкой отпустите стояночный тормоз и переведите рычаг коробки передач в нейтральное положение. Затем переведите переключатель режима полного привода в положение 2H (для моделей с полным приводом). Замок зажигания должен находиться в положении ACC (остановка двигателя) или ON (запуск двигателя).

⚠ Предупреждение

- Если двигатель не работает, вспомогательные устройства для торможения и рулевого управления не будут работать, поэтому рулевое управление и торможение будут более сложными, чем обычно.

Использование аварийного буксировочного крюка

1. Перед буксировкой проверьте, не сломаны ли или не повреждены ли аварийные буксировочные крюки и не ослаблены ли крепежные болты.
2. Прочно закрепите буксировочный трос или цепь на буксировочном крюке.
3. Не тяните и не дергайте крюк, усилие должно быть плавным и равномерным.
4. Во избежание повреждения буксировочного крюка не тяните его сбоку или по вертикальному углу, всегда тяните по прямому направлению.

**Предупреждение**

- Если автомобиль застрял в грязи, песке или в других условиях, когда необходимо использовать аварийный буксировочный крюк для вытаскивания автомобиля, соблюдайте следующие меры предосторожности. Иначе из-за чрезмерной нагрузки на буксировочный крюк, то буксировочный трос или цепь могут разорваться, что может привести к серьезным травмам людей или повреждению автомобиля:
- Если буксируемый автомобиль трудно сдвинуть с места, не пытайтесь силой продолжать буксировку. Обратитесь в сервисный центр нашей компании или другую специализированную службу буксировки для получения помощи.
- Буксируйте автомобиль по возможности по прямому направлению.
- При буксировке держитесь на расстоянии от буксируемого автомобиля.

**Предупреждение**

- Будьте особенно осторожны при буксировке.
- При буксировке следует находиться вдали от буксируемого автомобиля и буксировочного троса или цепи.

Принципы буксировки застрявшего автомобиля

Если автомобиль застрял в грязи, песке или по другим причинам не может выехать самостоятельно, следующие методы являются весьма эффективными:

1. Удалите грязь или песок с передних и задних шин.
2. Подложите под колеса камни или деревянные бруски.

Буксировка прицепа (некоторые модели)

Метод буксировки прицепа

Перед принятием решения о буксировке прицепа необходимо ознакомиться с правилами дорожного движения для механического автомобиля в вашем регионе, затем выбрать способ буксировки.

В связи с различиями в законодательстве различных регионов по буксировке прицепов и использованию устройств, перед буксировкой необходимо проконсультироваться с местным сервисным центром.

Внимание

При буксировке прицепа соблюдайте местные законы и правила, не модифицируйте его самостоятельно.

- 1 Во время обкатки нового автомобиля не буксируйте прицеп.
- 2 Когда прицеп не буксируется, снимите тяговое устройство.
- 3 Наружные зеркала заднего вида тягача должны соответствовать требованиям законодательства. Если они не соответствуют, установите подходящие зеркала заднего вида для прицепа.

Инструкции по вождению

Прицеп может повлиять на характеристики управляемости, торможения и расход топлива автомобиля. Для обеспечения безопасности вас и пассажиров, а также надежной буксировки прицепа, следуйте приведенным ниже рекомендациям по вождению.

Начало езды

Перед началом езды убедитесь, что давление в шинах, освещение и соединительные устройства тягача и прицепа находятся в исправном

состоянии.

Безопасно погрузите груз на прицеп, убедитесь, что он надежно закреплен на прицепе и прицеп находится в горизонтальном положении, в противном случае не приступайте к вождению.

Запускайте автомобиль плавно, избегайте резкого ускорения и торможения, особенно на мокрой дороге, так как это может привести к потере контроля над автомобилем из-за скольжения.

Боковой ветер и неровная дорога могут привести к покачиванию автомобиля, что сильно повлияет на его управляемость. При любых ситуациях, как только вы заметили малейшие признаки колебаний автомобиля, крепко держите руль обеими руками и сразу медленно снизьте скорость, не пытаясь устранить колебания путем увеличения скорости.

По возможности избегайте буксировки нагруженного прицепа с пустым тягачом. При невозможности избежать неравномерного распределения нагрузки следует двигаться на низкой скорости.

Тормозная система

При буксировке прицепа увеличивается тормозной путь автомобиля. Поэтому следует увеличить расстояние до впереди едущего автомобиля.

Предупреждение

- Если ваш прицеп оснащен тормозной системой, соблюдайте местные правила, правильно устанавливайте и эксплуатируйте эту систему.
- Не подсоединяйте прицеп к тормозной системе тягача.

Обгон

При буксировке прицепа длина автомобиля увеличивается за счет прицепа, поэтому при обгоне требуется большее расстояние для возвращения на исходную полосу движения.

Задний ход

Движение задним ходом с прицепом отличается от обычного движения задним ходом, оно более сложное, поэтому следует быть особенно осторожным и больше практиковаться.

При движении задним ходом держите руль одной рукой за нижнюю часть и поверните ее влево, чтобы повернуть прицеп влево.

Поворот

При буксировке прицепа повороты должны быть плавными, следует избегать тряски и резких маневров, а также заранее включать поворотники. При поворотах радиус поворота должен быть больше, чем при движении тягача без прицепа. Это позволит предотвратить столкновение прицепа с бордюром, дорожными знаками, деревьями или другими объектами.

Вождение по наклонной дороге

При движении по крутым или длинным наклонным дорогам следует заранее снизить скорость и переключиться на более низкую передачу. Скорость езды следует выбирать в зависимости от веса прицепа и наклона дороги, чтобы снизить вероятность перегрева двигателя и коробки передач.

По возможности избегайте парковки на наклонных дорогах. Если это невозможно, поместите под колеса тягача и прицепа стопоры и затяните стояночный тормоз.



Предупреждение

- При буксировке прицепа на крутых спусках необходимо внимательно следить за показаниями датчика температуры двигателя и

убедиться, что двигатель не перегревается.

- Если температура воды в двигателе слишком высокая, для обеспечения безопасности следует сразу остановить автомобиль и оставить двигатель работать на холостом ходу до охлаждения.

Проверка

Буксируемый прицеп создает дополнительную нагрузку на двигатель, коробку передач, приводной вал, тормоза, шины и подвеску автомобиля. Во время и после буксировки регулярно проверяйте эти детали.

Точка крепления тягового устройства

Точка крепления тягового устройства расположена в центре хвостовика лонжерона задней части автомобиля. Тяговое устройство приобретается автовладельцем самостоятельно. Тяговое устройство имеет 2-дюймовый квадратный разъем и устанавливается с помощью штифта. При установке тягового устройства необходимо соблюдать инструкции производителя. Производитель рекомендует установку осуществлять сервисным специалистом.

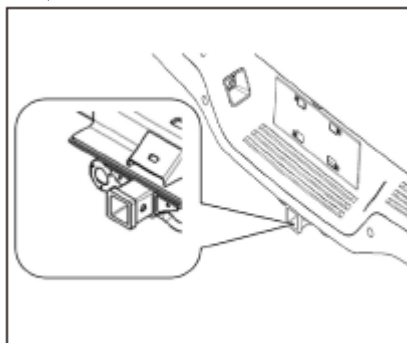

Технические параметры

Тяговая способность автомобиля зависит от его технических характеристик, нагрузки, состояния дороги и характеристик прицепа. Для обеспечения безопасности движения, не превышайте скорость и не перегружайте автомобиль. Максимальная совокупная масса автомобиля, масса буксируемого прицепа и другие параметры см. в соответствующих выпущенных данных автомобиля. Статическая вертикальная нагрузка на узел соединения и максимально допустимая нагрузка на переднюю/заднюю ось см. в таблице ниже:

Пункт	Данные
Статическая вертикальная нагрузка на узел соединения (кг)	100
Максимальная допустимая нагрузка на переднюю/заднюю ось (кг)	1300/1800



Предупреждение

- Не допускается превышение общей массы и буксируемой массы, указанных на сертификационной табличке.
- Буксировка прицепа, вес которого превышает максимально рекомендуемую полную массу автомобиля, приведет к превышению допустимых нагрузок на автомобиль и может вызвать повреждение двигателя, коробки передач и кузова, а также к потере управления, опрокидыванию автомобиля и травмам людей.
- Категорически запрещается резать, сверлить, сваривать и

модифицировать соединительные устройства прицепа. Изменение соединительного устройства прицепа может привести к снижению класса соединительного устройства.

Максимальная совокупная масса

Максимальная совокупная полная масса означает максимально допустимую полную массу тягача (включая пассажиров и груз), тягового устройства и прицепа (включая прицеп и груз).

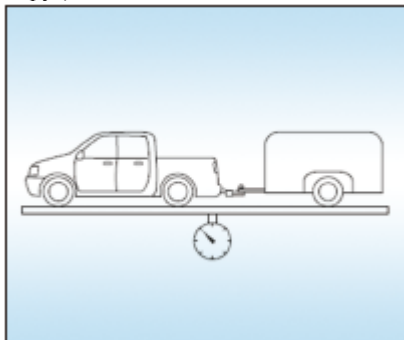

Максимально допустимая нагрузка передней и задней осей

Максимально допустимая нагрузка передней и задней осей — это максимальный вес, который могут выдержать передняя и задняя оси тягача.

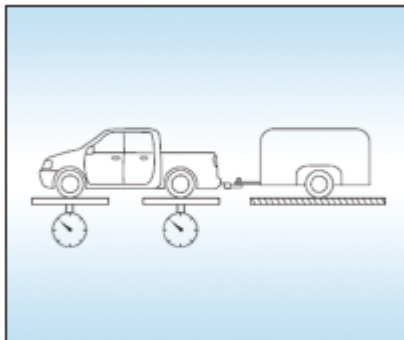

Масса прицепа

Масса прицепа — это допустимая общая масса прицепа, включая массу прицепа и груза в прицепе.

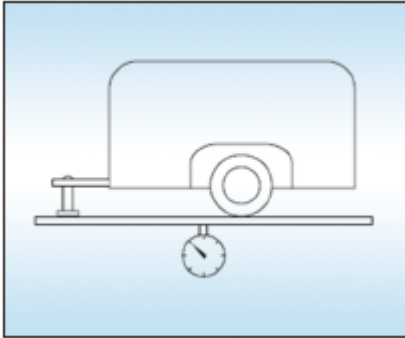

Статическая вертикальная нагрузка на узел соединения

Статическая вертикальная нагрузка на узел соединения — это максимальная нагрузка по вертикали, которую может выдержать соединение между прицепом и тяговым устройством в неподвижном состоянии.

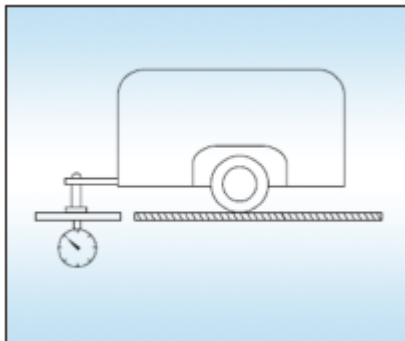

Разъем электроприбора заднего прицепа

Расположение разъема заднего прицепа:

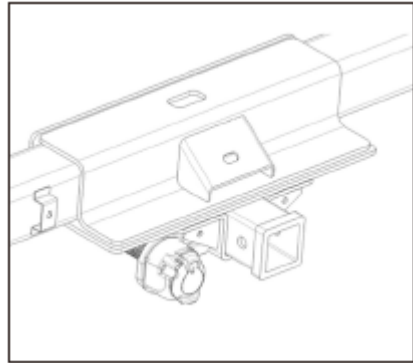

Разъем электроприбора заднего прицепа использует разъем питания 13P/12В. Если соединитель прицепа имеет 7 контактов, необходимо самостоятельно приобрести адаптер. Стандарты разъемов для подключения к источнику питания: GB/T20718-2006, ISO11446:2004. Определение функций электрического разъема заднего прицепа: Гнездо разъема В:

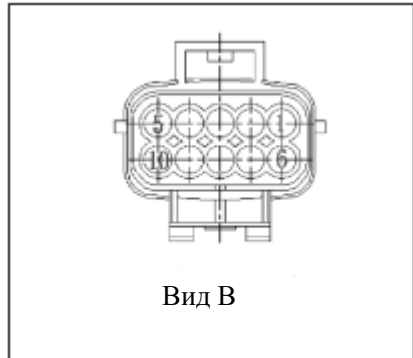

Вид В

Разъем А:



Схема определения контактов электрического разъема заднего прицепа:

13-контактный разъем 12В ISO11446, кабель ISO6722

402с	1,5	бело-черный	10 (IG+)	10
714	1,5	желто-белый	9 (постоянный ток 12+)	1
713	1,5	бело-красный	8 (фары заднего хода)	3
077а	1,5	белый	7 (левое заднее место и т.д.)	7
711	1,5	красный	6 (стоп-сигнал)	2
079а	1,5	коричневый	5 (правое заднее место и т.д.)	8
051с	1,5	зеленый	4 (поворот вправо)	5
1010	1,5	черный	3,11 (заземление)	6
-	1,0	черный	3,13 (заземление)	
712	1,5	синий	2 (задние противотуманные фары)	4
050с	1,5	желтый	1 (поворот влево)	9
Номер провода	Диаметр провода	Цвет	Разъем А	Гнездо разъема В

Электрический разъем для заднего прицепа обеспечивает питание сигнала IG, постоянного напряжения 12 В, фар заднего хода, поворотников, стоп-сигналов и т. д. Соответствующие функции каждого контакта показаны на

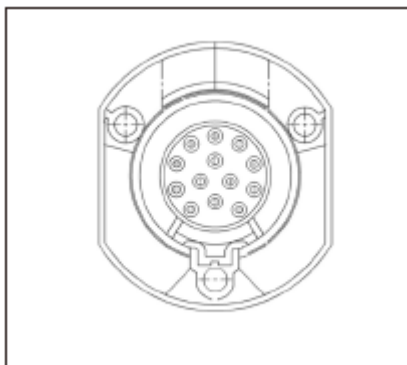
схеме определения контактов.

ⓘ Внимание

- Постоянное напряжение 12 В на разъеме 9 прицепа А не должно превышать 200 Вт.

Система обеспечения безопасности пассажиров

Воздушная подушка безопасности/ SRS/ airbag (на некоторых моделях автомобилей)

Инструкция и функции системы подушек безопасности SRS

Система подушек безопасности SRS является частью пассивной системы безопасности автомобиля и не заменяет ремни безопасности.

Подушки безопасности SRS (дополнительная система безопасности) на базе основной защиты, обеспечиваемой ремнями безопасности, защищают водителя и пассажиров в случае серьезных столкновений.

Помимо общей защитной функции, ремни безопасности также помогают пассажирам сохранять правильное положение тела в случае ДТП, что позволяет подушкам безопасности сработать надлежащим образом и обеспечить дополнительную защиту пассажиров. Непристегнутые ремни безопасности не влияют на срабатывание подушек безопасности!

Система подушек безопасности работает только при включенном зажигании. Готовность системы подушек безопасности контролируется контроллером подушек безопасности и подтверждается индикатором подушек безопасности.

Основные компоненты системы безопасности SRS

1. Контроллер подушки безопасности и датчик столкновения (на некоторых моделях автомобилей).
2. Передние подушки безопасности (на некоторых моделях автомобилей).
3. Боковые подушки безопасности передних сидений (на некоторых моделях автомобилей).
4. Подушки безопасности головы (на

некоторых моделях автомобилей).

5. Индикатор подушки безопасности на комбинированном приборе (на некоторых моделях автомобилей). 

⚠ Внимание

Неисправность системы подушек безопасности характеризуется следующими признаками:

- При самопроверке прибора после включения питания индикатор подушки безопасности не загорается;
- После включения питания и завершения самопроверки прибора индикатор подушки безопасности загорается или мигает.

⚠ Внимание

- В зависимости от комплектации приобретенного автомобиля, все или часть компонентов системы подушек безопасности SRS могут отсутствовать в вашем автомобиле.

⚠ Предупреждение

- Система подушек безопасности SRS разработана исключительно в качестве вспомогательной системы безопасности, дополняющей основную систему ремней безопасности.
- Только при использовании с правильно пристегнутым ремнем безопасности система

подушек безопасности может обеспечить максимальную защиту.

- Только при правильном положении сидя ремни безопасности и система подушек безопасности обеспечивают максимальную защиту.
- При резком торможении перед столкновением незащищенные водитель и пассажиры будут отброшены вперед, затем приблизятся или столкнутся с подушками безопасности, раскрытыми в результате столкновения.
- Если ремни безопасности неправильно пристегнуты, при надувании подушки безопасности водитель и пассажиры могут получить смертельные или тяжелые травмы.

- В случае неисправности системы подушек безопасности необходимо незамедлительно обратиться в сервисный центр Foton для ее ремонта, иначе при аварии система подушек безопасности может не сработать.
- Не разрешается вносить какие-либо изменения в состав компонентов системы подушек безопасности.
- Система подушек безопасности обеспечивает защиту только при одном столкновении. В случае срабатывания подушки безопасности необходимо обратиться в сервисный центр Foton для замены системы.
- Ремонт и техническое обслуживание системы подушек безопасности должны производиться только в сервисных центрах Foton.



Предупреждение

- При столкновении, если ремни безопасности правильно пристегнуты, можно снизить риск смерти, серьезных травм или выброса из автомобиля.
- Различные компоненты системы подушек безопасности установлены в разных частях автомобиля. При проведении других ремонтных работ на системе подушек безопасности или демонтаже ее компонентов могут быть повреждены детали системы подушек безопасности, что приведет к неисправности или сбою в работе подушек безопасности в случае ДТП. Поэтому ремонтные работы должны выполняться только специалистами!

Принцип работы подушки безопасности SRS

Контроллер подушек безопасности и датчики постоянно контролируют ускорение автомобиля вперед и в бок. Если в результате столкновения скорость контролируемого направления уменьшается ниже предельного значения, контроллер подушки безопасности запускает подушку безопасности в этом направлении.

Условия раскрытия подушки безопасности SRS

Подушки безопасности SRS разработаны для раскрытия в случае серьезного столкновения, когда расстояние и продолжительность торможения автомобиля вперед/вбок превышают предельные значения. Такое столкновение эквивалентно прямому удару автомобиля со скоростью 25 км/ч о неподвижное

препятствие (препятствие не может смещаться или деформироваться). Если автомобиль столкнется с подвижным или деформируемым препятствием (остановленным транспортом, сигнальным столбом и др. объектами или въедет под шасси грузового автомобиля), то предельная скорость будет очень высокой, несмотря на серьезную деформацию автомобиля в результате столкновения, подушки безопасности SRS не раскроются, если система SRS не зафиксирует, что скорость автомобиля не превысила предельное значение.

! Внимание

- Передние подушки безопасности не срабатывают при боковом или заднем столкновении, опрокидывании автомобиля или при столкновении с препятствием, движущимся с низкой скоростью. Однако, независимо от типа столкновения, вызывающего достаточное замедление движения вперед, это приведет к раскрытию передних подушек безопасности.
- Боковые подушки безопасности (передних сидений и для головы) не срабатывают при лобовом или заднем столкновении, опрокидывании автомобиля или боковом столкновении на низкой скорости. Однако, независимо от типа столкновения, вызывающего достаточное замедление движения в бок, это приведет к раскрытию боковых подушек безопасности.
- При серьезном столкновении, в зависимости от обстоятельств аварии, может сработать одна

или несколько подушек безопасности.

- Если автомобиль получает сильный удар снизу (например, при столкновении с бордюром, падении в глубокую яму или сильном ударе о поверхность земли), подушки безопасности SRS также могут сработать.

Возможные случаи нераскрытия подушки безопасности

При столкновении с такими легко деформируемыми объектами, как деревья, даже при скорости около 35 км/ч.



При сильном ударе движущегося автомобиля о ступени, лестницы и т. п.

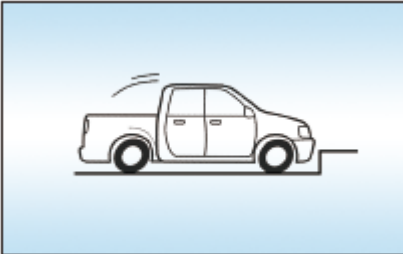

При внезапном падении в глубокую яму или канаву.

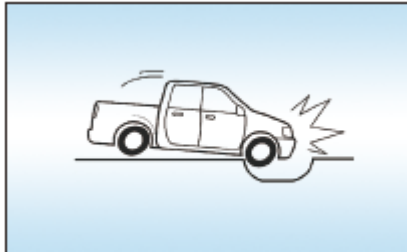

Столкновение с задней частью грузовика.

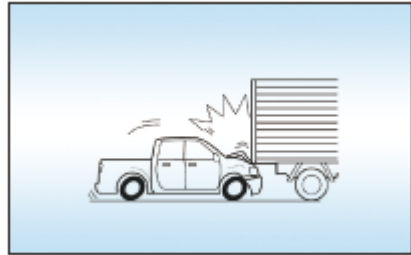

При лобовом столкновении с автомобилем, имеющим одинаковый вес, даже при скорости около 50 км/ч.



При столкновении, когда направление и точка столкновения смещены от центра автомобиля.

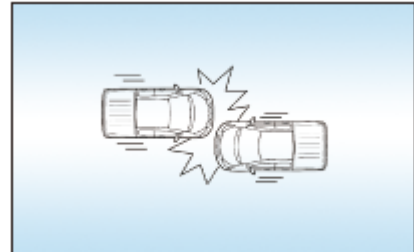

Незначительное боковое столкновение, столкновение сзади, опрокидывание, небольшое лобовое столкновение.

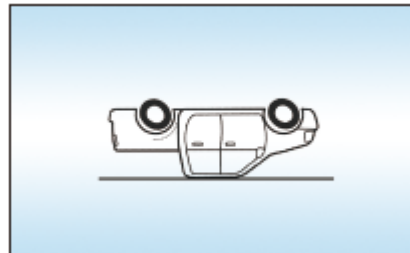

Ситуации раскрытия подушки безопасности SRS

После раскрытия подушки безопасности в надувном устройстве с высокой скоростью происходит химическая реакция, благодаря которой воздушный мешок подушки безопасности наполняется нетоксичным газом, что помогает ограничить смещение пассажиров в сторону аварии.

Затем подушка безопасности быстро сдувается, чтобы не заслонять обзор водителю. При надувании подушки безопасности издадут громкий звук и выделяют небольшое количество дыма и остаточных веществ вместе с нетоксичным газом. Эти признаки не означают вероятность возгорания. Этот дым безвреден, но может вызвать легкое раздражение глаз, кожи или дыхательных путей. Как можно скорее смойте все остатки мылом и водой, чтобы предотвратить возможное раздражение кожи.

Подушки безопасности раскрываются мгновенно, поэтому давление при их надувании довольно сильное. Система разработана для уменьшения серьезных травм (в основном травм головы и грудной клетки), но может причинить незначительные травмы лица, рук и кистей. Эти повреждения представляют собой небольшие ожоги или царапины, а также отеки. При раскрытии подушки безопасности, если ладони, руки, грудь или голова пассажира находятся очень близко к компонентам подушки безопасности, сила ее раскрытия может привести к более серьезным травмам. Поэтому очень важно, чтобы пассажиры соблюдали следующие правила.

⚠ Внимание

- Не размещайте никакие предметы или части тела между пассажирами и компонентами подушек безопасности.
- Сядьте прямо и равномерно откиньтесь на спинку сиденья.
- Правильно пристегните имеющиеся ремни безопасности и садитесь как можно дальше от подушек безопасности, сохраняя при этом контроль над автомобилем.
- В течение нескольких минут после срабатывания подушки безопасности основные элементы подушки безопасности (рулевой колесо, крышка подушки безопасности и нагнетатель) могут быть очень горячими, поэтому ни в коем случае не прикасайтесь к ним!
- Подушки безопасности надуваются только один раз.
- Лобовое стекло может повредиться под воздействием части силы, действующей на подушку безопасности при ее надувании.

Передние подушки безопасности (на некоторых моделях автомобилей)

Важная информация о подушке безопасности пассажира. Если ваш автомобиль оснащен подушкой безопасности пассажира, на солнцезащитном козырьке пассажира имеется предупреждающая наклейка с важной информацией о подушке безопасности пассажира. Обратите внимание на меры безопасности, указанные в разделе «Детское автокресло» в данной главе. Правильно используйте детское кресло.



Инструкция по эксплуатации передних подушек безопасности

Система подушек безопасности не заменяет ремни безопасности!

Передние подушки безопасности, включают переднюю подушку безопасности водителя и переднюю подушку безопасности пассажира.

Водительская подушка безопасности расположена в амортизирующей подушке рулевого колеса. На амортизирующей подушке с передней подушкой безопасности для водителя имеется маркировка AIRBAG.



Подушка безопасности переднего пассажира расположена внутри приборной панели перед сиденьем переднего пассажира. На приборной панели с передней подушкой безопасности для переднего пассажира имеется знак AIRBAG.



Функции передних подушек безопасности

Правильно раскрытая передняя подушка безопасности снижает риск травм головы и грудной клетки водителя и переднего пассажира в случае аварии.

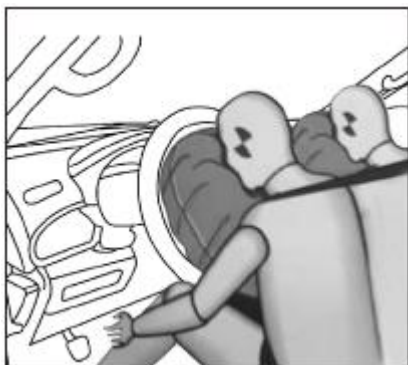

При аварии, когда выполняются условия срабатывания передних подушек безопасности, срабатывают передние подушки безопасности. Однако при определенных видах переднего столкновения могут сработать не только передние подушки безопасности, но и другие подушки безопасности.

⚠ Предупреждение

- Для автомобилей, оборудованных передними подушками безопасности, очень важно соблюдать расстояние не менее 25 см от рулевого колеса или приборной панели. Если минимальное расстояние не соблюдается, система подушек безопасности не сможет обеспечить защиту, а при раскрытии подушки безопасности существует риск получения травм. Кроме того, необходимо отрегулировать передние сиденья и подголовники в соответствии с ростом и телосложением.
- Если вы не пристегнуты ремнем безопасности, наклонились в сторону или вперед, а также сидите неправильно, риск получения травм значительно возрастает.

- Ни в коем случае не разрешайте детям без защитных устройств сидеть на передних сиденьях автомобиля. Если при аварии сработала подушка безопасности, ребенок может получить серьезные травмы или даже погибнуть.

⚠ Предупреждение

- Детское сиденье, повернутое спинкой в направлении движения, находится в зоне срабатывания подушки безопасности переднего пассажира, поэтому при срабатывании подушки безопасности ребенок может получить серьезные травмы или даже погибнуть!
- В пространстве между передними пассажирами и зоной действия подушек безопасности не должны находиться посторонние предметы, животные и люди.
- В зоне взрыва подушек безопасности на амортизирующей подушке руля и на приборной панели со стороны переднего пассажира разрешается чистить только сухой или влажной тряпкой. Не допускается наклеивать, накрывать или размещать предметы в этой зоне.
- Любые ремонтные работы, эксплуатация и обслуживание передних подушек безопасности, а также связанных с ними других деталей (например, сиденья, рулевое колесо, приборная панель, облицовка щита мотора и т. д.), в результате которых требуется демонтаж передних подушек безопасности или датчиков, должны

производиться исключительно в сервисных центрах Foton.

Боковые подушки безопасности передних сидений (на некоторых моделях автомобилей)

Инструкции по эксплуатации боковых подушек безопасности передних сидений

Система подушек безопасности не заменяет ремни безопасности!

В зависимости от комплектации автомобиля, модели с боковыми подушками безопасности передних сидений оснащены боковыми подушками безопасности переднего левого сиденья и переднего правого сиденья.

Боковые подушки безопасности передних сидений установлены в подушках спинок передних сидений, вблизи дверей. Передние сиденья, оснащенные боковыми подушками безопасности, имеют маркировку AIRBAG в месте установки.

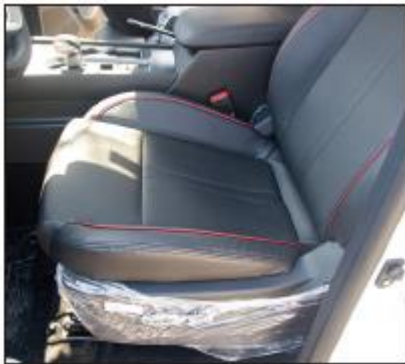

Функции боковых подушек безопасности передних сидений

Правильно раскрывшиеся боковые подушки безопасности передних сидений снижают риск травм груди, живота и бедер пассажиров передних сидений в случае аварии.



Во время аварии, в случае удовлетворения условий раскрытия боковых подушек безопасности, срабатывают боковые подушки безопасности передних сидений.

Однако при некоторых боковых столкновениях, в зависимости от обстоятельств аварии, при столкновении могут сработать не только боковые подушки безопасности передних сидений, но и другие подушки безопасности.

При срабатывании боковых подушек безопасности передних сидений уменьшается сила бокового удара и снижается вероятность травм пассажиров на стороне, где произошло столкновение.



Предупреждение

- Если вы не пристегнуты ремнем безопасности, наклонились в сторону или вперед, а также сидите неправильно, риск получения травм значительно возрастает.
- Если ребенок сидит неправильно, то в случае аварии риск получения травм увеличивается. При перевозке детей внимательно прочитайте раздел «Детское автокресло» и следуйте инструкциям при эксплуатации.

- На боковых сторонах передних сидений, на внутренней облицовке дверей, на защитных панелях В-стойки, а также между этими предметами запрещается размещать какие-либо предметы и устанавливать дополнительные конструкции.
- В нижней части защитной панели стойки В установлен датчик столкновения, поэтому запрещаются какие-либо изменения защитной панели стойки В, дверей и внутренних облицовок дверей, так как это может повлиять на функционирование системы подушек безопасности.
- На сиденьях, оборудованных боковыми подушками безопасности передних сидений, запрещается устанавливать чехлы или защитные кожухи сидений.
- Любой ремонт, эксплуатация боковых подушек безопасности передних сидений и связанных с ними других деталей (таких как, сиденья, двери, металлические пластины В-стойки, а также внутренняя обшивка дверей, внутренняя защитная панель В-стойки и т. д.), в результате которого требуется демонтаж боковых подушек безопасности передних сидений или датчиков столкновения, разрешается выполнять только в сервисных центрах Foton.
- На боковой стороне сиденья, рядом с дверью, установлена боковая подушка безопасности переднего сиденья, поэтому не допускаются резкие действия в этом месте, например, удары ногой.

Подушки безопасности головы (на некоторых моделях автомобилей).

Инструкция по безопасности подушки безопасности головы

Система подушек безопасности не заменяет ремни безопасности!

В зависимости от комплектации автомобиля, в моделях с боковыми шторками безопасности, подушки безопасности головы включают в себя левую и правую боковые шторки безопасности.

Подушки безопасности головы установлены на потолке над дверями. Модели с подушками безопасности головы имеют знак AIRBAG над защитной панелью В-стойки.



Функции подушки безопасности головы

Правильно раскрытая подушка безопасности головы снижает риск травм головы и шеи пассажиров, сидящих рядом с дверью, в случае аварии.



Во время аварии, при наличии условий для раскрытия боковых подушек безопасности, срабатывают подушки безопасности головы. Однако при некоторых боковых столкновениях, в зависимости от обстоятельств аварии, при столкновении могут сработать не только подушки безопасности головы, но и другие подушки безопасности.

Срабатывающая подушка безопасности головы надувается и покрывает боковую область, включая дверные В-стойки. Оно обеспечивает защиту пассажиров на стороне столкновения, смягчает удар головы о предметы внутри салона и снаружи автомобиля, одновременно снижая ударную нагрузку на голову и шею.



Предупреждение

- Если вы не пристегнуты ремнем безопасности, наклонились в сторону или вперед, а также сидите неправильно, риск получения травм значительно возрастает.
- Если ребенок сидит неправильно, то в случае аварии риск получения травм увеличивается. При перевозке детей внимательно прочитайте раздел «Детское автокресло» и следуйте инструкциям при эксплуатации.

Предупреждение

- В защитной зоне подушки безопасности головы не должно быть посторонних предметов.
- Между пассажирами и подушками безопасности головы не должно быть никаких предметов, людей, домашних животных и т. д. Пассажиры не должны прислоняться головой к окну, а также высовывать руки, голову и другие части тела из окна.
- Если на солнцезащитном козырьке закреплены предметы, не разрешается откидывать козырек в сторону бокового окна, иначе при срабатывании подушки безопасности эти предметы могут нанести травмы пассажирам.
- На боковых сторонах передних сидений, на внутренней облицовке дверей, на защитных панелях В-стойки, а также между этими предметами запрещается размещать какие-либо предметы и устанавливать дополнительные конструкции.
- В нижней части защитной панели стойки В установлен датчик столкновения, поэтому запрещаются какие-либо изменения защитной панели стойки В, дверей и внутренних облицовок дверей, так как это может повлиять на функционирование системы подушек безопасности.
- В верхней части двери установлены подушки безопасности головы, поэтому не следует применять к этой части сильные воздействия, например, сильно стучать.

**Предупреждение**

- Любой ремонт, эксплуатация подушек безопасности для головы и связанных с ними других деталей (таких как, сиденья, двери, металлические пластины В-стойки, а также внутренняя обшивка дверей, внутренняя защитная панель В-стойки и т. д.), в результате которого требуется демонтаж боковых подушек безопасности передних сидений или датчиков столкновения, разрешается выполнять только в сервисных центрах Foton.

Сиденье

Перед началом движения все пассажиры должны отрегулировать спинку сидений в удобное положение, сесть, прислонившись спиной к сиденью, и правильно пристегнуть ремни безопасности.



Предупреждение

- Не запускайте автомобиль, пока все пассажиры правильно не сядут на свои места. Не допускайте, чтобы пассажиры сидели на сложенной спинке сиденья или в зоне для грузов. При аварийном торможении или столкновении пассажиры, сидящие в неправильном положении и/или не пристегнутые ремнями безопасности, могут получить смертельные или тяжелые травмы.
- Во время езды пассажирам запрещается стоять или перемещаться между сиденьями. Иначе при резком торможении или столкновении могут произойти несчастные случаи с тяжелыми травмами или даже летальным исходом.

Меры предосторожности на передних сиденьях

Сиденье водителя

При срабатывании подушки безопасности SRS возникает сильный удар, который может привести к смерти или тяжелым травмам водителя, особенно если он находится очень близко к подушке безопасности. Поскольку опасная зона подушки безопасности водителя от места ее надувания охватывает область 50-75 мм, поэтому для обеспечения безопасности следует находиться на расстоянии не менее 250 мм от подушки

безопасности водителя. Это расстояние определяется от центра руля до грудной клетки водителя. Если вы сидите на расстоянии меньше 250 мм от подушки безопасности, вы можете изменить положение водителя одним из следующих способов:

1. По возможности сдвиньте сиденье назад, но не слишком далеко, чтобы не мешать нажатию на педали.
2. Слегка отклоните спинку сиденья назад. Несмотря на различия в конструкции автомобилей, для многих водителей расстояние 250 мм вполне возможно, даже если сиденье водителя находится в крайнем переднем положении — для этого достаточно просто сдвинуть спинку сиденья.
3. Если при наклоне назад спинки сиденья плохо видно дорогу, подложите под сиденье прочную нескользкую подушку или поднимите сиденье (если в вашем автомобиле есть такая функция).
4. Если угол наклона рулевого колеса регулируется, наклоните его вниз. Это положение позволяет подушке безопасности расположиться перед грудной клеткой водителя, а не перед головной и шей. Следует отрегулировать положение сиденья в соответствии с рекомендациями, но при этом необходимо обеспечить удобство управления педалями и рулем, а также обзор приборов без помех.

Переднее пассажирское сиденье

Подушки безопасности переднего пассажира также с большой силой раздуваются, что может привести к серьезным травмам и даже смерти, особенно если передний пассажир находится очень близко к подушке безопасности. Отрегулируйте передние пассажирские сиденья, чтобы спинки сидений были как можно дальше от

подушек безопасности.

Предупреждения при регулировке передних сидений

1. Не регулируйте сиденье во время движения, поскольку оно может неожиданно переместиться и привести к потере управления автомобилем.
2. Следует соблюдать осторожность, чтобы сиденья не ударились о пассажиров или багаж.
3. После регулировки положения сиденья отпустите рычаг управления и максимально переместите сиденье вперед-назад, чтобы оно зафиксировалось в нужном положении.
4. После регулировки спинки сиденья, отодвиньте тело назад, чтобы спина плотно прилегала к сиденью, и убедитесь, что сиденье зафиксировано в нужном положении.
5. Не кладите вещи под сиденья. Иначе предметы могут помешать нормальной блокировке механизма блокировки сиденья или случайно подтолкнуть рычаг регулировки сиденья вверх, что может привести к внезапному сдвигу сиденья и потере управления автомобилем.
6. При регулировке сиденья не кладите руки под сиденье или вблизи движущихся частей, иначе вы можете защемить пальцы и получить травму.

Регулировка передних сидений (отдельные сиденья)

1. Рычаг регулировки сиденья вперед/назад: удерживая центр рычага регулировки сиденья ①, потяните его вверх, затем слегка подтолкните сиденье телом, чтобы оно сдвинулось в нужное положение, затем отпустите рычаг.
2. Ручка регулировки угла наклона спинки сиденья: удерживая ручку регулировки угла наклона спинки сиденья ②, потяните ее вверх, слегка прислонитесь спиной к спинке сиденья,

чтобы отрегулировать подходящий угол наклона спинки сиденья, затем отпустите ручку.

3. Ручка регулировки высоты сиденья: удерживая ручку регулировки высоты сиденья ③, потяните ее вверх до нужного угла и отпустите.



4. Электрическая регулировка сидений (на некоторых моделях автомобилей): нажмите кнопку регулировки сиденья, чтобы отрегулировать сиденье в нужное положение, а затем отпустите кнопку.

Тип сиденья	Наименование	Диапазон регулировки
Ручное сиденье	Регулировка вращения спинки (°)	68
	Регулировка сиденья вперед/назад	240

	д (мм)	
	Регулировка высоты сиденья (мм)	50
Электрическое сиденье	Регулировка вращения спинки (°)	68
	Регулировка сиденья вперед/назад (мм)	240
	Регулировка высоты сиденья (мм)	50

Диапазон регулировки сиденья водителя

Заводское положение сиденья имеет угол наклона спинки 25 градусов, с конечной позиции направляющей диапазон регулировки вперед составляет 10 мм, с нижней позиции сиденья диапазон регулировки вверх составляет 15 мм.

Тип сиденья	Наименование	Диапазон регулирования
Ручное сиденье	Регулировка вращения спинки (°)	68
	Регулировка сиденья вперед/назад (мм)	240

Диапазон регулировки сиденья переднего пассажира

Сиденье по умолчанию установлено с углом наклона спинки 25 градусов, с конечного положения направляющей диапазон регулировки вперед составляет 10 мм.

⚠ Предупреждение

- Следует избегать чрезмерного наклона спинки сиденья. Независимо от лобового столкновения или столкновения сзади, ремни безопасности обеспечивают максимальную защиту водителя и пассажиров передних сидений, если они сидят прямо и прислоняются к спинке сиденья. При наклоне назад поясной ремень безопасности может соскользнуть на бедра, оказывая давление непосредственно на живот, также шея может задевать плечевой ремень безопасности. При лобовом столкновении автомобиля, чем больше сиденье наклонено назад, тем выше вероятность смерти или серьезных травм пассажиров.

Регулировка складывающихся сидений заднего ряда (связанные сиденья)

1. Возьмите ленту, как показано на рисунке, и потяните ее вверх, чтобы разблокировать складное сиденье и развернуть его вверх.

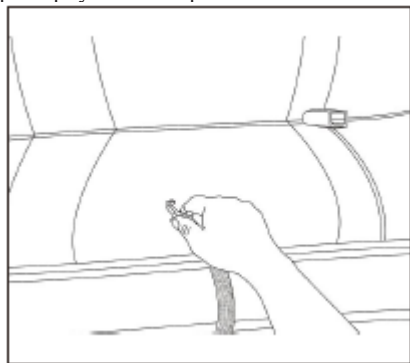

2. Как показано на рисунке ниже, после поднятия спинок задних сидений, зацепите другой конец ленты за кольцо

на кузове автомобиля, чтобы зафиксировать складные задние сиденья.

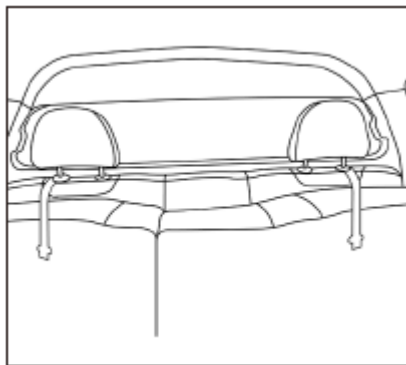

⚠ Предупреждение

При возврате сиденья в исходное положение, чтобы избежать столкновений и травм при резком торможении, соблюдайте следующие правила:

- Не зажимайте руки или ноги в сиденье.
- Убедитесь, что под сиденьем нет никаких препятствий/предметов, так как они могут помешать блокировке сиденья в нужном положении.
- Необходимо проверить, что сиденье зафиксировано в нужном положении, покачав его вверх и вниз. В противном случае ремень безопасности может не сработать должным образом.
- Убедитесь, что ремни безопасности не изогнуты и не застряли в сиденьях, поместите их в подходящее положение для использования.

«Детское автокресло»

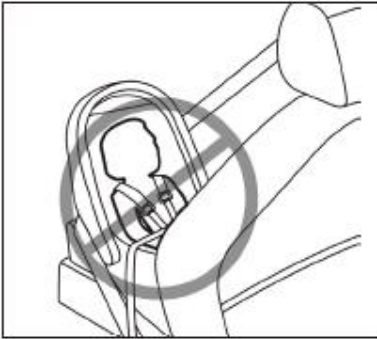

Предупреждение

- Дети ростом ниже 150 см или в возрасте до 12 лет должны пользоваться соответствующими стандартам креслами безопасности и сидеть только на задних сиденьях.
- Строго запрещается использовать детские автокресла, установленные лицом назад, на сиденьях, оборудованных подушками безопасности! В противном случае это может быть очень опасно!
- При установке детского автокресла прочитайте и соблюдайте инструкции и рекомендации производителя.
- Строго запрещается любое изменение детских автокресел.
- Во время движения не сажайте ребенка на колени.
- Не оставляйте детей одних в автомобиле.

Предупреждение

- В случае ДТП необходимо обратиться к квалифицированному специалисту для проверки детского автокресла.

Внимание

- В каждой стране действуют разные правила использования детских автокресел. Поэтому можно использовать только детские автокресла, сертифицированные ECE.

Детские автокресла для разных групп детей

Детские автокресла необходимо использовать в соответствии со следующими требованиями:

1. Автокресло для младенцев: для детей весом до 13 кг используйте автокресло, установленное на заднем сиденье и устанавливаемое лицом назад.

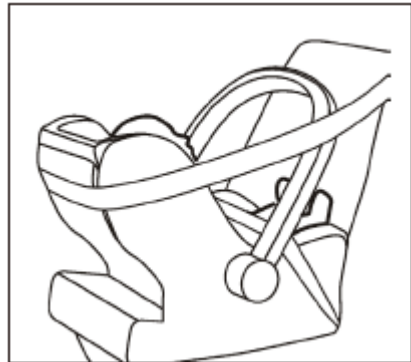

2. Детские автокресла: для детей весом от 13 до 18 кг необходимо использовать детские автокресла на задних сиденьях.



Установка детских автокресел

Место установки	Категории групп детей				
	0	0+	I	II	III
Ниже 10 кг	Ниже 13 кг	9-18 кг	15-25 кг	22-36 кг	
Переднее пассажирское сиденье	X				
Заднее сиденье	F/UF		U/F/UF		

X: Не подходит для этой группы детей.

U: Для детей этой возрастной группы широко используются детские сиденья, которые крепятся ремнями безопасности и направлены лицом вперед.

F: Для детей этой возрастной группы широко используются детские сиденья, которые крепятся ремнями безопасности и направлены лицом назад.

UF: Для детей этой категории обычно подходят детские автокресла ISOF IX с опорой на поверхность пола и устройством защиты от переворачивания.

⚠ Предупреждение

- При использовании детского кресла с опорной рамой необходимо убедиться, что опорная рама надежно закреплена на полу.
- При использовании детских кресел с ремнями безопасности для детей следует убедиться,

что ремни не ослаблены и не перекручены.

Дополнительная подушка для сидения

⚠ Предупреждение

- Строго запрещается устанавливать дополнительные кресла или подушки для сидения, оснащенные только поясными ремнями безопасности.
- Строго запрещается устанавливать ослабленные или перекрученные ремни безопасности на дополнительные кресла или дополнительные подушки для сидения.
- Строго запрещается размещать ремни безопасности под руками или за спиной детей.
- Строго запрещается использовать подушки, книги, полотенца и другие предметы для поднятия детей.
- Убедитесь, что дети правильно сидят в креслах.
- Дети весом более 15 кг, но ростом менее 150 см должны использовать детские кресла или детские подушки для сидения.

Рекомендуем использовать безопасные сиденья с подушками и спинками в комплекте, а не с одной только подушкой. Таким образом, при использовании оригинальных ремней безопасности автомобиля плечевой ремень будет проходить по середине плеч ребенка, а поясной ремень будет проходить по бедру и плотно прижимать тело к сиденью. Дополнительные кресла (II-я категория)



Дополнительные кресла (III-я категория)



Подголовник

Для безопасности и комфорта перед началом движения отрегулируйте подголовник.

1. Подъем: поднимите подголовник вверх.
2. Опускание: нажмите кнопку разблокировки и одновременно надавите вниз.
3. Регулировка угла наклона подголовника переднего сиденья (на некоторых моделях автомобилей): вы также можете отрегулировать угол наклона подголовника вперед или назад. Если необходимо выполнить такую регулировку, потяните или подтолкните верхнюю часть подголовника до нужного угла.



Предупреждение

- Отрегулируйте центр подголовника так, чтобы он находился как можно ближе к верхней части ушей.
- Чем ближе подголовник к голове, тем лучше он выполняет свою защитную функцию, поэтому не рекомендуется использовать подушки для спины.
- После регулировки подголовника сиденья убедитесь, что он зафиксирован в нужном положении.
- Не водите автомобиль при снятом подголовнике.

Ремень безопасности сиденья

Наша компания настоятельно требует: при наличии ремней безопасности на сиденьях водитель и пассажиры обязаны их использовать. Если их не использовать, увеличивается вероятность получения ран или серьезных травм в результате несчастного случая. Ремни безопасности, установленные в вашем автомобиле, рассчитаны на взрослых людей и имеют достаточный размер, чтобы их использование не вызывало дискомфорта.

Предупреждения по использованию ремней безопасности для беременных

Наша компания рекомендует беременным женщинам правильно использовать ремни безопасности в соответствии с рекомендациями врача. Ремни безопасности должны надежно пристегиваться и располагаться как можно ниже, чтобы они проходили по бедру, а не по талии.

Предупреждения по использованию ремней безопасности для травмированных лиц

Наша компания рекомендует травмированным лицам правильно использовать ремни безопасности сидений. В зависимости от характера травмы, обратитесь к врачу для осмотра и получения специальных рекомендаций.



Предупреждение

Во время всего процесса движения автомобиля все пассажиры должны быть пристегнуты ремнями безопасности. В противном случае при аварийном торможении или столкновении пассажиры могут получить серьезные травмы или даже погибнуть. При использовании ремней безопасности сидений соблюдайте следующие правила:

- Каждый человек может использовать только один ремень безопасности. Два или более человека, включая детей, не должны использовать один ремень безопасности.
- Избегайте чрезмерного наклона спинки сиденья. При лобовом столкновении автомобиля, чем больше сиденье наклонено назад, тем выше риск смерти или серьезных травм пассажиров.

- Будьте осторожны, не повредите тканый ремень или другие запасные детали. Регулярно проверяйте систему ремней безопасности. Проверьте отсутствие порезов, износа и ослабления деталей. Необходимо заменить поврежденные детали. Не разбирайте и не модифицируйте систему.
- Не загрязняйте и не мочите ремни безопасности. Для их очистки используйте нейтральную моющую жидкость или теплую воду. Ни в коем случае не используйте растворители, красители или абразивные чистящие средства для очистки ремней безопасности, а также не допускайте их попадания на ремни, они могут серьезно снизить прочность ремней безопасности.
- Замените ремни безопасности (включая болты), которые были использованы в серьезных ДТП. Даже при незначительных повреждениях необходимо заменить весь узел.

Застегните крепко трехточечный ремень безопасности

Отрегулируйте сиденье по необходимости, сядьте на сиденье вертикально, спиной плотно прижавшись к спинке. Чтобы крепко застегнуть ремень безопасности, вытащите его из натяжителя и вставьте защелку в замок. При вставке защелки в замок вы услышите звук щелчка.

Длина ремня безопасности сиденья автоматически регулируется в соответствии с вашим ростом и положением сиденья.

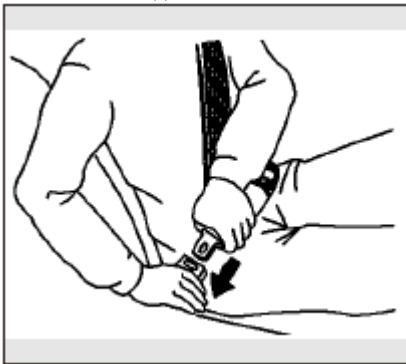

При резком торможении или столкновении автомобиля, натяжитель блокирует ремень безопасности. Если тело быстро перемещается вперед, оно также может заблокироваться. Медленные и простые движения позволяют растянуть тканый ремень, благодаря чему вы можете свободно двигаться. После полного раскрытия плечевого ремня безопасности пассажира, его следует немного задвинуть, после чего ремень зафиксируется в этом положении и не сможет раскрыться. Эта функция используется для надежной фиксации детских удерживающих устройств. Если необходимо удлинить ремень безопасности, сначала полностью задвиньте его, затем потяните наружу. Если ремень безопасности не удастся вынуть из натяжителя, слегка потяните

ремень, затем отпустите его. После этого ремень безопасности можно без усилий вынуть из натяжителя.

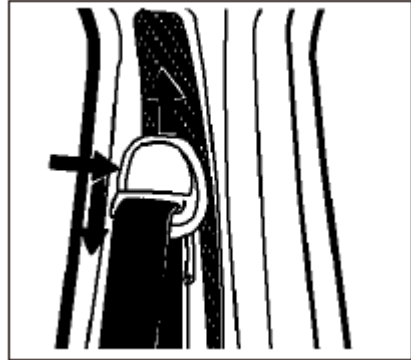

Предупреждение

- После вставки защелки убедитесь, что защелка и замок надежно зафиксированы, а тканый ремень не может быть повернут.
- Не кладите в замок монеты, зажимы и т. п., так как это может помешать правильной фиксации замка.
- Если ремни безопасности сидений не работают должным образом, незамедлительно обратитесь в специальный сервисный центр нашей компании. Не используйте сиденья до восстановления их функций, так как это может привести к серьезным травмам или летальному исходу взрослых пассажиров или детей.

Регулировка положения тканого ремня на талии и плечах

По возможности отрегулируйте положение поясного ремня ниже, до уровня бедра, а плечевые ремни отрегулируйте по центру плеч, чтобы ремни безопасности были более удобными в использовании.

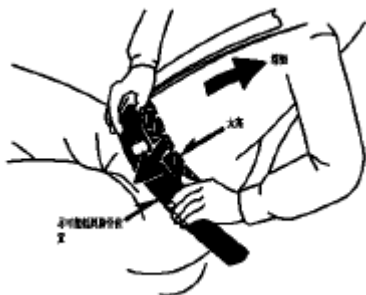

Предупреждение

- Если поясной ремень безопасности расположен слишком высоко или ремень безопасности слишком ослаблен, то при столкновении или других непредвиденных ситуаций боковое скольжение поясного ремня может привести к серьезным травмам или даже смерти. Поясная часть ремня безопасности должна быть опущена как можно ниже, до уровня бедра пассажира.
- Не помещайте плечевой ремень под руку.

Ремень безопасности сиденья с регулируемым фиксатором плеча

Отрегулируйте положение устройства для закрепления ремня безопасности в соответствии с вашим телом.

1. Поднятие: сдвиньте регулятор вверх.
2. Снижение: нажмите кнопку разблокировки и опустите регулятор вниз.
3. После регулировки убедитесь, что фиксатор закреплен в нужном положении.



Предупреждение

- Убедитесь, что плечевой ремень безопасности всегда находится по центру плеча. Ремень безопасности должен

быть далеко от шеи ребенка, но не должен соскальзывать с плеча ребенка. Нарушение этого правила может привести к снижению уровня защиты в случае аварии и серьезным травмам или даже смерти в результате столкновения.

Разблокировать ремень безопасности

Нажмите кнопку разблокировки, чтобы ремень безопасности вернулся в исходное положение. Если ремень безопасности не вытягивается плавно, вытащите его и проверьте, нет ли перегибов или скручиваний, убедитесь, что при вытягивании он не скручивается.

Преднатяжитель ремня безопасности

Преднатяжитель ремня безопасности водителя и переднего пассажира срабатывают при сильном лобовом столкновении. В автомобилях, оснащенных подушками безопасности, преднатяжители также активируются при переворачивании автомобиля.

Если ремни безопасности пристегнуты, независимо от наличия людей или багажа на сиденьях, могут сработать преднатяжители ремней безопасности передних сидений.

Компоненты системы устройства преднатяжения ремней безопасности

Система устройства преднатяжения ремней безопасности в основном состоит из следующих компонентов:

1. Сигнальный индикатор SRS;
2. Преднатяжитель ремня безопасности в сборе;
3. Кнопка разблокировки ремня безопасности переднего пассажирского сиденья;
4. Подушка безопасности ECU;
5. Датчик подушки безопасности в сборе.



Преднатяжитель ремня безопасности управляется ЭБУ (электронным блоком управления) подушкой безопасности. Датчик подушки безопасности в сборе состоит из одного датчика безопасности и одного датчика подушки безопасности.

Когда устройство преднатяжения ремня безопасности срабатывает, может быть слышен шум срабатывания, и может выделяться небольшое количество нетоксичного газа. Это не означает, что возник пожар. После срабатывания устройства преднатяжения ремня безопасности, это устройство остается в заблокированном состоянии.



Предупреждение

- Не изменяйте, не снимайте, не ударяйте и не открывайте преднатяжитель ремня

безопасности в сборе, датчик подушки безопасности и прилегающие области, а также жгут проводов. Несоблюдение этих инструкций может привести к невозможности правильной активации устройства преднатяжения ремня безопасности, что может вызвать внезапное срабатывание системы или ее отказ, в результате чего возможны серьезные травмы или даже смерть. По вопросам ремонта и улучшений обращайтесь в отдел послепродажного обслуживания нашей компании или в авторизованный сервисный центр.



Внимание

Не производите следующие изменения без предварительной консультации с отделом послепродажного обслуживания нашей компании или авторизованным сервисным центром. Иногда эти изменения могут нарушить нормальную работу преднатяжителя ремня безопасности:

- Установка электрического оборудования, например, переносного двухканального радиоприемника, магнитофона или CD-плеера.
- Ремонт механизма выдвижения ремней безопасности передних сидений, или ремонт вблизи него.
- Изменение передней части конструкции.
- Установка на переднюю часть защитных решеток (противоударных рамок, защитных решеток и т. п.), снегоуборочных устройств, лебедок и другого оборудования.
- Ремонт переднего брызговика, передней части конструкции или на панели управления или рядом с ними.

Ремонт и техническое обслуживание

Защита кузова от коррозии

Предотвращение образования коррозии

В данной серии продуктов используются самые передовые технологии для предотвращения коррозии и обеспечения наилучшего качества конструкции автомобилей. Поэтому правильный уход за автомобилем позволяет на максимально долгий срок предотвратить его коррозию.

Наиболее распространенные причины коррозии автомобилей

1. В скрытых местах в нижней части автомобиля скапливаются соль, пыль и влага.

2. Отслоение краски или грунтовки в результате небольших аварий или трения камней и щебня.

3. Если вы живете или водите автомобиль в следующих условиях, техническое обслуживание будет иметь еще большее значение.

- Рядом с морским побережьем и заводами, где воздух содержит соль, пыль и химические вещества, которые ускоряют коррозию.

- В районах с очень влажным воздухом, особенно при температуре выше нуля градусов.

- Даже если все остальные части автомобиля остаются сухими, некоторые детали могут подвергнуться коррозии из-за длительного воздействия влаги.

- Слишком высокая температура может вызвать коррозию некоторых деталей автомобиля, которые не могут быстро высохнуть из-за плохой вентиляции.

Вышеуказанные пункты указывают на то, что вы должны по возможности поддерживать автомобиль, особенно шасси, в чистоте. При появлении

царапин или отслаивании краски, срочно произведите ремонт.

Способы предотвращения образования коррозии

Чтобы предотвратить коррозию автомобиля, регулярно промывайте его и поддерживайте в чистоте, но для предотвращения коррозии обратите особое внимание на следующие моменты:

1. Если в зимний период автомобиль эксплуатируется на дорогах с содержанием солей и щелочей или вы живете на побережье, необходимо не реже одного раза в месяц промывать шасси, чтобы уменьшить образование ржавчины.

2. Высоконапорная вода или пар очень эффективны для очистки шасси и колесных колпаков автомобиля. Особое внимание следует уделять тем местам, где невозможно увидеть грязь и грязную воду. Если вы не очистите мокрую грязь и оставите ее, последствия могут быть опасными. Нижний край дверей, накладки порога и детали кузова имеют сливные отверстия, которые не должны забиваться грязью, так как скопление воды в этих местах может привести к коррозии.

3. После зимы следует тщательно промыть шасси автомобиля. Подробную информацию см. в разделе «Мойка и полировка» данной главы.

4. Проверить лакокрасочное покрытие кузова и выполните ремонт. Если вы обнаружили отслоение краски или царапины, следует как можно скорее восстановить поверхность, чтобы избежать появления коррозии. Если отслоение или царапины достигают металлической поверхности,

необходимо обратиться в авторизованный сервисный центр для ремонта.

Проверка внутри кузова

Вода и пыль могут скапливаться под напольным ковриком, вызывая коррозию. Регулярно проверяйте сухость под половыми ковриками. Особенно следует быть внимательными после перевозки химических веществ, чистящих средств, удобрений, соли и других подобных грузов. Эти грузы должны перевозиться в специальных емкостях.

В случае попадания брызг или протечек немедленно очистите и высушите поверхность.

Прочее

Паркуйте автомобиль в хорошо проветриваемом гараже или под навесом. Не паркуйте автомобиль в сыром, плохо проветриваемом месте.

Если вы моете автомобиль в гараже или ездите на нем в дождливую погоду, в гараже может быть очень влажно, что может привести к образованию коррозии. Даже если в гараже довольно тепло, при плохой вентиляции влажные автомобили по-прежнему подвержены коррозии.

Мойка и полировка

Мойка автомобиля

Регулярно очищайте автомобиль и поддерживайте его в чистоте.

Следующие ситуации могут привести к отслоению краски или коррозии кузова и комплектующих, поэтому автомобиль необходимо как можно скорее помыть:

1. Езда в прибрежной зоне.
2. Езда по дороге, на которую был разбрызган антифриз.
3. На кузове автомобиля прилипли коксовая смола, каучук, птичий помет и тела насекомых.
4. Проезд через районы, загрязненные дымом, сажой, пылью или химическими веществами.
5. Автомобиль загрязнен пылью и грязью.

Ручная мойка автомобиля

Остудите кузов автомобиля в тени, пока он станет не горячим на ощупь, и только после этого приступайте к мойке.



Предупреждение

- При очистке шасси будьте осторожны, чтобы не поранить руки.
- Выхлопные газы сильно нагревают выхлопную трубу. До остывания выхлопной трубы при мойке автомобиля следует соблюдать осторожность и не прикасаться к выхлопной трубе, чтобы не обжечься.

1. Промойте водой рыхлые загрязнения. Удалите грязь, песок или щелочную почву с кузова, шасси или впадин колес.
2. Мойте автомобиль мягким моющим средством для автомобилей. Соотношение компонентов моющего средства должно соответствовать инструкции производителя. При чистке используйте мягкую ткань, периодически смачивая ее чистящим средством. Не трите сильно, позвольте чистящему средству и воде удалить загрязнения.

Пластиковые колесные колпаки: они могут легко повредиться, если на них попадут органические вещества. Если на колесные колпаки попали органические вещества, немедленно смойте их чистой водой и проверьте колесные колпаки на отсутствие повреждений.

Алюминиевые колеса: можно использовать только мягкое жидкое мыло или нейтральные моющие средства.

Пластиковый бампер: поверхность пластикового бампера очень мягкая, поэтому при чистке следует быть осторожным и не использовать чистящие средства, содержащие абразивные вещества.

Фары: при чистке фар будьте осторожны, не используйте органические вещества или жесткие щетки для интенсивной очистки. Поскольку они могут повредить поверхность фар.

Битум (смола): удалите с помощью скипидара или моющего средства, не повреждающего поверхность краски.

3. Тщательно промойте водой, иначе если оставить мыльный раствор высыхать самостоятельно, могут образоваться разводы. В жаркую погоду необходимо быстро смывать мыльный раствор с поверхностей, на которые он попал.

4. Во избежание появления разводов, вытрите автомобиль чистой мягкой тканой салфеткой. Не трите и не нажимайте с силой, так как это может привести к повреждению лакокрасочного покрытия.



Предупреждение

- Не используйте органические вещества (бензин, керосин или едкие растворители) для чистки автомобиля, так как это может привести к вашему отравлению

от вдыхания этих веществ и повреждению лакокрасочного покрытия.

- Не используйте жесткие щетки для чистки каких-либо частей автомобиля, так как это может привести к повреждению.

Очистите с помощью автоматического моющего оборудования

Автомобиль можно вымыть с помощью автоматической моечной установки, но следует помнить, что лакокрасочное покрытие может повредиться от некоторых типов щеток, нефильтованной воды или самого процесса мойки. Царапины снижают прочность и блеск краски, особенно красок темных оттенков.

Сотрудники станции мойки должны дать вам правильные рекомендации по безопасности лакокрасочного покрытия вашего автомобиля.

⚠ Внимание

- Чтобы не повредить антенну, перед въездом в автоматическую автомойку необходимо убедиться, что антенна сложена.

средством для очистки и полировки автомобиля, а затем отдельно нанесите воск. Внимательно следуйте инструкциям и предупреждениям, предлагаемым производителем. Хромированные поверхности и окрашенные поверхности должны быть отполированы и покрыты воском.

Форсунка омывателя лобового стекла: при нанесении воска на автомобиль не допускайте засорения форсунки. Если форсунка засорится, обратитесь в авторизованный сервисный центр для ремонта автомобиля.

Фары: не наносите воск на поверхность фар, так как это может повредить рассеивающее стекло фар. Если случайно на поверхность фары попал воск, его следует протереть или смыть.

3. В недостаточно освещенных местах нанесите воск еще раз.

⚠ Внимание

- Если форсунка омывателя лобового стекла забита, не пытайтесь прочистить ее иголкой или другими предметами, чтобы не повредить форсунку.

Полировка

Чтобы сохранить ваш автомобиль в блестящем и новом состоянии, рекомендуется полировать и наносить специальный воск для автомобиля.

Раз в месяц или когда поверхность автомобиля плохо отталкивает воду, необходимо полировать автомобиль.

1. Даже если вы используете синтетическую моющую жидкость для автомобиля, которое очищает и полирует, снова перед нанесением воска следует вымыть автомобиль и вытереть его насухо.

2. Используйте высококачественные полировочные средства и автовоск. Если поверхностная окраска сильно выцвела, сначала воспользуйтесь

Внутренняя очистка

Не мойте пол кузова водой, а также не допускайте увлажнения пола при чистке салона или кузова. Поскольку вода может проникнуть в проводку под или над напольным ковриком, а также в другие электронные компоненты, это может привести к нарушению функций и коррозии кузова автомобиля.

Внутренние детали с кожаной (виниловой) поверхностью, кожаные сиденья можно чистить мягким мыльным раствором или моющим средством с водой.

Сначала пропылесосьте, чтобы удалить с сидений мелкий мусор, а затем протрите кожаные части губкой или мягкой тканью, смоченной в мыльном растворе. Подождите 2-3 минуты, чтобы мыльная вода размягчила грязь, затем удалите грязь чистой влажной салфеткой и вытрите мыльный раствор. Если грязь не удалена полностью, повторите вышеуказанные действия. Вы также можете использовать обычное пенообразное средство для чистки кожи, оно тоже эффективно очищает, но необходимо следовать инструкциям производителя.

⚠ Внимание

- При чистке салона автомобиля не используйте растворители, разбавители, бензин или средства для чистки автомобильных стекол, во избежание повреждения форсунок.

Ремень безопасности

Ремень безопасности можно чистить нейтральной моющей жидкостью или теплой водой.

Очистите ремни безопасности с помощью салфеток или губки. При очистке одновременно проверьте на отсутствие чрезмерного износа, разрывов по краям и порезов на ремнях

безопасности.

⚠ Внимание

- Не используйте красящие или отбеливающие средства для ремней безопасности, так как они могут их повредить.
- Не используйте ремни безопасности до полного их высыхания.

Автомобильное окно

Автомобильное окно можно очистить обычным средством для чистки стекол. При чистке используйте чистую мягкую ткань, слегка смоченную холодной или теплой водой, и аккуратно удалите загрязнения.

⚠ Внимание

- При очистке внутренней поверхности стекол автомобиля соблюдайте осторожность, чтобы не поцарапать или не повредить провода или разъемы обогревателя.

Панель управления кондиционером, автомобильная аудиосистема, приборная панель, панель управления и переключатели

Для очистки панели управления кондиционером, автомобильной аудиосистемы, приборной панели, панели управления и переключателей используйте мягкую влажную ткань.

При чистке используйте чистую мягкую ткань, слегка смоченную холодной или теплой водой, и аккуратно удалите загрязнения.

⚠ Внимание

- Не используйте органические вещества (различные растворители, керосин, спирт, бензин и т. д.) или кислотные или щелочные растворы. Так как эти химические вещества

могут вызвать выцветание, появление пятен или отслаивание краски с поверхности.

- Если вы используете чистящие или полирующие средства, убедитесь, что в их составе нет вышеуказанных химических веществ.
- Если вы используете ароматизатор для автомобильного кондиционера, не допускайте попадания жидкости на внутренние поверхности автомобиля. Потому что в ароматизаторах могут содержаться вышеуказанные компоненты. При возникновении вышеуказанных ситуаций немедленно выполните очистку, как описано выше.

Если у вас есть какие-либо вопросы по поводу очистки автомобиля, наш отдел послепродажного обслуживания и авторизованные сервисные центры будут рады предоставить вам консультацию и ответить на ваши вопросы.

Техническое обслуживание

Открыть капот

Порядок открытия капота:

1. Найдите ручку открытия замка капота в левой нижней части приборной панели в кабине водителя и поверните ее, чтобы открыть капот до первого положения. Здесь также находится ручка для открытия дверцы топливного бака.



2. Встаньте прямо перед автомобилем, слегка приподнимите капот двигателя, просуньте руку в зазор между капотом и передней решеткой, найдите в центре справа рычаг замка капота и поверните ее против часовой стрелки, чтобы открыть капот.



Необходимость регулярного технического обслуживания

Производитель рекомендует проводить техническое обслуживание автомобиля в соответствии с установленным графиком. Регулярное техническое обслуживание помогает в следующем:

- Экономить топливо;
- Продлить срок службы автомобиля;
- Получить удовольствие от вождения;
- Безопасность;
- Надежность;
- Выполнять условия гарантии;
- Соблюдать государственные законы и нормы.

Чтобы автомобиль работал с максимальной эффективностью, необходимо проводить его техническое обслуживание в соответствии с графиком технического обслуживания.

Где проводить ремонт?

Рекомендуем обратиться в авторизованный сервисный центр нашей компании для ремонта автомобиля. Поскольку технические специалисты авторизованных сервисных центров нашей компании являются высококвалифицированными профессионалами, которые постоянно повышают свой уровень знаний и навыков. Перед началом практической деятельности эти технические

специалисты в совершенстве овладели механическими системами автомобилей.

Кроме того, авторизованные сервисные центры нашей компании имеют широкий ассортимент специальных инструментов и оборудования для ремонта, что позволяет предоставлять более эффективные услуги и экономить расходы, а также проводить все плановые работы по техническому обслуживанию вашего автомобиля — надежно и экономично.

Как самостоятельно проводить техническое обслуживание

Если у вас есть определенные знания в области механики и некоторые основные автомобильные инструменты, многие виды технического обслуживания вы можете выполнять самостоятельно, что очень удобно. Однако обратите внимание, что для обслуживания и ремонта некоторых деталей требуются специальные инструменты и профессиональные навыки, поэтому эту работу лучше поручить опытному техническому специалисту. Даже если вы имеете большой опыт в самостоятельном ремонте, рекомендуется проводить ремонт и техническое обслуживание в авторизованном сервисном центре нашей компании, чтобы сохранить записи о техническом обслуживании, что будет полезно при гарантийном обслуживании и следующем техническом обслуживании.

Заправка моторным маслом

При заправке маслом можно использовать воронку, чтобы избежать разбрызгивания моторного масла.



Когда проводить техническое обслуживание автомобиля?

Необходимо регулярно следить за работой автомобиля путем звукового и визуального контроля. При появлении следующих признаков автомобиль нуждается в техническом обслуживании:

1. Двигатель не работает, работает с трудом или издает посторонние звуки.
2. Ощущается очевидная недостаточность мощности.
3. Посторонний шум двигателя.
4. Под автомобилем есть протекающая жидкость (но, капли воды после использования кондиционера являются нормальным явлением).
5. Из выхлопной трубы раздается посторонний звук (возможно из-за утечки угарного газа). Откройте окна автомобиля для проветривания и сразу же проверьте выхлопную систему.
6. Шины выглядят спущенными, при поворотах слышен сильный шум или шины изношены неравномерно.
7. При движении по ровной дороге автомобиль смещается в одну сторону.
8. В подвеске раздаются посторонние звуки.
9. Тормоза не работают; при нажатии на педаль тормоза или сцепления ощущается мягкость/ослабленность или низкое положение; при торможении автомобиль смещается в сторону.

10. Ненормальное повышение температуры охлаждающей жидкости двигателя. Если вы обнаружили вышеуказанные явления, как можно скорее доставьте автомобиль в ближайший авторизованный сервисный центр нашей компании для проведения своевременной диагностики и ремонта.

**Предупреждение**

- Не продолжайте движение до проведения проверки автомобиля, так как это может привести к серьезному повреждению автомобиля и создать опасность для других людей.

Таблица планового технического обслуживания

Интервалы между плановыми техническими обслуживаниями зависят от пробега или времени, в зависимости от того, что наступит раньше согласно графику.

Интервал между очередным техническим обслуживанием должен быть равен интервалу между последними техническими обслуживаниями.

Интервалы между техническим обслуживанием отдельных комплектующих см. в таблице планового технического обслуживания.

Резиновые шланги (системы охлаждения и обогрева, тормозной системы) должны проверяться уполномоченными специалистами авторизованного сервисного центра нашей компании в соответствии с графиком технического обслуживания. Рекомендуется проводить визуальный осмотр шлангов каждые 1 год или 20 000 км пробега и своевременно заменять шланги с трещинами и утечками.

Рекомендуется заменять топливные шланги каждые 3 года или каждые 100 000 км пробега (в зависимости от того, что наступит раньше).

Некоторые части требуют особенно тщательного ухода. В случае износа или повреждения шланга его следует сразу заменить. Обратите внимание, что резиновые шланги со временем изнашиваются, что может привести к появлению выпуклостей, царапин или трещин на них.

После проезда по бездорожью, песку, грязи или лужам на полноприводных автомобилях ежедневно проверяйте следующие детали и при необходимости проводите техническое обслуживание или ремонт.

1. Тормозные накладки и тормозные цилиндры.
2. Тормозные колодки и тормозные диски.
3. Тормозные трубы и резиновые шланги.
4. Моторное масло или рабочая жидкость для коробки передач, раздаточной коробки и дифференциала.
5. Картридж воздушного фильтра.

Условия технического обслуживания

В повседневных обычных условиях ваш автомобиль необходимо обслуживать в соответствии с обычным циклом технического обслуживания.

Если ваш автомобиль в основном эксплуатируется в одной или нескольких из перечисленных ниже особых ситуаций, некоторые элементы следует обслуживать чаще (см. раздел «Суворые условия эксплуатации»).

1. Состояние дорог:

- Вождение по неровной, грязной дороге или дороге с талым снегом.
- Езда по запыленным дорогам.

2. Состояние движения:

- Буксировка прицепа, использование походного багажника или багажника на крыше автомобиля.
- Повторяющиеся поездки на короткие расстояния (до 8 км) при температуре ниже 0°C.
- Длительная эксплуатация автомобилей на холостом ходу или на низких оборотах при движении на большие расстояния, например, полицейские машины, такси или курьерские автомобили, доставляющие грузы по адресам.
- Частые поездки на высокой скорости в течение более 2 часов (при скорости 80% от максимальной).

Таблица регулярных проверок и ремонта отдельных узлов двигателей серии 4F20TC

В таблице указаны расстояния и сроки (в месяцах), проверка должна проводиться в порядке очередности.

I: Проверить, отрегулировать или заменить при необходимости; R: Заменить, разобрать/собрать или смазать; L: Смазать; пустое поле: не применимо.

Пункт	Интервал между ремонтами (определяется по показаниям счетчика пробега и количеству месяцев, в зависимости от того, что наступит раньше)											
	Кол-во месяцев	3	12	24	36	48	60	72	84	96	108	120
	Пробег × 1000 км	2	10	20	30	40	50	60	70	80	90	100
Проверка внутренней части моторного отсека (под капотом)												
Проверьте ремень на отсутствие трещин, отслаиваний, износа и отрегулируйте его натяжение.		I	I	I	I	I	I	I	I	I	I	I
Проверьте все шланги радиатора и кондиционера на наличие повреждений и правильность подключения.			I	I	I	I	I	I	I	I	I	I
Проверьте уровень жидкости в баке охлаждающей жидкости двигателя		I	I	I	I	I	I	I	I	I	I	I
Заменить охлаждающую жидкость двигателя+промывка системы						R						R
Проверьте, не засорен и не поврежден ли картридж воздушного фильтра.	Обычные условия эксплуатации		I		I		I		I		I	
	Суровые условия эксплуатации		I	I	I	I	I	I	I	I	I	I
Другие проверки												
Заменить моторное масло	Обычные условия эксплуатации	Замените при первом пробеге 2000 км или через 3 месяца, затем заменяйте каждые 10 000 км или каждые 12 месяцев при проведении технического обслуживания.										
	Суровые условия эксплуатации	Заменить при пробеге в обычных условиях эксплуатации										
Замена масляного фильтра	Обычные условия эксплуатации	Замените при первом пробеге 2000 км или через 3 месяца, затем заменяйте каждые 10 000 км или каждые 12 месяцев при проведении технического обслуживания.										
	Суровые условия эксплуатации	Заменить при пробеге в обычных условиях эксплуатации										
Заменить шайбу сливного болта масляного поддона	Обычные условия эксплуатации	После замены моторного масла или демонтажа и установки сливного болта масляного поддона необходимо заменить шайбу сливного болта масляного поддона.										
	Суровые условия эксплуатации											

Пункт	Интервал между ремонтами (определяется по показаниям счетчика пробега и количеству месяцев, в зависимости от того, что наступит раньше)											
	Кол-во месяцев	3	12	24	36	48	60	72	84	96	108	120
	Пробег × 1000 км	2	10	20	30	40	50	60	70	80	90	100
Замена картриджа дизельного фильтра и уплотнительного кольца	Обычные условия эксплуатации	После замены моторного масла или демонтажа и установки сливного болта масляного поддона необходимо заменить шайбу сливного болта масляного поддона.										
	Суровые условия эксплуатации	Заменить при пробеге в обычных условиях эксплуатации										
Заменить фильтрующий элемент воздушного фильтра	Обычные условия эксплуатации	R: В первый раз через 10 000 км, затем через каждые 20 000 км или через каждые 24 месяца; I: Через каждые 10 000 км или через каждые 6 месяцев										
	Суровые условия эксплуатации	R: В первый раз через 2000 км, затем через каждые 10 000 км или через каждые 6 месяцев										
Проверка холодного хода двигателя			I		I		I		I		I	
Ремень ГРМ	Заменять через каждые 60 000 км или каждые 3 года											

Таблица регулярных проверок и ремонта отдельных узлов бензинового двигателя 4G20TIS

В таблице указаны расстояния и сроки (в месяцах), проверка должна проводиться в порядке очередности.

○: Проверить уровень жидкости, затянуть или отрегулировать; пустое поле: не применимо; ●: Заменить или смазать.

Пункт	Интервал между ремонтами (определяется по показаниям счетчика пробега и количеству месяцев, в зависимости от того, что наступит раньше)											
	Кол-во месяцев	3	12	24	36	48	60	72	84	96	108	120
	Пробег × 1000 км	2	10	20	30	40	50	60	70	80	90	100
Проверка внутренней части моторного отсека (под капотом)												
Проверьте исправность системы управления вентиляцией картера (включая картридж в воздушном фильтре вентиляции картера).		I	I	I	I	I	I	I	I	I	I	I
Свечи зажигания				R		R		R		R		R
Ремень двигателя (включая приводной ремень и эластичный ремень)						I				R		
Проверьте все шланги радиатора и кондиционера на наличие повреждений и правильность подключения.				I		I		I		I		I

Пункт	Интервал между ремонтами (определяется по показаниям счетчика пробега и количеству месяцев, в зависимости от того, что наступит раньше)											
	Кол-во месяцев	3	12	24	36	48	60	72	84	96	108	120
	Пробег × 1000 км	2	10	20	30	40	50	60	70	80	90	100
Проверьте уровень жидкости в баке охлаждающей жидкости двигателя	I	I	I	I	I	I	I	I	I	I	I	I
Заменить охлаждающую жидкость						R				R		
Проверьте, не засорен и не поврежден ли картридж воздушного фильтра.	I	I	I	I	I	I	I	I	I	I	I	I
Проверьте, не засорен и не поврежден ли картридж фильтра системы нейтрализации ОГ.					I			I			I	
Другие проверки												
Заменить моторное масло	Обычные условия эксплуатации	Заменить при первом техническом обслуживании через 2000 км или 3 месяца, в последующем заменять через каждые 10 000 км или 12 месяцев.										
	Суровые условия эксплуатации	При длительной эксплуатации автомобиля в суровых средах и в тяжелых режимах работы необходимо заранее проводить техническое обслуживание. Для получения более подробной информации обратитесь к местному уполномоченному дистрибьютору.										
Замена масляного фильтра	Обычные условия эксплуатации	Заменить при первом техническом обслуживании через 2000 км или 3 месяца, в последующем заменять через каждые 10 000 км или 12 месяцев.										
	Суровые условия эксплуатации	При длительной эксплуатации автомобиля в суровых средах и в тяжелых режимах работы необходимо заранее проводить техническое обслуживание. Для получения более подробной информации обратитесь к местному уполномоченному дистрибьютору.										
Замена бензинового фильтра	Заменить при первом техническом обслуживании через 2000 км или 3 месяца, в последующем заменять через каждые 10 000 км или 12 месяцев.											
Заменить фильтрующий элемент воздушного фильтра	Обычные условия эксплуатации	R: В первый раз через 2 000 км, затем через каждые 20 000 км или через каждые 24 месяца; I: Через каждые 10 000 км или через каждые 12 месяцев										
	Суровые условия эксплуатации	R: В первый раз через 2000 км, затем через каждые 5 000 км или через каждые 6 месяцев										

Пункт	Интервал между ремонтами (определяется по показаниям счетчика пробега и количеству месяцев, в зависимости от того, что наступит раньше)											
	Кол-во месяцев	3	12	24	36	48	60	72	84	96	108	120
	Пробег × 1000 км	2	10	20	30	40	50	60	70	80	90	100
Заменить нейтральный фильтр и соединительные трубки	Заменять через каждые 30 000 км или 36 месяцев											

Таблица регулярных проверок и ремонта отдельных узлов бензинового двигателя 4K22D4T

В таблице указаны расстояния и сроки (в месяцах), проверка должна проводиться в порядке очередности.

○ Проверьте уровень жидкости, затяните, отрегулируйте или очистите, при необходимости замените; ★ Замените или смажьте; Пустое поле: не применимо.

Пункт	Интервал между ремонтами (определяется по показаниям счетчика пробега и количеству месяцев, в зависимости от того, что наступит раньше)													
	Кол-во месяцев	—	6	12	18	24	30	36	42	48	54	60		
	Пробег × 1000 км	1	10	20	30	40	50	60	70	80	90	100		
Проверка внутренней части моторного отсека (под капотом)														
Проверьте V-образный ремень на отсутствие трещин, отслаиваний, износа и отрегулируйте его натяжение.	○		○		○		★		○		○			
Проверьте и очистите клапанные пластины ЕТС.			○		○		○		○		○			
Заменить ремень ГРМ двигателя	★ Каждые 100 000 км													
Проверьте исправность системы контроля вентиляции картера, клапана PCV и электромагнитного клапана угольного фильтра (включая наличие неисправностей одностороннего клапана). Регулярно заменяйте компоненты шлангов высокого давления.		○	○	○	○	○	○	★	○	○	○	○		
Проверьте и замените соединительные шланги топливной рампы, выпускного клапана и клапана управления PWM.		○	○	○	○	○	○	○	○	○	○	○		
Проверка и замена свечи зажигания			○		○		★		○		○			
Проверьте все шланги радиатора на наличие повреждений и правильность подключения.					○				○					
Проверьте уровень охлаждающей жидкости в двигателе.	○		○		○		○		○		○			
Проверьте отсутствие утечек в трубах охлаждения и смазки нагнетателя.		○		○		○		○		○		○		
Замените охлаждающую жидкость двигателя.						★				★				
Проверьте, не закупорен и не поврежден ли картридж воздушного фильтра.	Обычные условия эксплуатации			○		○		○		○		○		
	Суровые условия эксплуатации		○	○	○	○	○	○	○	○	○	○		

Пункт	Интервал между ремонтами (определяется по показаниям счетчика пробега и количеству месяцев, в зависимости от того, что наступит раньше)													
	Кол-во месяцев	—	6	12	18	24	30	36	42	48	54	60		
	Пробег × 1000 км	1	10	20	30	40	50	60	70	80	90	100		
Замените элемент воздушного фильтра.	Обычные условия эксплуатации			★		★		★		★		★		★
	Суровые условия эксплуатации	★ Заменять часто												
Проверьте внутренние части коробки передач.														
Проверьте уровень масла в коробке передач.														
Замените трансмиссионное масло в коробке передач.	Обычные условия эксплуатации													○
	Суровые условия эксплуатации					★							★	
Другие проверки														
Заменить моторное масло	Обычные условия эксплуатации	★ Через каждые 5000 км или каждые 6 месяцев												
	Суровые условия эксплуатации	★ Каждые 3000 км												
Замена масляного фильтра	Обычные условия эксплуатации	★ Через каждые 5000 км или каждые 6 месяцев												
	Суровые условия эксплуатации	★ Каждые 3000 км												
Проверьте холостой ход двигателя и содержание угарного газа.														
Проверьте момент зажигания.														
Проверьте механизм дроссельной заслонки.														
Проверьте и очистите масляные загрязнения в промежуточном охладителе и впускном трубопроводе.														
Гайка выпускного коллектора														

Таблица периодических проверок и ремонта шасси и электрических компонентов

В таблице указаны расстояния и сроки (в месяцах), проверка должна проводиться в порядке очередности.

I: Проверьте уровень жидкости, затяните или отрегулируйте, при необходимости замените; R: Замените или смажьте; Пустое поле: не применимо; I★: Проверьте.

Пункт	Интервал между ремонтами (определяется по показаниям счетчика пробега и количеству месяцев, в зависимости от того, что наступит раньше)											
	Кол-во месяцев	3	12	24	36	48	60	72	84	96	108	120
	Пробег × 1000 км	2	10	20	30	40	50	60	70	80	90	100
Часть шасси												
Тормозная педаль и ручной тормоз	I	I	I	I	I	I	I	I	I	I	I	I
Тормозные колодки и тормозные цилиндры/фрикционные диски		I	I	I	I	I	I	I	I	I	I	I
Тормозные трубки и тормозные шланги	I	I	I	I	I	I	I	I	I	I	I	I
Тормозная жидкость (включая жидкость для сцепления)	I	I	R	I	R	I	R	I	R	I	R	
Масло для гидроусилителя рулевого управления	I	I	I	I	I	I	I	I	I	R	I	I
Масло для механической коробки передач	I	R	I	I	R	I	I	I	R	I	I	
Масло раздаточной коробки	I		I		R		I		R			I
Масло для главного редуктора и дифференциала	I	R			R		I		R			
Рулевое колесо, рулевой привод, рулевой механизм	I	I	I	I	I	I	I	I	I	I	I	I
Шарнирный соединитель и пылезащитный кожух		I	I	I	I	I	I	I	I	I	I	I
Проверка деталей передней и задней подвески и моменты затяжек	I	I	I	I	I	I	I	I	I	I	I	I
Сход-развал (выравнивание колес)	I			I				I			I	
Шины и давление в шинах	I	I	I	I	I	I	I	I	I	I	I	I
Детали соединения приводного вала	I		I		I		I		I			I
Пылезащитный кожух полуоси с приводом с постоянной скоростью скользящей вилки			I★		I★		I★		I★			I★
Выхлопная труба, глушитель			I		I		I		I			I
Педаль муфты сцепления	I	I	I	I	I	I	I	I	I	I	I	I
Колесная гайка	Затяните до указанного момента, проверяйте каждые 10000 км.											

Пункт	Интервал между ремонтами (определяется по показаниям счетчика пробега и количеству месяцев, в зависимости от того, что наступит раньше)											
	Кол-во месяцев	3	12	24	36	48	60	72	84	96	108	120
Пробег × 1000 км	2	10	20	30	40	50	60	60	70	80	90	100
Топливный шланг			I			I			I			I
Электрическая система												
Освещение, колонки			I	I	I	I	I	I	I	I	I	I
Система кондиционирования и хладагент	I			I		I			I			I
Фильтр кондиционера				R		R			R			R
Подушка безопасности SRS	I: После первых 12 месяцев, затем каждые 24 месяца											
Аккумулятор			I		I	I	I	I	I	I	I	I

Таблица графика технического обслуживания в суровых условиях

В соответствии с приведенной ниже таблицей условий вождения, выполняйте обслуживание по пунктам, для которых требуется увеличение частоты обслуживания (остальные пункты см. в таблице интервалов обслуживания в обычных условиях).

А-1: Вождение по неровной, грязной дороге или дороге с талым снегом.	
<input type="checkbox"/> Проверьте фрикционные накладки тормозов и тормозные цилиндры	Каждые 10 000 км или 6 месяцев
<input type="checkbox"/> Проверьте тормозные колодки и тормозные диски.	Каждые 5000 км или 3 месяцев
<input type="checkbox"/> Проверьте тормозные трубопроводы	В первый раз через 5000 км, затем через каждые 5000 км или 3 месяца
<input type="checkbox"/> Проверьте рулевое колесо, рулевой привод и жидкость гидроусилителя.	Каждые 5000 км или 3 месяцев
<input type="checkbox"/> Проверьте резиновые втулки приводного вала и полуоси с постоянной скоростью привода.	Каждые 10 000 км или 6 месяцев
<input type="checkbox"/> Проверьте детали системы передней и задней подвески и момент силы.	Каждые 10 000 км или 6 месяцев
<input type="checkbox"/> Затяните болты и гайки, соединяющие шасси и кузов.	Каждые 10 000 км или 6 месяцев
<input type="checkbox"/> Смажьте приводной вал (после погружения в воду необходимо заправить смазкой в течение 24 часов, не учитывая интервал между обслуживаниями; проверьте натяжение болтов).	Каждые 5000 км или 3 месяцев
<input type="checkbox"/> Модели с блокировкой дифференциала: замена трансмиссионного масла в заднем мосту в первый раз через 3000 км или через полгода, в дальнейшем пользователи должны сократить пробег интервала обслуживания в зависимости от условий эксплуатации, но не менее, чем через период, предусмотренный для нормальных дорожных условий.	
<input type="checkbox"/> Модели с обычным дифференциалом:	

замена трансмиссионного масла каждые 40 000 км.	
А-2: Вождение по запыленным участкам дороги.	
<input type="checkbox"/> Проверьте сердечник воздушного фильтра.	Каждые 5000 км или 3 месяцев
<input type="checkbox"/> Проверьте фрикционные накладки тормозов и тормозные цилиндры.	Каждые 10 000 км или 3 месяцев
<input type="checkbox"/> Проверьте тормозные колодки и тормозные диски.	Каждые 5000 км или 3 месяцев
<input type="checkbox"/> Проверьте резиновые прокладки приводного вала и полуоси с постоянной скоростью привода.	Каждые 5000 км или 3 месяцев
<input type="checkbox"/> Смажьте приводной вал (после погружения в воду необходимо заправить смазкой в течение 24 часов, не учитывая интервал между обслуживаниями; проверьте натяжение болтов).	Каждые 5000 км или 3 месяцев
А-3: Вождение по соленым дорогам.	
<input type="checkbox"/> Проверьте резиновые прокладки приводного вала и полуоси с постоянной скоростью привода.	Каждые 5000 км или 3 месяцев
<input type="checkbox"/> Смажьте приводной вал (после погружения в воду необходимо заправить смазкой в течение 24 часов, не учитывая интервал между обслуживаниями; проверьте натяжение болтов).	Каждые 5000 км или 3 месяцев
В-1: Буксировка прицепа, использование походного багажника или багажника на крыше автомобиля.	
<input type="checkbox"/> Проверьте фрикционные накладки тормозов и тормозные цилиндры.	Каждые 5000 км или 6 месяцев
<input type="checkbox"/> Проверьте тормозные колодки и тормозные диски.	Каждые 5000 км или 3 месяцев
<input type="checkbox"/> Замените масло в дифференциале.	Каждые 20 000 км или 12 месяцев
<input type="checkbox"/> Проверьте или замените масло в механической коробке передач.	Проверяйте каждые 5000 км, заменяйте каждые 20 000 км.
<input type="checkbox"/> Проверьте детали системы передней и задней подвески и момент силы.	Каждые 10 000 км или 12 месяцев
<input type="checkbox"/> Проверьте сход-развал.	Каждые 20 000 км или 12 месяцев
<input type="checkbox"/> Затяните болты и гайки, соединяющие шасси и кузов.	Каждые 10 000 км или 6 месяцев
<input type="checkbox"/> Смажьте приводной вал (после погружения в воду необходимо заправить смазкой в течение 24 часов, не учитывая интервал между обслуживаниями; проверьте натяжение болтов).	Каждые 5000 км или 3 месяцев
В-2: Длительная эксплуатация автомобилей на холостом ходу или на низких оборотах при движении на большие расстояния, например, полицейские машины, такси или	

курьерские автомобили, доставляющие грузы по адресам.	
<input type="checkbox"/> Проверьте фрикционные накладки тормозов и тормозные цилиндры.	Каждые 5000 км или 6 месяцев
<input type="checkbox"/> Проверьте тормозные колодки и тормозные диски.	Каждые 5000 км или 6 месяцев
В-3: Частые поездки продолжительностью более 2 часов (при скорости 80% от максимальной).	
<input type="checkbox"/> Замените масло в дифференциале.	Каждые 20 000 км или 12 месяцев
<input type="checkbox"/> Проверьте или замените масло в механической коробке передач.	Первая замена масла в коробке передач производится при пробеге 5000 км, далее следует проверять каждые 5000 км, менять каждые 20 000 км.

Меры предосторожности при самостоятельном обслуживании

Если вы хотите выполнить обслуживание самостоятельно, обязательно следуйте инструкциям, приведенным ниже.

Следует помнить, что ненадлежащее или неполное техническое обслуживание может привести к неисправностям в эксплуатации.

К элементам самостоятельного технического обслуживания относятся только те элементы, которые можно легко выполнить водителем самостоятельно. Однако многие элементы технического обслуживания должны выполняться квалифицированными техническими специалистами с использованием специальных инструментов.

При проведении регулярного технического обслуживания автомобиля следует соблюдать особую осторожность, чтобы не допустить несчастных случаев. Ниже приведены некоторые меры предосторожности, которые необходимо соблюдать с особой тщательностью.

1. Во время работы двигателя запрещается прикасаться руками, одеждой и инструментами к вращающимся вентиляторам и приводным ремням (снимите кольца, часы, галстуки и т. д.).

2. Сразу после окончания поездки двигатель, бак для воды, выхлопной коллектор и пылезащитные колпачки свечей зажигания имеют высокую температуру, поэтому следует соблюдать осторожность и не прикасаться к ним. Масло, другие жидкости и свечи зажигания также находятся в очень горячем состоянии, не прикасайтесь к ним.

3. Если двигатель очень горячий, не снимайте крышку бака для воды и не ослабляйте пробку сливного клапана,

чтобы не обжечься.

4. Вблизи топлива и аккумуляторной батареи запрещается курить, а также создавать искры и разжигать огонь.

5. При обращении с аккумуляторной батареей следует соблюдать особую осторожность, так как они содержат ядовитую и коррозионную серную кислоту.

6. Когда автомобиль поднят только на домкрате, ни в коем случае не залезайте под него, обязательно установите опоры.

7. Если вы работаете вблизи электрического охлаждающего вентилятора или кожуха бака для воды, обязательно убедитесь, что одноклавишный замок зажигания отключен. Когда одноклавишный замок зажигания находится в положении «ВКЛ.», при включении системы кондиционера или при высокой температуре воды электрический вентилятор охлаждения может автоматически включиться.

8. Если вы работаете в местах, где можно легко столкнуться с отлетающими или падающими предметами, брызгами масла и т. д., или под автомобилем, то надевайте защитные очки.

9. Отработанное моторное масло содержит вредные вещества, которые могут вызвать повреждение кожи, например, рак кожи. Поэтому следует соблюдать осторожность и не допускать длительного или частого контакта с отработанным моторным маслом. Чтобы удалить масло, достаточно использовать мыло и воду.

10. Отработанное моторное масло и фильтр моторного масла должны быть утилизированы в безопасном и законном месте, их нельзя выбрасывать в обычные мусорные баки,

канализацию или на землю.

11. При добавлении тормозной жидкости следует соблюдать осторожность, так как эта жидкость может повредить глаза и лакокрасочное покрытие. Если тормозная жидкость попала в глаза, необходимо промыть глаза чистой водой.

12. Помните, что по проводам аккумуляторной батареи и зажигания проходит высокий ток или высокое напряжение, поэтому будьте осторожны, чтобы не допустить случайного короткого замыкания.

13. Вода также может вызвать коррозию, поэтому рекомендуется вытереть насухо чистой тканью или сначала промыть чистой водой, затем вытереть насухо салфеткой.

14. Нельзя повторно использовать свечи зажигания после их очистки или регулировки зазора.

15. Не допускайте избыточного добавления масла для автоматической коробки передач и гидроусилителя руля, иначе это приведет к повреждению коробки передач и системы гидроусилителя руля.

16. Если случайно пролили тормозную жидкость, следует смыть ее чистой водой, чтобы не повредить детали или лакокрасочное покрытие.

17. При демонтированном воздушном фильтре не запускайте и не управляйте автомобилем, так как это может привести к быстрому износу двигателя. Кроме того, возможно возгорание в моторном отсеке в результате вспышки.

18. Будьте осторожны, чтобы рама стеклоочистителя не поцарапала поверхность стекла.

19. Перед тем как закрыть капот двигателя, необходимо убедиться, что все инструменты, салфетки и другие предметы были убраны.

Двигатель и шасси

Проверка уровня моторного масла

Запустите двигатель до рабочей температуры, затем заглушите двигатель и проверьте уровень масла по масляному щупу.

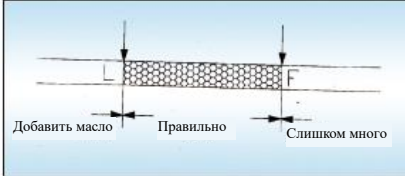

1. Для получения точных показаний автомобиль должен быть припаркован на ровной поверхности. После выключения двигателя подождите, пока масло остынет до комнатной температуры.
2. Извлеките масляный щуп, возьмите его за конец салфеткой и вытрите масло с щупа.
3. Вставьте масломерный щуп обратно, по возможности до упора, иначе показания будут неверными.
4. Вытащите масломер, возьмите его за конец салфеткой и проверьте уровень масла.



Предупреждение

- Не прикасайтесь к раскаленному выпускному коллектору.

Если уровень моторного масла немного ниже или выше нижнего уровня, добавьте моторное масло аналогичного типа, что и масло в двигателе.

Снимите крышку для заливки масла, добавьте небольшое количество масла и проверьте масломер. Мы рекомендуем использовать воронку при заправке маслом.

Мы рекомендуем использовать воронку при заправке маслом.

При заправке не следует добавлять

слишком много масла, чтобы не превысить максимальный уровень. Объем доливки см. в главе «Технические характеристики» в разделе «Техническое обслуживание» в подразделе «Смазывание двигателя».

Когда уровень масла достигнет нужного диапазона, вставьте масломерный щуп, закройте крышку маслозаливного отверстия и затяните ее вручную.



Внимание

- Будьте осторожны, чтобы не пролить масло на детали автомобиля.
- Не следует заливать слишком много моторного масла, иначе это может привести к повреждению двигателя.
- После добавления моторного масла еще раз проверьте уровень масла на масломерном щупе.

Выбор моторного масла двигателя

Бензиновый двигатель

Подробнее см. в спецификации по техническому обслуживанию.

Дизельный двигатель

Подробнее см. в спецификации по техническому обслуживанию.

О марках моторного масла

Классификация моторного масла по SAE

Цифра +W обозначает марку моторного масла: чем меньше цифра перед W, тем меньше вязкость масла при низких температурах, тем лучше его текучесть при низких температурах и тем ниже минимальная температура допустимая для использования; чем больше цифра перед W, тем больше вязкость масла при высоких температурах и тем выше максимальная температура допустимая для использования.

В обычных регионах в зимний период

используется 6 видов масла, в летний период используется 5 видов масла, также используется 16 видов универсального зимне-летнего масла.

Марки масла для зимнего периода: 0W, 5W, 10W, 15W, 20W, 25W. Выбирайте моторное масло подходящей марки в соответствии с фактическими температурными требованиями.

Марки масла для летнего периода: 20W, 30W, 40W, 50W, 60W.

Поэтому летом мы обычно используем 10-40W.

Классификация по качеству API

Моторные масла делятся на серию масел для бензиновых двигателей (серия S) и серию масел для дизельных двигателей (серия C). Масла каждой серии располагаются в алфавитном порядке (A, B, C, D, E, F) и делятся на несколько классов. Чем позже буква, тем выше класс.

Маркировка проверки моторного масла

1. На некоторых масляных баках моторного масла имеется один или два знака API, чтобы вы могли выбрать подходящее масло.

2. Знак API находится на внешней стороне масляного бака.

3. В верхней части наклейки указано качество моторного масла, разработанное API (Американской ассоциацией нефти), например SJ означает, что масло является энергосберегающим.

4. Знак сертификации ILSAC (Международный комитет по стандартизации смазочных материалов) находится на передней части масляного бака масла.

Проверка уровня охлаждающей жидкости двигателя

Проверка высоты охлаждающей жидкости

Когда двигатель холодный, проверьте количество охлаждающей жидкости в

двух расширительных бачках.

Если уровень жидкости находится между отметками F и L или MAX и MIN, это нормально. Если уровень жидкости слишком низкий, следует добавить охлаждающую жидкость аналогичного типа, используемую в системе.

Уровень охлаждающей жидкости в расширительном баке изменяется в зависимости от температуры двигателя. Если уровень жидкости ниже отметки L/MIN, необходимо долить охлаждающую жидкость до отметки F/MAX. Для предотвращения коррозии деталей из алюминиевого сплава следует использовать только полностью органические охлаждающие жидкости, рекомендованные компанией Foton. Подробную информацию см. в приведенных ниже инструкциях. Если после добавления охлаждающей жидкости через короткое время ее уровень снова понизился, это означает, что есть утечка. Визуально проверьте водяной бак, шланги, расширительный бачок (дополнительный водяной бак), крышку водяного бака (напорную крышку), сливную пробку и водяной насос на наличие утечек. Если утечки не обнаружено, обратитесь в сервисный центр Foton.



Предупреждение

- Если температура двигателя высокая, не снимайте крышку радиатора, чтобы не обжечься.

Выбор типа охлаждающей жидкости

Использование неподходящей охлаждающей жидкости приведет к повреждению системы охлаждения двигателя. Для защиты внутренних компонентов двигателя от коррозии необходимо использовать полностью органическую охлаждающую жидкость, рекомендованную производителем Foton.

⚠ Внимание

- Не используйте охлаждающую жидкость на спиртовой основе или только обычную чистую воду.

Способ заправки охлаждающей жидкостью

При заправке охлаждающей жидкости обязательно дождитесь остывания двигателя. Накройте крышку расширительного бачка охлаждающей жидкости подходящей тканью, чтобы не обжечься горячей охлаждающей жидкостью или паром.

Рекомендуется использовать вакуумную заправку охлаждающей жидкостью. Если условия не позволяют это выполнить, заправку необходимо производить вручную. Осторожно откройте крышку бака для охлаждающей жидкости и медленно добавьте охлаждающую жидкость указанного типа до уровня F/MAX. Не допускайте превышения уровня охлаждающей жидкости над отметкой F/MAX. Запустите автомобиль, дождитесь начала большого цикла, заглушите двигатель, дайте ему остыть, проверьте уровень охлаждающей жидкости. Если он ниже отметки L/MIN, долейте охлаждающую жидкость. Повторите вышеуказанные действия, пока уровень охлаждающей жидкости не перестанет понижаться. После завершения заправки охлаждающей жидкости следует плотно закрыть крышку бака.

В экстренных случаях, если нет охлаждающей жидкости для двигателя, соответствующей требованиям, не смешивайте другие охлаждающие жидкости для двигателя! Временно следует добавить только дистиллированную воду. Затем как можно скорее восстановите правильное соотношение смешивания с помощью указанной добавки к охлаждающей

жидкости двигателя.

⚠ Предупреждение

- При работе в моторном отсеке следует соблюдать особую осторожность, руки и одежду держать вдали от вращающихся ремней и вентиляторов.
- При добавлении охлаждающей жидкости следует убедиться, что она заливается в правильный резервуар. В случае неправильной заливки могут возникнуть серьезные неисправности.
- Когда двигатель достигает теплого или горячего состояния, система охлаждения находится под высоким давлением. В это время ни в коем случае не открывайте крышку бака жидкости, иначе вы можете получить ожог от высокотемпературного пара!

⚠ Внимание

- Можно использовать только полностью органические охлаждающие жидкости, рекомендованные компанией Foton. Все другие типы охлаждающих жидкостей могут содержать химические компоненты, которые могут вызвать сильную коррозию двигателя и привести к его повреждению. Если уже добавлено, как можно скорее замените жидкость в системе охлаждения двигателя.
- Не добавляйте слишком много охлаждающей жидкости, так как излишки охлаждающей жидкости при нагревании удаляются из системы охлаждения, что может

ⓘ Внимание

- привести к повреждению двигателя.
- Своевременно проверяйте уровень охлаждающей жидкости. При уровне ниже L или MIN необходимо своевременно долить жидкость. Обратите внимание: доливать охлаждающую жидкость можно только после полного охлаждения двигателя.
 - Причиной значительной потери охлаждающей жидкости является утечка в системе охлаждения. Необходимо срочно обратиться в сервисный центр Foton для проведения проверки, иначе это может привести к повреждению двигателя.

Проверка радиатора, конденсатора и промежуточного охладителя

Если радиатор и конденсатор сильно загрязнены или вы не знаете их состояние, обратитесь в сервисный центр Foton, для проверки.

⚠ Предупреждение

- Когда двигатель очень горячий, во избежание ожогов не прикасайтесь к радиатору, конденсатору или промежуточному охладителю.

ⓘ Внимание

- Во избежание повреждения радиатора, конденсатора или промежуточного охладителя не производите ремонт самостоятельно.

Слив воды из топливного фильтра (дизельный двигатель)

Когда мигает индикатор системы подачи топлива, необходимо срочно

слить воду из топливного фильтра. Под сливным краном поставьте емкость для сбора воды.

1. Поверните сливной кран примерно на 2-3 оборота (чрезмерное вращение приведет к вытеканию воды из сливного крана).
2. Вручную открутите верхнюю часть топливного фильтра с помощью инструмента.

Спустите воздух через болт, пока из сливного крана не начнет вытекать топливо. После слива воды быстро верните болт для спуска воздуха и сливной кран в исходное положение. Запрещено использовать инструменты для закручивания сливного крана.

Проверка давления шин

Регулярно проверяйте давление в шинах, чтобы поддерживать его на правильном уровне.

Подробные требования к давлению в шинах см. в главе «Ремонт и техническое обслуживание», в разделе «Колеса и шины», в подразделе «Шины». Давление в шинах также указано на этикетке с информацией о давлении в шинах.

Каждые две недели следует проверять давление в шинах, или по крайней мере один раз в месяц, включая давление в запасном колесе. Недостаточное давление в шинах может привести к повышенному расходу топлива, снижению комфорта при движении, сокращению срока службы шин и снижению безопасности. Если вы заметили, что шины часто требуют накачивания, обратитесь в сервисный центр Foton для проверки.

При проверке давления в шинах следует соблюдать следующие принципы:

1. Проверяйте давление в шинах только когда они остыли. Для получения более точных показаний давления в шинах автомобиль должен простоять не менее 3 часов, а пробег перед проверкой не

должен превышать 1,5 км.

2. Используйте манометр для шин (визуальная проверка или сенсорная проверка руками внешней поверхности шин может привести к ошибочным результатам).

Если автомобиль оснащен системой TPMS, ориентируйтесь на давление, отображаемое на дисплее TPMS.

3. Убедитесь, что крышки клапанов шин установлены на место. Если крышка не закрыта плотно, грязь и влага могут попасть в ниппель и вызвать утечку воздуха. Если крышка потеряна, установите новую крышку как можно скорее.



Предупреждение

Поддерживайте правильное давление в шинах. В противном случае могут возникнуть следующие ситуации, которые могут привести к аварии, в результате которой могут погибнуть или получить серьезные травмы люди.

1. Слишком низкое давление в шинах (недостаточное давление):

- Чрезмерный износ;
- Неравномерный износ;
- Трудность в управлении;
- Перегрев и разрыв шин;
- Недостаточная герметичность бортов шин;
- Деформация колеса и/или отделение шины;
- На неровной дороге легко повредить шины.

2. Слишком высокое давление в шинах (перекачаны):

- Трудность в управлении;
- Чрезмерный износ;
- Неравномерный износ;
- На неровной дороге легко повредить шины.

Проверка и замена шин

Проверка шин

Если протектор шины изношен, его

следует сразу заменить.



Если узор протектора изношен до указанного места износа на рисунке, или глубина узора составляет 1,6 мм или менее, шину необходимо заменить.

Если утечка воздуха произошла во время движения, не продолжайте езду, иначе даже небольшой пробег может привести к повреждению шины до состояния, когда ее ремонт будет невозможен.

Если шина часто теряет воздух или повреждение находится в месте, которое трудно отремонтировать из-за размера и расположения пореза, шину следует заменить.

Если шина повреждена, например, имеет порезы, трещины, которые глубоко проникли в каркас шины, а также появились выпуклости на внутренней поверхности шины, это означает, что внутренний слой шины также поврежден, и шину необходимо срочно заменить.

Замена шин и запасного колеса

При замене шин и запасного колеса следует использовать шины, полностью соответствующие размеру и конструкции оригинальных шин, а также имеющие равную или немного большую грузоподъемность. При использовании шин других размеров и типов может быть нарушена нормальная работа системы ABS/ESP, плавность хода, показания спидометра и одометра, высота дорожного просвета, а также безопасный зазор между кузовом и шинами или цепями противоскольжения, что может привести к возникновению опасных ситуаций при движении.

⚠ Предупреждение

- Не используйте бывшие в употреблении шины, так как использование шин неизвестного происхождения очень опасно.
- После каждой замены шин необходимо проводить балансировку колес. При динамической балансировке требуется, чтобы первая односторонняя балансировка была в пределах 5 г, а повторная односторонняя балансировка — в пределах 15 г.
- Несбалансированность колес влияет на срок службы шин, комфорт и безопасность движения автомобиля и т. д. После длительного использования колеса могут потерять баланс, поэтому необходимо регулярно проверять и восстанавливать баланс колес.

Поочередная смена шин

Для равномерного износа шин и продления срока их службы рекомендуется менять шины местами каждые 10 000 км пробега. При смене положения колес проверьте, равномерность износа шин и отсутствие повреждений.

В зависимости от стиля вождения и состояния дорожного покрытия интервал между заменами шин может варьироваться. Для смены положения рекомендуется использовать два следующих способа.

Запасное колесо аналогичного типа, установленного на автомобиль

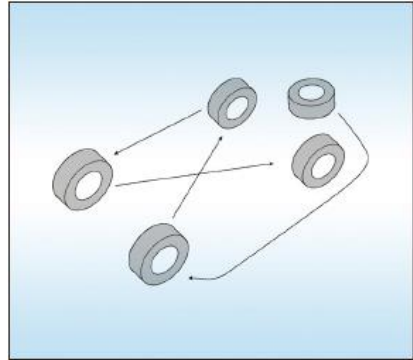

Запасное колесо, тип которого отличается от типа установленных на автомобиле шин

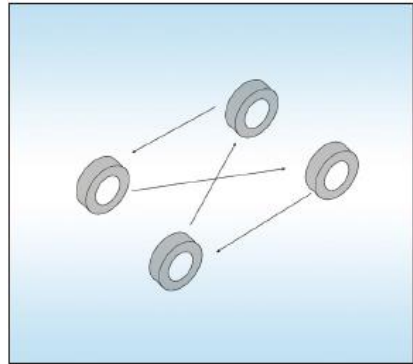

Установка зимних шин или цепей противоскольжения

Когда использовать зимние шины или цепи противоскольжения

При движении по заснеженной или обледенелой дороге рекомендуется использовать зимние шины или цепи противоскольжения.

Выбор зимних шин

Если необходимо использовать зимние шины, выбирайте шины, размер, конструкция и грузоподъемность которых соответствуют шинам, установленным изначально. Не используйте шины, отличные от указанных выше. Если это не разрешено местными законами и нормами, не устанавливайте шины с шипами.

Установка зимних шин

Зимние шины следует устанавливать на все колеса одновременно. Если зимние шины установлены только на передних или задних колесах, это приведет к значительной разнице силы сцепления передних и задних колес с дорожным покрытием, что может вызвать потерю управления автомобилем. Снятые шины следует хранить в прохладном сухом месте.

Укажите направление поворота шин и проверьте правильность места установки шин.

 Предупреждение	
<ul style="list-style-type: none"> ● Если зимние шины накачаны неправильно, автомобиль не сможет поехать. ● Следует проверить максимально допустимую скорость и установленные правилами ограничения скорости для зимних шин. 	

Установка противоскользящих цепей на шины

Выбирайте противоскользящие цепи, соответствующие размеру шин, устанавливайте и снимайте их в соответствии с инструкциями производителя.

Замена колес

Когда заменить колеса

Если колесо повреждено, например, изогнуто, имеет трещины или коррозию, его необходимо заменить. В противном случае шина может оторваться от колеса, что приведет к нарушению устойчивости или потере управления автомобилем.

Выбор колес

При замене колес следует выбирать колеса с одинаковой грузоподъемностью, диаметром, шириной обода и величиной смещения, что и предыдущие колеса.

Вы можете выполнить правильную

замену колес в авторизованных сервисных центрах нашей компании.

Различия в размерах или типах колес могут оказать неблагоприятное влияние на управляемость автомобиля, срок службы подшипников колес, охлаждение тормозов, калибровку спидометра/одометра, тормозные характеристики, настройку фар, высоту бампера, клиренс автомобиля и т. д.

Не рекомендуется использовать старые колеса для замены, так как они могли быть в эксплуатации в течение длительного времени и деформироваться или повредиться, что может привести к возникновению опасности при повторном использовании. Кроме того, колеса, которые были выправлены после изгиба, имеют структурные повреждения, поэтому их нельзя использовать повторно.

 Предупреждение	
<p>Следуйте приведенным ниже инструкциям, иначе это может привести к ухудшению управляемости автомобиля или даже к потере управления, что может стать причиной несчастного случая с летальным исходом или тяжелыми травмами:</p> <ul style="list-style-type: none"> ● Не используйте шины, размеры которых не рекомендованы производителем. ● Для автомобилей с полным приводом не используйте колеса разных марок, размеров и типов. 	

Предупреждения для алюминиевых колес

1. После пробега автомобиля 1000 км проверьте плотность затягивания колесных гаек.
2. При смене положений, ремонте или замене шин необходимо проверить, что

колесные гайки остаются затянутыми после пробега автомобиля 1000 км.

3. Можно использовать только гайки и гаечные ключи, специально разработанные нашей компанией для колес.

4. При балансировке колес можно использовать только откалиброванный балансировочный станок, установленный в соответствии с положением колеса, или аналогичное оборудование, а также пластиковый или резиновый молоток.

5. Регулярно проверяйте колеса на наличие повреждений. В случае повреждения сразу же замените их.

Электрический узел

Положение аккумуляторной батареи

Положение аккумуляторной батареи указано на рисунке ниже:



Проверьте состояние аккумуляторной батареи

Проверьте аккумулятор на наличие коррозии, ослабления соединений, трещин в корпусе и ослабления крепежных зажимов.

1. Если на аккумуляторной батарее есть коррозия, очистите ее смесью теплой воды и пищевой соды. Затем нанесите смазку на внешнюю часть соединения, чтобы предотвратить повторное образование коррозии.

2. Если соединение ослабло, необходимо затянуть гайку, но не перетягивать.

3. Затяните крепежный зажим, чтобы аккумуляторная батарея была зафиксирована в правильном положении. Слишком сильное затягивание может повредить аккумуляторную батарею.

Эксплуатация и меры предосторожности

1. Перед установкой аккумуляторной батареи в автомобиль необходимо измерить напряжение на клеммах. Если напряжение ниже 12,5 В, необходимо зарядить аккумуляторную батарею.

2. При установке аккумуляторных батарей в автомобиль следует обращаться с ними осторожно, во время транспортировки и использования наклон батарей не должен превышать 30°, при установке в автомобиль следует обратить внимание на полярность и надежно закрепить батареи, во время использования следует избегать механических ударов.

3. При включении замка зажигания или во время работы двигателя не отсоединяйте аккумуляторную батарею, иначе это может привести к повреждению электрической системы или электронных компонентов.

4. Если металлическая деталь соприкасается с двумя клеммами аккумуляторной батареи или положительным полюсом аккумуляторной батареи и кузовом автомобиля, это может привести к короткому замыканию, возгоранию и серьезным ожогам.

5. Перед началом работ с электрической системой необходимо выключить двигатель и все электроприборы, отсоединить отрицательный провод аккумуляторной батареи.

6. При отсоединении аккумуляторной батареи от электрической системы автомобиля необходимо сначала отсоединить отрицательный провод, а затем положительный провод. При установке следует выполнить эти действия в обратном порядке.

7. Не подвергайте аккумулятор длительному воздействию солнечных лучей, чтобы сильные ультрафиолетовые лучи не повредили корпус аккумулятора.

8. Если автомобиль не используется более 1 месяца, рекомендуется отсоединить аккумуляторную батарею.

9. Если автомобиль не используется в течение длительного времени в

условиях низких температур, следует принять соответствующие меры для защиты аккумуляторной батареи от замерзания и повреждения.

10. Не заряжайте замерзшие или размороженные аккумуляторные батареи, так как это может привести к взрыву. Замерзшие аккумуляторные батареи необходимо заменить. Аккумуляторные батареи без заряда могут замерзнуть при температуре около 0°C.

11. При хранении аккумуляторной батареи необходимо обеспечить, чтобы температура в верхней и нижней частях не отличалась значительно, иначе может произойти саморазряд.

12. При демонтаже аккумуляторной батареи необходимо сначала отсоединить отрицательный провод, затем положительный провод, затем снять крепежный зажим и извлечь аккумуляторную батарею из монтажного поддона.

Радар заднего хода

Система радара заднего хода с помощью ультразвукового радара, установленного на переднем и заднем бамперах автомобиля, обнаруживает препятствия в передней и задней зоне автомобиля и подает визуальный и звуковой сигнал через приборную панель.

Условия включения радиолокационной системы (достаточно выполнения любого одного условия):

1. После запуска двигателя отпустите ручной тормоз и включите заднюю передачу;
2. После запуска двигателя отпустите ручной тормоз, снизьте скорость до менее 10 км/ч и нажмите переключатель радара.

Условия выключения радиолокационной системы (достаточно выполнения любого одного условия):

1. Радарная система включена, автомобиль находится в режиме движения вперед, скорость ≥ 12 км/ч;
2. Радарная система включена, ручной тормоз затянут;
3. Радарная система включена, нажмите переключатель радара;
4. Радарная система включена, коробка передач находится в положении P (только для моделей с АКПП).

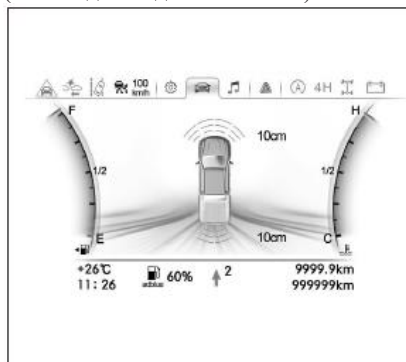

Когда расстояние до препятствия впереди превышает 100 см, звуковой сигнал радара заднего хода не срабатывает.

1. Когда расстояние до препятствия составляет (100-81) см, звуковой сигнал заднего хода издает звук с частотой 2 Гц, а на приборе загорается зеленый индикатор.

2. Когда расстояние до препятствия составляет (80-41) см, звуковой сигнал заднего хода издает звук с частотой 4 Гц, одновременно на приборе загорается желтый индикатор.

3. Когда расстояние до препятствия составляет (40-0) см, звуковой сигнал заднего хода звучит долго, а на приборе загорается красный индикатор.

Когда расстояние до препятствия сзади превышает 150 см, звуковой сигнал радара заднего хода не срабатывает.

1. Когда расстояние до препятствия составляет (150-121) см, звуковой сигнал заднего хода издает звук с частотой 1 Гц, а на приборе загорается

зеленый индикатор.

2. Когда расстояние до препятствия составляет (120-81) см, звуковой сигнал заднего хода издает звук с частотой 2 Гц, а на приборе загорается зеленый индикатор.

3. Когда расстояние до препятствия составляет (80-41) см, звуковой сигнал заднего хода издает звук с частотой 4 Гц, одновременно на приборе загорается желтый индикатор.

4. Когда расстояние до препятствия составляет (40-0) см, звуковой сигнал заднего хода звучит долго, а на приборе загорается красный индикатор.

Нарушение работы системы

При неисправности радиолокационной системы на панели приборов появляется соответствующее предупреждение. В данный момент система радара не может нормально выполнять вспомогательные функции. Как можно скорее обратитесь в сервисный центр Foton для ремонта.

ⓘ Внимание

- Обстоятельства, ограничивающие функциональность системы:
 1. При сильном дожде;
 2. Цель — проволочные сетки, веревки и другие мелкие предметы;
 3. Поверхность объекта представляет собой легкопоглощающий волны материал.

⚠ Предупреждение

- Радар заднего хода является исключительно вспомогательным средством и не может оценивать дорожную обстановку вместо водителя. Водитель в любой ситуации должен следить за окружающей обстановкой при заднем ходе и парковке.
- Не наклеивайте никаких предметов на датчик радара,

чтобы не повредить функцию сигнализации системы.

Добавление чистящего средства

Если какой-либо из форсунок не работает, возможно, в резервуаре для жидкости закончилась чистящая жидкость. Добавьте чистящую жидкость.

В качестве чистящей жидкости можно использовать чистую воду, но в регионах, где температура опускается ниже нуля, необходимо использовать чистящую жидкость с антифризом. Этот продукт можно приобрести в сервисных центрах Foton и в большинстве автомагазинов. Смешайте в пропорциях, указанных производителем.

ⓘ Внимание

- Не используйте антифриз для двигателя или другие заменители, так как это может повредить лакокрасочное покрытие кузова.

Заменить лампы

Перед заменой лампы необходимо убедиться, что замки зажигания и освещения выключены, а также использовать лампу аналогичной мощности, указанной в таблице ниже.

Лампочка	Модель
Фары дальнего света	H7
Фары ближнего света	H7
Передний габаритный фонарь	W5W
Передний указатель поворота	PY21W
Дневные ходовые огни	LED
Стоп-сигнал	P21W
Задние лампы положения	LED
Фонарь заднего хода	W16W
Задний поворотник	PY21W

Лампочка	Модель
Задние противотуманные фонари	LED
Передняя верхняя лампа	W8W
Задняя потолочная лампа	C10W

**Предупреждение**

- В галогенных лампах находится газ под давлением, поэтому при обращении с ними следует соблюдать особую осторожность, так как при царапинах или падении они могут взорваться или расколоться. Держите лампочку только за пластиковые или металлические части, не прикасайтесь к стеклянной части.

Технические требования к уходу

Двигатель

Двигатель серии 4F20TC:

Зазор клапана при впуске воздуха (мм): 0;

Зазор клапана при выпуске воздуха (мм): 0.

Двигатель серии 4G20TI5:

Зазор клапана при впуске воздуха (мм): 0;

Зазор клапана при выпуске воздуха (мм): 0.

Двигатель серии 4K22D4T:

Зазор клапана при впуске воздуха (мм): 0;

Зазор клапана при выпуске воздуха (мм): 0.

Смазка двигателя

Количество заливки моторного масла

Дизельный двигатель серии 4F20TC:

При замене картриджа фильтра — 5,5 л;
Без замены картриджа фильтра — 5 л.

Двигатель 4G20TI5:

При замене картриджа фильтра — 4,5 л;
Первоначальный объем 5,6 л.

Двигатель 4K22D4T:

Объем модели 4K22D4M при замене картриджа фильтра составляет 4,3 л;
Без замены картриджа фильтра — 4 л.

Класс моторного масла

Используйте масло, рекомендованное производителем, или аналогичное масло.

Для дизельных двигателей моделей 4F20TC2/ 4F20TC/ 4F20TC12/ 4F20TC15/ 4F20TC37 необходимо использовать дизельное топливо С3 класса 5W-30.

Для дизельных двигателей модели 4F20TC5 необходимо использовать моторное масло марки С3 или CI-4 и выше.

Для бензиновых двигателей модели 4G20TI5 следует использовать

моторное масло класса 5W-40 SM и выше.

Для бензиновых двигателей модели 4K22D4T следует использовать моторное масло класса 5W-30 SL и выше.

Система впрыска мочевины

Объем бака мочевины: 12 л;

Стандарт мочевины: концентрация 32,5%, в соответствии с GB29518-2013.

Система охлаждения

Общий объем охлаждающей жидкости

После стабилизации работы двигателя уровень охлаждающей жидкости во втором радиаторе должен находиться между отметками F и L или MAX и MIN.

Тип охлаждающей жидкости

При выпуске с завода автомобиль заправлен долгодействующим антифризом, рекомендованным производителем. Во избежание технических проблем, используйте только антифриз с длительным сроком действия, рекомендованный производителем, не используйте только чистую воду. Для получения более подробной информации обратитесь в службу послепродажного обслуживания нашей компании или в сервисный центр Foton.

Муфта сцепления

Свободный ход педали 5-10 мм; тип масла сцепления: совместно с тормозной системой, тип в соответствии с требованиями к тормозной системе.

Компоненты трансмиссии

Объем масла в раздаточной коробке составляет 1,5 л; тип трансмиссионного

масла — ATF (Dexron III) SPEC40-00-244-001.

Дифференциал

Объем масла

Передний дифференциал (передний приводной мост) — 1,2 л, объем заднего дифференциала зависит от модели автомобиля, подробную информацию можно получить в местном сервисном центре.

Тип трансмиссионного масла

Трансмиссионное масло для переднего дифференциала (модели с полным приводом) — APIGL-5; трансмиссионное масло для заднего дифференциала — APIGL-5.

Рекомендуемая вязкость трансмиссионного масла

При 18°C и выше, передний дифференциал (модели с полным приводом), задний дифференциал SAE85W/90.

При 18°C и ниже, передний дифференциал (модели с полным приводом), задний дифференциал SAE75W/90.

Для получения более подробной информации обратитесь в службу послепродажного обслуживания нашей компании или в сервисный центр Foton.

Смазка шасси

Приводной вал

Скользкая ось вил (скользящая вилочная рама): универсальная литиевая смазка №2.

Тормозная система

Свободный ход педали составляет 5-10 мм (0,2-0,4 дюйма).

Нормальный диапазон использования фрикционных дисков: толщина не менее 2,0 мм, в противном случае для обеспечения безопасности необходимо заменить фрикционные диски.

При усилии не более 350 Н стояночный тормоз должен быть отрегулирован на 4-7 зубца.

Тип рабочей жидкости должен соответствовать требованиям GB12891 или SAEJ1704 или FMVSS No.116DOT4 (Тормозная жидкость 7104-1 для механических автомобилей — марка Kunlun).

Поворот

Свободный ход рулевого колеса не должен превышать 15°.

Типом рабочей жидкости для гидроусилителя руля должна быть рабочая жидкость для автоматической коробки передач ATF-III.

Хладагент кондиционера

Тип хладагента и объем заправки указаны на предупреждающей наклейке кондиционера.

Механическая коробка передач

Емкость трансмиссионного масла

Коробка передач ZM6T82: 2,8±0,1 л.

Тип трансмиссионного масла

SAE 75W/90GL-4

Колеса и шины

Колесо

Параметры регулировки передних колес в рабочем состоянии приведены в таблице ниже:

Пункт	Параметры
Схождение передних колес (двустороннее)	$2,2 \pm 1 \text{ мм} / 10' \pm 5'$
Угол наклона шкворня внутрь	$12^\circ 5' \pm 30'$
Угол развала колеса	$25' \pm 30'$
Продольный угол наклона шкворня	$2^\circ 30' \pm 30'$

Параметры выравнивания передних колес: отклонение между левым и правым колесами не должно превышать 30'.

Порядок регулировки параметров передних колес в рабочем состоянии: наклон главного шкворня назад → развал колес → наклон главного шкворня внутрь → схождение колес.

1. Перед регулировкой параметров позиционирования необходимо проверить давление в шинах. Если давление не соответствует норме, необходимо подкачать шину до требуемого давления.

2. Наклон главного шкворня назад: в исправном состоянии наклон регулируется путем регулировки переднего вала нижнего рычага с помощью регулировочного эксцентрика или заднего вала нижнего рычага с помощью регулировочного эксцентрика.

3. Развал колеса: после установки угла наклона главного шкворня в нужное положение, одновременно отрегулируйте передний вал нижнего рычага с регулировочным эксцентриком и задний вал нижнего рычага с регулировочным эксцентриком, повернув их в одну

сторону на одинаковый угол, чтобы угол наклона остался неизменным. Изменяя только угол развала колес, одновременно поворачивая их наружу, угол развала увеличивается, а поворачивая их внутрь, угол развала уменьшается.

4. Наклон шкворня внутрь: после регулировки наклона главного шкворня назад и вылета колеса наружу, наклон главного шкворня внутрь будет правильным, и его не нужно регулировать.

5. Схождение колес: регулировка схождения передних колес осуществляется с помощью поперечной тяги рулевого механизма. Укорочение поперечной тяги увеличивает положительное схождение колес, удлинение поперечной тяги увеличивает отрицательное схождение.

6. Регулировка максимального угла поворота левого и правого колес: после настройки параметров сход-развала необходимо отрегулировать максимальный угол поворота левого и правого колес с помощью поперечной тяги рулевого механизма: при малом внутреннем угле поворота влево необходимо укоротить левую поперечную тягу и удлинить правую, при этом левая и правая стороны должны быть отрегулированы на одинаковую величину. И наоборот, когда внутренний угол поворота слева большой, следует удлинить поперечную тягу слева и укоротить поперечную тягу справа, при этом слева и справа необходимо выполнить одинаковую регулировку. После регулировки угла поворота левого и правого колес, передние колеса должны быть выровнены в положение прямого хода, а рулевое колесо выровнено и надежно закреплено.

Шина

Рекомендуется использовать тестовый автомобиль с давлением в шинах, указанным на наклейке давления в шинах:

Спецификация шины	Давление накачки, кПа	
	Передние колеса	Задние колеса
245/70R16	220	240
265/65R17	220	240
265/60R18	220	240

Давление в запасном колесе:

Спецификация шины	Давление накачки, кПа
245/70R16	250
265/65R17	250
265/60R18	250

Технические параметры

Модель автомобиля

B J 1 0 3 7 V 3 M V 6 - 6 D
 ① ② ③ ④ ⑤ ⑥ ⑦ ⑧ ⑨ ⑩

① Код обозначения предприятия. BJ: обозначает Пекин.

② Тип автомобиля. 1: Обозначает грузовой автомобиль; 2: Обозначает внедорожник.

③ Основная маркировка параметров. 03: Означает, что общая масса автомобиля составляет 3 т.

④ Серийный номер продукта.

⑤ Тип автомобиля. V: Обозначает обычные грузовые автомобили и шасси; Y: Обозначает внедорожные автомобили и шасси.

⑥ Общая масса и масса груза. 3: Означает общую массу >1800~≤3500 кг, грузоподъемность >500~≤1000 кг.

⑦ Тип кузова.

M: Обозначает длинную двухрядную голову с открытым грузовым отсеком.

⑧ Тип двигателя.

A: Обозначает четырехцилиндровый дизельный двигатель с рабочим объемом <2,0 л;

V: Обозначает четырехцилиндровый бензиновый двигатель с рабочим объемом <2,0 л;

B: Обозначает четырехцилиндровый дизельный двигатель с рабочим

объемом 2,0~<2,6 л;

X: Обозначает четырехцилиндровый бензиновый двигатель с рабочим объемом 2,3~<2,6 л;

⑨ Колесная база, тип шасси и тип тормозов.

б: Означает колесную базу >3100~≤3400 мм, 2 оси, не полный привод, гидравлические тормоза;

V: Означает колесную базу > 3000 мм, 2 оси, полный привод, гидравлические тормоза.

⑩ Статус разграничительного знака, отражающий информацию о левом и правом руле. Правый руль содержит букву R, левый руль не содержит букву R.

Таблица параметров всего автомобиля

Пункт	Параметры		
Модель автомобиля	VJ1037V3MA6-DM	VJ2037Y3MAV-DM	VJ1037V3MA6-A1
Тип кузова	Двухрядная голова	Двухрядная голова	Двухрядная голова
Модель двигателя	4F20TC5	4F20TC5	4F20TC2
Тип привода	Двухприводной	Полный привод	Двухприводной
Модель шины	245/70R16, 265/60R18	245/70R16, 265/60R18	245/70R16
Размеры автомобиля (Д×Ш×В) (мм)	5340/1940/1860,1870	5340/1940/1860,1870	5340/1940/1860
Размеры грузовой платформы (Д×Ш×В) (мм)	1520/1580/440	1520/1580/440	1520/1580/440
Передняя/задняя ширина колеи (мм)	1600/1580	1600/1580	1600/1580
Колесная база (мм)	3110	3110	3110
Передняя/ задняя подвеска (мм)	955/1275	955/1275	955/1275
Минимальный клиренс (дорожный просвет) (мм)	200/210	200/210	200
Снаряженная масса (передняя/задняя ось) (кг)	1890 (1084/806)	1990 (1171/819)	1885 (1080/805)
Общая масса (нагрузка на переднюю/заднюю ось) (кг)	2980 (1197/1783)	2980 (1239/1741)	2885 (1207/1678)
Максимальная скорость автомобиля (км/ч)	165	165	160
Максимальный преодолеваемый подъем (%)	30	60	30
Общий расход топлива в рабочих условиях NEDC (л/100 км)	7.7	8.0	7.6
Угол въезда/ съезда (°)	27.5/19, 25.2/18.6	27.5/19, 25.2/18.6	25.2/18.6
Конструкция и размеры листовых рессор	Асимметричные листовые рессоры, 3+2 листа	Асимметричные листовые рессоры, 3+2 листа	Асимметричные листовые рессоры, 3+2 листа

Пункт	Параметры		
Модель автомобиля	VJ2037Y3MAV-A1	VJ1037V3MA6-6D	VJ2037Y3MAV-6D
Тип кузова	Двухрядная голова	Двухрядная голова	Двухрядная голова
Модель двигателя	4F20TC2	4F20TC	4F20TC
Тип привода	Полный привод	Двухприводной	Полный привод
Модель шины	245/70R16	245/70R16, 265/60R18	245/70R16, 265/60R18
Размеры автомобиля (Д×Ш×В) (мм)	5340/1940/1860	5340/1940/1860,1870	5340/1940/1860,1870
Размеры грузовой платформы (Д×Ш×В) (мм)	1520/1580/440	1520/1580/440	1520/1580/440
Передняя/задняя ширина колеи (мм)	1600/1580	1600/1580	1600/1580
Колесная база (мм)	3110	3110	3110
Передняя/ задняя подвеска (мм)	955/1275	955/1275	955/1275
Минимальный клиренс (дорожный просвет) (мм)	200	200/210	200/210
Снаряженная масса (передняя/задняя ось) (кг)	1975 (1161/814)	1905 (1093/812)	2005 (1171/819)
Общая масса (нагрузка на переднюю/заднюю ось) (кг)	2925 (1268/1657)	2980 (1207/1773)	2980 (1250/1730)
Максимальная скорость автомобиля (км/ч)	160	165	165
Максимальный преодолеваемый подъем (%)	60	30	60
Общий расход топлива в рабочих условиях NEDC (л/100 км)	7.8	7.7	8.0
Угол въезда/ съезда (°)	25.2/18.6	27.5/19, 25.2/18.6	27.5/19, 25.2/18.6
Конструкция и размеры листовых рессор	Асимметричные листовые рессоры, 3+2 листа	Асимметричные листовые рессоры, 3+2 листа	Асимметричные листовые рессоры, 3+2 листа

Пункт	Параметры		
Модель автомобиля	BJ1037V3MA6-DP	BJ2037Y3MAV-DP	BJ1037V3MA6-5A
Тип кузова	Двухрядная голова	Двухрядная голова	Двухрядная голова
Модель двигателя	4F20TC5	4F20TC5	4F20TC
Тип привода	4*2	4*4	4*2
Модель шины	265/60R18	265/60R18	265/60R18
Размеры автомобиля (Д×Ш×В) (мм)	5340×1980/1960×1920	5340×1980/1960×1920	5340×1960×1920
Размеры грузовой платформы (Д×Ш×В) (мм)	1520/1580/440	1520/1580/440	1520/1580/440
Передняя/задняя ширина колеи (мм)	1600/1580	1600/1580	1600/1580
Колесная база (мм)	3110	3110	3110
Передняя/ задняя подвеска (мм)	955/1275	955/1275	955/1275
Минимальный клиренс (дорожный просвет) (мм)	210	210	210
Снаряженная масса (передняя/задняя ось) (кг)	1940 (1110/830)	2040 (1200/840)	1955 (1120/835)
Общая масса (нагрузка на переднюю/заднюю ось) (кг)	2940 (1235/1705)	3040 (1275/1765)	2930 (1222/1708)
Максимальная скорость автомобиля (км/ч)	160/6 挡	160/6 挡	160/6 挡
Максимальный преодолеваемый подъем (%)	30	60	30
Общий расход топлива в рабочих условиях NEDC (л/100 км)	/	/	/
Угол въезда/ съезда (°)	28/20	28/20	28/20
Конструкция и размеры листовых рессор	Асимметричные листовые рессоры, 6	Асимметричные листовые рессоры, 6	Асимметричные листовые рессоры, 6

Пункт	Параметры		
Модель автомобиля	VJ2037Y3MAV-5A	VJ1037V3MA6-F9	VJ1037V3MAV-F9
Тип кузова	Двухрядная голова	Двухрядная голова	Двухрядная голова
Модель двигателя	4F20TC	4F20TC15	4F20TC15
Тип привода	4*4	4*2	4*4
Модель шины	265/60R18	265/60R18	265/60R18
Размеры автомобиля (Д×Ш×В) (мм)	5340×1960×1920	5340×1940, 1960, 1980×1860, 1870, 1880, 1885, 1895, 1905, 1915, 1920	5340×1940, 1960, 1980×1860, 1870, 1880, 1885, 1895, 1905, 1915, 1920
Размеры грузовой платформы (Д×Ш×В) (мм)	1520/1580/440	1520/1580/440	1520/1580/440
Передняя/задняя ширина колеи (мм)	1600/1580	1600/1580	1600/1580
Колесная база (мм)	3110	3110	3110
Передняя/ задняя подвеска (мм)	955/1275	955/1275	955/1275
Минимальный клиренс (дорожный просвет) (мм)	210	210	210
Снаряженная масса (передняя/задняя ось) (кг)	2055 (1160/895)	1960 (1150/810)	2060 (1205/855)
Общая масса (нагрузка на переднюю/заднюю ось) (кг)	3030 (1262/1768)	2960 (1230/1730)	3060 (1272/1788)
Максимальная скорость автомобиля (км/ч)	Передача 160/6	Передача 160/8	Передача 160/8
Максимальный преодолеваемый подъем (%)	60	30	60
Общий расход топлива в рабочих условиях NEDC (л/100 км)	/	/	/
Угол въезда/ съезда (°)	28/20	28/20	28/20
Конструкция и размеры листовых рессор	Асимметричные листовые рессоры, 6	Асимметричные листовые рессоры, 6	Асимметричные листовые рессоры, 6

Пункт	Параметры		
Модель автомобиля	VJ1037V3MA6-5D	VJ1037V3MAV-5D	VJ1037V3MA6-R1
Тип кузова	Двухрядная голова	Двухрядная голова	Двухрядная голова
Модель двигателя	4F20TC12	4F20TC12	4F20TC5
Тип привода	4*2	4*4	4*2
Модель шины	265/60R18	265/60R18	245/70R16, 265/65R17, 265/60R18
Размеры автомобиля (Д×Ш×В) (мм)	5340×1940, 1960, 1980×1860, 1870, 1880, 1885, 1895, 1905, 1915, 1920	5340×1940, 1960, 1980×1860, 1870, 1880, 1885, 1895, 1905, 1915, 1920	5340×1940×1870, 1880, 1905, 1915
Размеры грузовой платформы (Д×Ш×В) (мм)	1520/1580/440	1520/1580/440	1520/1580/440
Передняя/задняя ширина колеи (мм)	1600/1580	1600/1580	1600/1580
Колесная база (мм)	3110	3110	3110
Передняя/ задняя подвеска (мм)	955/1275	955/1275	955/1275
Минимальный клиренс (дорожный просвет) (мм)	210	210	210
Снаряженная масса (передняя/задняя ось) (кг)	1975 (1090/885)	2075 (1180/895)	1890 (1080/810)
Общая масса (нагрузка на переднюю/заднюю ось) (кг)	2950 (1226/1724)	3050 (1281/1769)	2980 (1197/1783)
Максимальная скорость автомобиля (км/ч)	Передача 160/8	Передача 160/8	Передача 165/6
Максимальный преодолеваемый подъем (%)	30	60	30
Общий расход топлива в рабочих условиях NEDC (л/100 км)	/	/	/
Угол въезда/ съезда (°)	28/20	28/20	28/20
Конструкция и размеры листовых рессор	Асимметричные листовые рессоры, 5	Асимметричные листовые рессоры, 5	Асимметричные листовые рессоры, 6

Пункт	Параметры		
Модель автомобиля	BJ1037V3MAV-R1	BJ1037V3MA6-R8	BJ1037V3MAV-R8
Тип кузова	Двухрядная голова	Двухрядная голова	Двухрядная голова
Модель двигателя	4F20TC5	4F20TC5	4F20TC5
Тип привода	4*4	4*2	4*4
Модель шины	245/70R16, 265/65R17, 265/60R18	265/65R17, 265/60R18	265/65R17, 265/60R18
Размеры автомобиля (Д×Ш×В) (мм)	5340×1940×1870, 1880, 1905, 1915	5340×1940×1870, 1880, 1905, 1915	5340×1940×1870, 1880, 1905, 1915
Размеры грузовой платформы (Д×Ш×В) (мм)	1520/1580/440	1520/1580/440	1520/1580/440
Передняя/задняя ширина колеи (мм)	1600/1580	1600/1580	1600/1580
Колесная база (мм)	3110	3110	3110
Передняя/ задняя подвеска (мм)	955/1275	955/1275	955/1275
Минимальный клиренс (дорожный просвет) (мм)	210	210	210
Снаряженная масса (передняя/задняя ось) (кг)	1990 (1170/820)	1900 (1090/810)	2000 (1175/825)
Общая масса (нагрузка на переднюю/заднюю ось) (кг)	2980 (1239/1741)	2980 (1247/1733)	2980 (1239/1741)
Максимальная скорость автомобиля (км/ч)	Передача 165/6	Передача 160/8	Передача 160/8
Максимальный преодолеваемый подъем (%)	60	30	60
Общий расход топлива в рабочих условиях NEDC (л/100 км)	/	/	/
Угол въезда/ съезда (°)	28/20	28/20	28/20
Конструкция и размеры листовых рессор	Асимметричные листовые рессоры, 6	Асимметричные листовые рессоры, 6	Асимметричные листовые рессоры, 6

Пункт	Параметры		
Модель автомобиля	BJ2037Y3MVBV-5A	BJ2037Y3MVBV-9A	BJ2037Y3MVBV-6D
Тип кузова	Двухрядная голова	Двухрядная голова	Двухрядная голова
Модель двигателя	4G20T15	4G20T15	4G20T15
Тип привода	4*4	4*4	4*4
Модель шины	265/60R18	265/60R18	265/65R17, 265/60R18
Размеры автомобиля (Д×Ш×В) (мм)	5340×1960×1920	5340×1940×1880	5340×1940×1880
Размеры грузовой платформы (Д×Ш×В) (мм)	1520/1580/440	1520/1580/440	1520/1580/440
Передняя/задняя ширина колеи (мм)	1600/1580	1600/1580	1600/1580
Колесная база (мм)	3110	3110	3110
Передняя/ задняя подвеска (мм)	955/1275	955/1275	955/1275
Минимальный клиренс (дорожный просвет) (мм)	210	210	210
Снаряженная масса (передняя/задняя ось) (кг)	2000 (1150/850)	1955 (1120/835)	2905 (1214/1691)
Общая масса (нагрузка на переднюю/заднюю ось) (кг)	2975 (1243/1732)	2905 (1214/1691)	2895 (1140/1755)
Максимальная скорость автомобиля (км/ч)	Передача 170/8	Передача 170/8	Передача 175/6
Максимальный преодолеваемый подъем (%)	30	60	60
Общий расход топлива в рабочих условиях NEDC (л/100 км)	/	12.1	/
Угол въезда/ съезда (°)	27.5/19	27.5/19	27.5/19
Конструкция и размеры листовых рессор	Асимметричные листовые рессоры, 6	Асимметричные листовые рессоры, 6	Асимметричные листовые рессоры, 6

Пункт	Параметры	
Модель автомобиля	VJ1037V3MV6-5A	VJ1037V3MAV-1
Тип кузова	Двухрядная голова	Двухрядная голова
Модель двигателя	4G20TI5	4F20TC37
Тип привода	4*2	4*4
Модель шины	265/65R17, 265/60R18	265/65R17, 265/60R18
Размеры автомобиля (Д×Ш×В) (мм)	5340×1940×1880	5340/1940/1870
Размеры грузовой платформы (Д×Ш×В) (мм)	1520/1580/440	1520/1580/440
Передняя/задняя ширина колеи (мм)	1600/1580	1600/1580
Колесная база (мм)	3110	3110
Передняя/ задняя подвеска (мм)	955/1275	955/1275
Минимальный клиренс (дорожный просвет) (мм)	210	210
Снаряженная масса (передняя/задняя ось) (кг)	1845 (1027/818)	2010 (905/1106)
Общая масса (нагрузка на переднюю/заднюю ось) (кг)	2845 (1120/1725)	2990 (1346/1645)
Максимальная скорость автомобиля (км/ч)	Передача 175/6	160
Максимальный преодолеваемый подъем (%)	30	30
Общий расход топлива в рабочих условиях NEDC (л/100 км)	/	/
Угол въезда/ съезда (°)	27.5/19	28/20
Конструкция и размеры листовых рессор	Асимметричные листовые рессоры, 6	Асимметричные листовые рессоры, 6

Пункт	Параметры		
Модель автомобиля	VJ1037V2MX6-4A	VJ1037V2MXV-4A	VJ1037V2MX6-5A
Тип кузова	Двухрядная голова	Двухрядная голова	Двухрядная голова
Модель двигателя	4K22D4T	4K22D4T	4K22D4T
Тип привода	4*2	4*4	4*2
Модель шины	245/70R16	245/70R16	245/70R16,265/60R18
Размеры автомобиля (Д×Ш×В) (мм)	5340×1940×1870,1880,1905,1915	5340×1940×1870,1880,1905,1915	5340×1940×1870,1880,1905,1915
Размеры грузовой платформы (Д×Ш×В) (мм)	1520×1580×440	1520×1580×440	1520×1580×440
Передняя/задняя ширина колеи (мм)	1600/1580	1600/1580	1600/1580
Колесная база (мм)	3110	3110	3110
Передняя/ задняя подвеска (мм)	955/1275	955/1275	955/1275
Минимальный клиренс (дорожный просвет) (мм)	210	210	210
Снаряженная масса (передняя/задняя ось) (кг)	1840	1930	1840
Общая масса (нагрузка на переднюю/заднюю ось) (кг)	2640	2730	2640
Максимально допустимая буксируемая масса (кг)	/	/	/
Максимальная скорость автомобиля (км/ч)	160	160	160
Максимальный преодолеваемый подъем (%)	30	60	30
Общий расход топлива в рабочих условиях NEDC (л/100 км)	/	/	/
Угол въезда/ съезда (°)	28/20	28/20	28/20
Конструкция и размеры листовых рессор	Асимметричные листовые рессоры, 6	Асимметричные листовые рессоры, 6	Асимметричные листовые рессоры, 6

Пункт	Параметры		
Модель автомобиля	BJ1037V2MXV-5A	BJ1037V4KX6-5A	BJ1037V3MA6-A3
Тип кузова	Двухрядная голова	Однорядная голова	Двухрядная голова
Модель двигателя	4K22D4T	4K22D4T	4F20TC15
Тип привода	4*4	4*2	4*2
Модель шины	245/70R16,265/60R18	245/70R16	245/70R16,265/65R17,265/60R18
Размеры автомобиля (Д×Ш×В) (мм)	5340×1940×1870,1880,1905,1915	5340×1940×1870,1880,1905,1915	5340×1940×1860,1870,1880,1895,1905,1915
Размеры грузовой платформы (Д×Ш×В) (мм)	1520×1580×440	2315×1580×440	1520×1580×440
Передняя/задняя ширина колеи (мм)	1600/1580	1600/1580	1600/1580
Колесная база (мм)	3110	3110	3110
Передняя/ задняя подвеска (мм)	955/1275	955/1275	955/1275
Минимальный клиренс (дорожный просвет) (мм)	210	210	210
Снаряженная масса (передняя/задняя ось) (кг)	1930	1740	1885
Общая масса (нагрузка на переднюю/заднюю ось) (кг)	2730	2920	2885
Максимально допустимая буксируемая масса (кг)	/	/	/
Максимальная скорость автомобиля (км/ч)	160	160	165
Максимальный преодолеваемый подъем (%)	60	30	30
Общий расход топлива в рабочих условиях NEDC (л/100 км)	/	/	/
Угол въезда/ съезда (°)	28/20	28/20	28/20
Конструкция и размеры листовых рессор	Асимметричные листовые рессоры, 6	Асимметричные листовые рессоры, 6	Асимметричные листовые рессоры, 6

Пункт	Параметры		
Модель автомобиля	VJ2037Y3MAV-A3	VJ1037V4KA6-A1	VJ1037V3KAV-A3
Тип кузова	Двухрядная голова	Однорядная голова	Однорядная голова
Модель двигателя	4F20TC15	4F20TC15	4F20TC15
Тип привода	4*4	4*2	4*4
Модель шины	245/70R16,265/65R17, 265/60R18	245/70R16,265/65R 17	265/60R18
Размеры автомобиля (Д×Ш×В) (мм)	5340×1940×1860,1870,1880,1895,1905,1915	5340×1940×1870,1880,1905,1915	5340×1940×1870,1880,1905,1915
Размеры грузовой платформы (Д×Ш×В) (мм)	1520×1580×440	2315×1580×440	2315×1580×440
Передняя/задняя ширина колеи (мм)	1600/1580	1600/1580	1600/1580
Колесная база (мм)	3110	3110	3110
Передняя/ задняя подвеска (мм)	955/1275	955/1275	955/1275
Минимальный клиренс (дорожный просвет) (мм)	210	210	210
Снаряженная масса (передняя/задняя ось) (кг)	1975	1820	1895
Общая масса (нагрузка на переднюю/заднюю ось) (кг)	2925	2980	2925
Максимально допустимая буксируемая масса (кг)	/	/	/
Максимальная скорость автомобиля (км/ч)	165	165	165
Максимальный преодолеваемый подъем (%)	60	30	60
Общий расход топлива в рабочих условиях NEDC (л/100 км)	/	/	/
Угол въезда/ съезда (°)	28/20	28/20	28/20
Конструкция и размеры листовых рессор	Асимметричные листовые рессоры, 6	Асимметричные листовые рессоры, 6	Асимметричные листовые рессоры, 6

Пункт	Параметры		
Модель автомобиля	BJ1037V3MA6-F8	BJ2037Y3MAV-F8	BJ1037V3MAV-F6
Тип кузова	Двухрядная голова	Двухрядная голова	Двухрядная голова
Модель двигателя	4F20TC15	4F20TC15	4F20TC15
Тип привода	4*2	4*4	4*4
Модель шины	265/60R18	265/65R17,265/60R18	245/70R16,265/65R17,265/60R18
Размеры автомобиля (Д×Ш×В) (мм)	5340×1940×1860,1870,1880,1895,1905,1915	5340×1940×1860,1870,1880,1895,1905,1915	5340×1980/1960×1870,1885,1905,1920
Размеры грузовой платформы (Д×Ш×В) (мм)	1520×1580×440	1520×1580×440	1520×1580×440
Передняя/задняя ширина колеи (мм)	1600/1580	1600/1580	1600/1580
Колесная база (мм)	3110	3110	3110
Передняя/ задняя подвеска (мм)	955/1275	955/1275	955/1275
Минимальный клиренс (дорожный просвет) (мм)	210	210	210
Снаряженная масса (передняя/задняя ось) (кг)	1900	2000,2075	2040
Общая масса (нагрузка на переднюю/заднюю ось) (кг)	2980	2980	3040
Максимально допустимая буксируемая масса (кг)	/	/	/
Максимальная скорость автомобиля (км/ч)	160	160	165
Максимальный преодолеваемый подъем (%)	30	60	60
Общий расход топлива в рабочих условиях NEDC (л/100 км)	/	/	/
Угол въезда/ съезда (°)	28/20	28/20	28/20
Конструкция и размеры листовых рессор	Асимметричные листовые рессоры, 5/6	Асимметричные листовые рессоры, 5/6	Асимметричные листовые рессоры, 6

Пункт	Параметры		
Модель автомобиля	BJ1037V3KAV-1A	BJ1037V4KA6-AA	BJ1037V4KA6-RA
Тип кузова	Однорядная голова	Однорядная голова	Однорядная голова
Модель двигателя	4F20TC	4F20TC5	4F20TC5
Тип привода	4*4	4*2	4*2
Модель шины	265/65R17	265/65R17	245/70R16,265/65R17
Размеры автомобиля (Д×Ш×В) (мм)	5340×1940×1870, 1880	5340×1940×1870, 1880	5340×1940×1870,1880 ,1905,1915
Размеры грузовой платформы (Д×Ш×В) (мм)	2315×1580×440	2315×1580×440	2315×1580×440
Передняя/задняя ширина колеи (мм)	1600/1580	1600/1580	1600/1580
Колесная база (мм)	3110	3110	3110
Передняя/ задняя подвеска (мм)	955/1275	955/1275	955/1275
Минимальный клиренс (дорожный просвет) (мм)	210	210	210
Снаряженная масса (передняя/задняя ось) (кг)	1915	1800	1800
Общая масса (нагрузка на переднюю/заднюю ось) (кг)	2980	2980	2980
Максимально допустимая буксируемая масса (кг)	/	/	/
Максимальная скорость автомобиля (км/ч)	165	165	
Максимальный преодолеваемый подъем (%)	60	30	30
Общий расход топлива в рабочих условиях NEDC (л/100 км)	/	/	/
Угол въезда/ съезда (°)	28/20	28/20	28/20
Конструкция и размеры листовых рессор	Асимметричные листовые рессоры, 6	Асимметричные листовые рессоры, 6	Асимметричные листовые рессоры, 6

Пункт	Параметры		
Модель автомобиля	VJ1037V3KAV-RA	VJ1037V3MA6-1R	VJ1037V3MAV-1R
Тип кузова	Однорядная голова	Двухрядная голова	Двухрядная голова
Модель двигателя	4F20TC5	4F20TC37	4F20TC37
Тип привода	4*4	4*2	4*4
Модель шины	265/65R17	265/60R18	265/60R18
Размеры автомобиля (Д×Ш×В) (мм)	5340×1940×1870,1880,1905,1915	5340×1980/1960×1870,1885,1905,1920	5340×1980/1960×1870,1885,1905,1920
Размеры грузовой платформы (Д×Ш×В) (мм)	2315×1580×440	1520×1580×440	1520×1580×440
Передняя/задняя ширина колеи (мм)	1600/1580	1600/1580	1600/1580
Колесная база (мм)	3110	3110	3110
Передняя/ задняя подвеска (мм)	955/1275	955/1275	955/1275
Минимальный клиренс (дорожный просвет) (мм)	210	210	210
Снаряженная масса (передняя/задняя ось) (кг)	1900	1960	2060
Общая масса (нагрузка на переднюю/заднюю ось) (кг)	2980	2960	3060
Максимально допустимая буксируемая масса (кг)	/	/	/
Максимальная скорость автомобиля (км/ч)		160	160
Максимальный преодолеваемый подъем (%)	60	30	60
Общий расход топлива в рабочих условиях NEDC (л/100 км)	/	/	/
Угол въезда/ съезда (°)	28/20	28/20	28/20
Конструкция и размеры листовых рессор	Асимметричные листовые рессоры, 6	Асимметричные листовые рессоры, 6	Асимметричные листовые рессоры, 6

Пункт	Параметры		
Модель автомобиля	VJ1037V3MA6-2R	VJ1037V3MAV-2R	VJ1037V3MAV-2
Тип кузова	Двухрядная голова	Двухрядная голова	Двухрядная голова
Модель двигателя	4F20TC37	4F20TC37	4F20TC37
Тип привода	4*2	4*4	4*4
Модель шины	265/65R17,265/60R18	265/65R17,265/60R18	245/70R16,265/60R18
Размеры автомобиля (Д×Ш×В) (мм)	5340×1940×1870,1880,1905,1915	5340×1940×1870,1880,1905,1915	5340×1940×1870,1880,1905,1915
Размеры грузовой платформы (Д×Ш×В) (мм)	1520×1580×440	1520×1580×440	1520×1580×440
Передняя/задняя ширина колеи (мм)	1600/1580	1600/1580	1600/1580
Колесная база (мм)	3110	3110	3110
Передняя/ задняя подвеска (мм)	955/1275	955/1275	955/1275
Минимальный клиренс (дорожный просвет) (мм)	210	210	210
Снаряженная масса (передняя/задняя ось) (кг)	1910	2010	1980
Общая масса (нагрузка на переднюю/заднюю ось) (кг)	2990	2990	2980
Максимально допустимая буксируемая масса (кг)	/	/	/
Максимальная скорость автомобиля (км/ч)	160	160	160
Максимальный преодолеваемый подъем (%)	30	60	60
Общий расход топлива в рабочих условиях NEDC (л/100 км)	/	/	/
Угол въезда/ съезда (°)	28/20	28/20	28/20
Конструкция и размеры листовых рессор	Асимметричные листовые рессоры, 6	Асимметричные листовые рессоры, 6	Асимметричные листовые рессоры, 6

Пункт	Параметры		
	Модель автомобиля	VJ1037V4KA6-1A	VJ1037V3KAV-2
Тип кузова	Однорядная голова	Однорядная голова	Двухрядная голова
Модель двигателя	4F20TC	4F20TC37	4F20TC37
Тип привода	4*2	4*4	4*4
Модель шины	265/65R17	245/70R16	265/65R17,265/60R18
Размеры автомобиля (Д×Ш×В) (мм)	5340×1940×1870, 1880	5340×1940×1870, 1880, 1905, 1915	5340×1940×1870, 1880, 1905, 1915
Размеры грузовой платформы (Д×Ш×В) (мм)	2315×1580×440	2315×1580×440	1520×1580×440
Передняя/задняя ширина колеи (мм)	1600/1580	1600/1580	1600/1580
Колесная база (мм)	3110	3110	1600/1580
Передняя/ задняя подвеска (мм)	955/1275	955/1275	1600/1580
Минимальный клиренс (дорожный просвет) (мм)	210	210	210
Снаряженная масса (передняя/задняя ось) (кг)	1815	1900	2010
Общая масса (нагрузка на переднюю/заднюю ось) (кг)	2980	2980	2990
Максимально допустимая буксируемая масса (кг)	/	/	/
Максимальная скорость автомобиля (км/ч)	165	160	160
Максимальный преодолеваемый подъем (%)	30	60	60
Общий расход топлива в рабочих условиях NEDC (л/100 км)	/	/	/
Угол въезда/ съезда (°)	28/20	28/20	28/20
Конструкция и размеры листовых рессор	Асимметричные листовые рессоры, 6	Асимметричные листовые рессоры, 6	Асимметричные листовые рессоры, 6

Параметры двигателя

Пункт	Параметры			
Модель двигателя	4F20TC	4F20TC2	4F20TC37	4G20T15
Тип двигателя	Рядный четырехцилиндровый, с прямым впрыском в цилиндр, с турбонаддувом и промежуточным охлаждением, дизельный двигатель			Рядный четырехцилиндровый, с прямым впрыском в цилиндр, с турбонаддувом и промежуточным охлаждением, бензиновый двигатель
Рабочий объем/ л	1.968			1.981
Номинальная мощность / скорость вращения кВт/ об/мин	120/4000	110/3500	120/3600	175/5500
Максимальная чистая мощность/скорость вращения кВт/об/мин	119/4000	109/3500	117/3600	175/5500
Максимальный крутящий момент/скорость вращения (Н·м/ об/мин)	390/(1800~2600)	320/(1600~2800)	415/(1500~2400)	360/(1750~4000)
Минимальная скорость холостого хода, об/мин	750±50	750±50	750±50	700±50
Стандарт выбросов	Евро VI	Евро V	Евро III	Китай VI b

Пункт	Параметры		
Модель двигателя	4F20TC5	4F20TC12	4F20TC15
Тип двигателя	Рядный четырехцилиндровый, с прямым впрыском в цилиндр, с турбонаддувом и промежуточным охлаждением, дизельный двигатель		
Рабочий объем/ л	1.968		
Номинальная мощность / скорость вращения кВт/ об/мин	120/4000		
Максимальная чистая мощность/скорость вращения кВт/об/мин	119/4000		
Максимальный крутящий момент/скорость вращения (Н·м/ об/мин)	390/ (1800~2600)		
Минимальная скорость холостого хода, об/мин	750±50	750	
Стандарт выбросов	Евро IV	Китай VI b	Евро V

Пункт	Параметры
Модель двигателя	4K22D4T
Тип двигателя	Рядный четырехцилиндровый, с электронным управлением и многоточечным впрыском, водяным охлаждением, четырехтактный бензиновый двигатель
Рабочий объем/ л	2.378
Номинальная мощность / скорость вращения кВт/ об/мин	157/5200
Максимальная чистая мощность/скорость вращения кВт/об/мин	155/5200
Максимальный крутящий момент/скорость вращения (Н·м/ об/мин)	340/ (2800~3800)
Минимальная скорость холостого хода, об/мин	750
Стандарт выбросов	Евро VI, Евро V

Предохранитель

Проверка и замена предохранителей

Если какой-либо электрический компонент не работает, возможно, перегорел предохранитель. В этом случае необходимо проверить и заменить предохранитель.

1. Перед заменой предохранителя необходимо выключить замок зажигания, фары и все электроприборы в салоне автомобиля.

2. Откройте крышку блока плавких предохранителей.

3. В случае неисправности системы см. раздел «Расположение предохранителей и номинальные значения тока» для получения подробной информации о предохранителях, связанных с неисправностью.

4. С помощью инструмента для извлечения вытаскивайте предохранитель.

5. Проверьте, не перегорел ли предохранитель.

Поскольку конфигурация предохранителей зависит от конфигурации всего автомобиля, несколько электроприборов могут использовать один предохранитель, или один электроприбор может использовать несколько предохранителей.

Конкретное расположение каждого предохранителя указано на наклейке внутри крышки блока предохранителей. Для получения подробной информации о конфигурации предохранителей обратитесь к официальному дистрибьютору Foton. Блок плавких предохранителей установлены в моторном отсеке и под левой приборной панелью.

Плавкие предохранители в моторном отсеке

Открыв кожух, можно получить доступ

к блоку плавких предохранителей, расположенному в моторном отсеке. После замены предохранителя следует аккуратно закрыть крышку блока плавких предохранителей. Данная модель имеет два блока плавких предохранителей в моторном отсеке: один большой блок закреплен на левом кузове, а другой, меньший, установлен на положительном полюсе аккумуляторной батареи.

Схема расположения предохранителей в моторном отсеке (большой блок предохранителей)

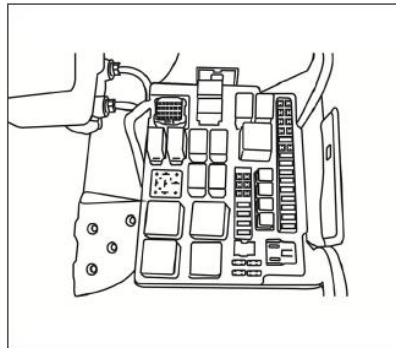
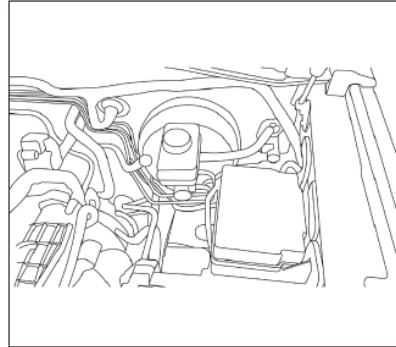

Номинальный ток и функции плавких предохранителей в моторном отсеке (большой блок предохранителей)

№ п.п	Номинальный ток	Функция
F1	20A	Главный реле двигателя
F2	20A	Топливный насос
F3	—	—
F4	15A	Электрический клаксон
F5	7.5	Компрессор
F6	20A	Фары дальнего света
F7	15A	Передние противотуманные фары
F8	10A	Правая фара ближнего света
F9	10A	Левая фара ближнего света
F10	20A	Нагрев фильтра для дизельного топлива
F11	30A	ABS/ESP
F12	—	—
F13	—	—
F14	—	—
F15	—	—
F16	—	—
F17	30A	Пусковой мотор
F18	40A	ABS/ESP
F19	25A	Передний стеклоочиститель
F20	40A	Низкоскоростной вентилятор
F21	20A	ECU
F22	20A	KL87
F23	15A	Датчик кислорода
F24	—	—
F25	—	—
F26	—	—
F27	—	—
F28	—	—

Схема расположения предохранителей в моторном отсеке (малый блок предохранителей)

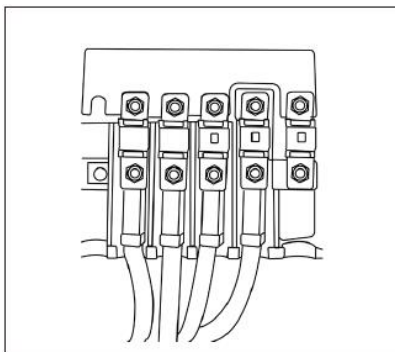
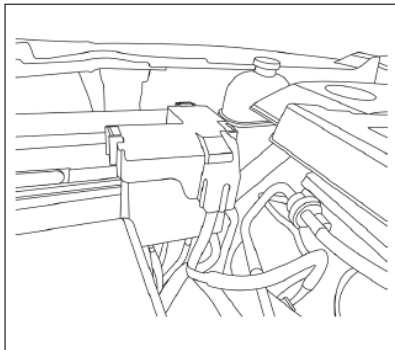

Номинальный ток и функции плавких предохранителей в моторном отсеке (малый блок предохранителей)

№ п.п	Номинальный ток	Функция
F1	—	—
F2	100A	Предохранитель главного питания в блоке предохранителей в кабине
F3	60A	Защита от высокоскоростного вентилятора
F4	60A	Предохранитель преднагрева

№ п.п	Номинальный ток	Функция
		двигателя
F5	100А	Основной предохранитель в моторном отсеке
F6	150А	Предохранитель генератора

Предохранитель в кабине водителя

Откройте левую нижнюю защитную панель приборной доски, чтобы получить доступ к блоку предохранителей, расположенному в кабине водителя.



Схема расположения предохранителей в кабине водителя



Номинальный ток и функции плавких предохранителей в кабине

№ п.п	Номинальный ток	Функция
F1	—	—
F2	7.5А	Диагностика/ шлюз/ комбинированный переключатель
F3	15А	Аудиосистема/360/Пульс дистанционного управления
F4	7.5А	ЭБУ/ запуск одним нажатием
F5	7.5	Центральный блок управления / Атмосферная подсветка / Подогрев зеркал заднего вида / Лампа подсветки / Поворотники
F6	20А	Позиционные огни/ стоп-сигналы/ фары заднего хода/ сигналы торможения/ сигналы сцепления
F7	5А	Приборы/ кондиционер
F8	20А	Контроллер полного привода
F9	—	—
F10	—	—
F11	—	—
F12	20А	Электропитание для электрических сидений
F13	40А	Питание переднего электрического стеклоподъемника
F14	40А	Питание заднего электрического стеклоподъемника
F15	25А	Обогрев сиденья
F16	30А	DCU
F17	—	—
F18	15А	DCU
F19	15А	DCU
F20	15А	DCU
F21	15А	Зажигалка/ регулировка зеркала заднего вида

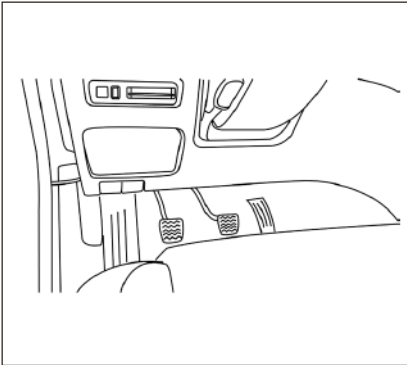
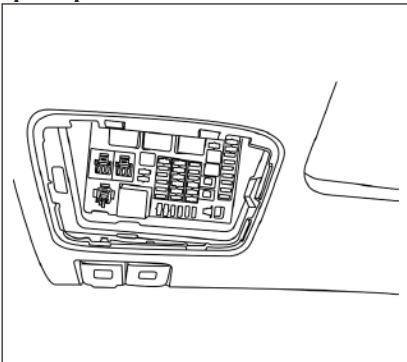
№ п.п	Номинальный ток	Функция
F22	15A	Аудиосистема
F23	7.5A	USB
F24	5A	Реле управления оттаиванием заднего стекла/управление подогревом сидений
F25	—	—
F26	—	—
F27	—	—
F28	—	—
F29	—	—
F30	7.5A	Подушка безопасности
F31	5A	ЭБУ / шлюз / DCU
F32	5A	ABS/угловой датчик/контроллер полного привода/комбинированный переключатель
F33	7.5A	Кондиционер/передний радар/аудиосистема/360/BSD
F34	7.5A	Шлюз/комбинированный прибор/переключатель руля
F35	—	—
F36	15A	Энергосбережение / Задние противотуманные фары с замком на двери водителя / Подсветка номерного знака
F37	25A	ACC
F38	15A	IG1
F39	15A	IG2
F40	15A	Задний оттаиватель
F41	—	—
F42	—	—
F43	—	—
F44	30A	Передняя воздуходувка

Подсказка

При снятии и установке крышки блока предохранителей будьте осторожны, чтобы не повредить блок предохранителей и его края. Блок предохранителей должен храниться в чистоте, при открытии следует соблюдать меры по защите от попадания воды и пыли.

Политика конфиденциальности

Политика конфиденциальности данных торца автомобиля

Если вам необходимо более подробно ознакомиться с политикой конфиденциальности данных автомобилей Weiqi Foton, перейдите по ссылке <https://www.foton.com.cn/htwj/220415/>, чтобы ознакомиться с подробной информацией.

Сокращенные термины

Английский язык	Китайский
ABS	Антиблокировочная тормозная система
AEB	Система автоматического экстренного торможения
EPS	Система электроусилителя руля
FCW	Предупреждение о лобовом столкновении
PEPS	Функция запуска одним нажатием
SOC	Уровень заряда аккумулятора
TPMS	Контроль давления в шинах
TPMS CAN	Сигнал контроля давления в шинах
VIN	Идентификационный номер транспортного средства
ACC	Круиз-контроль и адаптивный круиз-контроль
AT	Автоматическая коробка передач
MT	Механическая коробка передач
LDW	Функция предупреждения о выезде за пределы полосы движения
INBC	Вспомогательная система фар дальнего света
EDR	Система регистрации данных событий
ESP	Электронная программа стабилизации
EPB	Система электронной парковки
AVH	Система автоматической парковки
BSD	Система контроля слепых зон (BSD)
LCA	Вспомогательная функция при смене полосы
DOW	Функция предупреждения дверей
RCTA	Предупреждение о горизонтальном движении
RCW	Предупреждение о заднем столкновении
EBD	Электронная система регулирования тормозной силы
VDC	Система динамического контроля автомобиля
TCS	Система гравитационного контроля
HBA	Система вспомогательного торможения с давлением
HHC	Система контроля уклона (вспомогательная функция при запуске на уклоне)
HDC	Функция помощи на спусках
HVB	Гидравлический вакуумный усилитель
RMI	Система опрокидывания
BLF	Мигание аварийной сигнализации

NO.SMP70003



EASY MOVE

FOTON INTERNATIONAL TRADE CO.,LTD.
BEIJING BEIQI FOTON MOTOR CO.,LTD.
Китай, 102206, Пекин, город Шахэ, ул. Шаянлу